

Двери поз. 62 условно не показаны

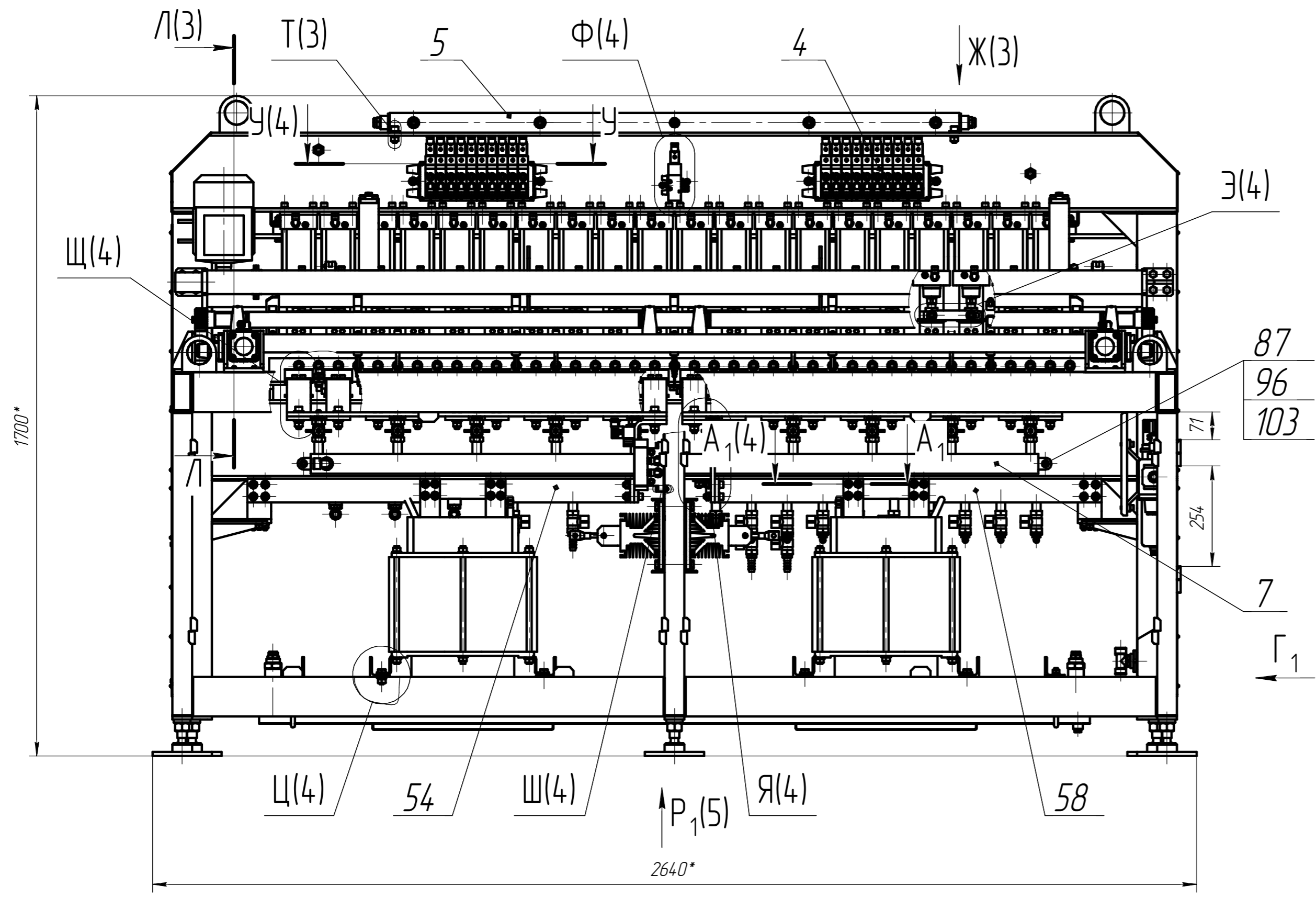

Дет. поз. 64, 66, условно не показаны

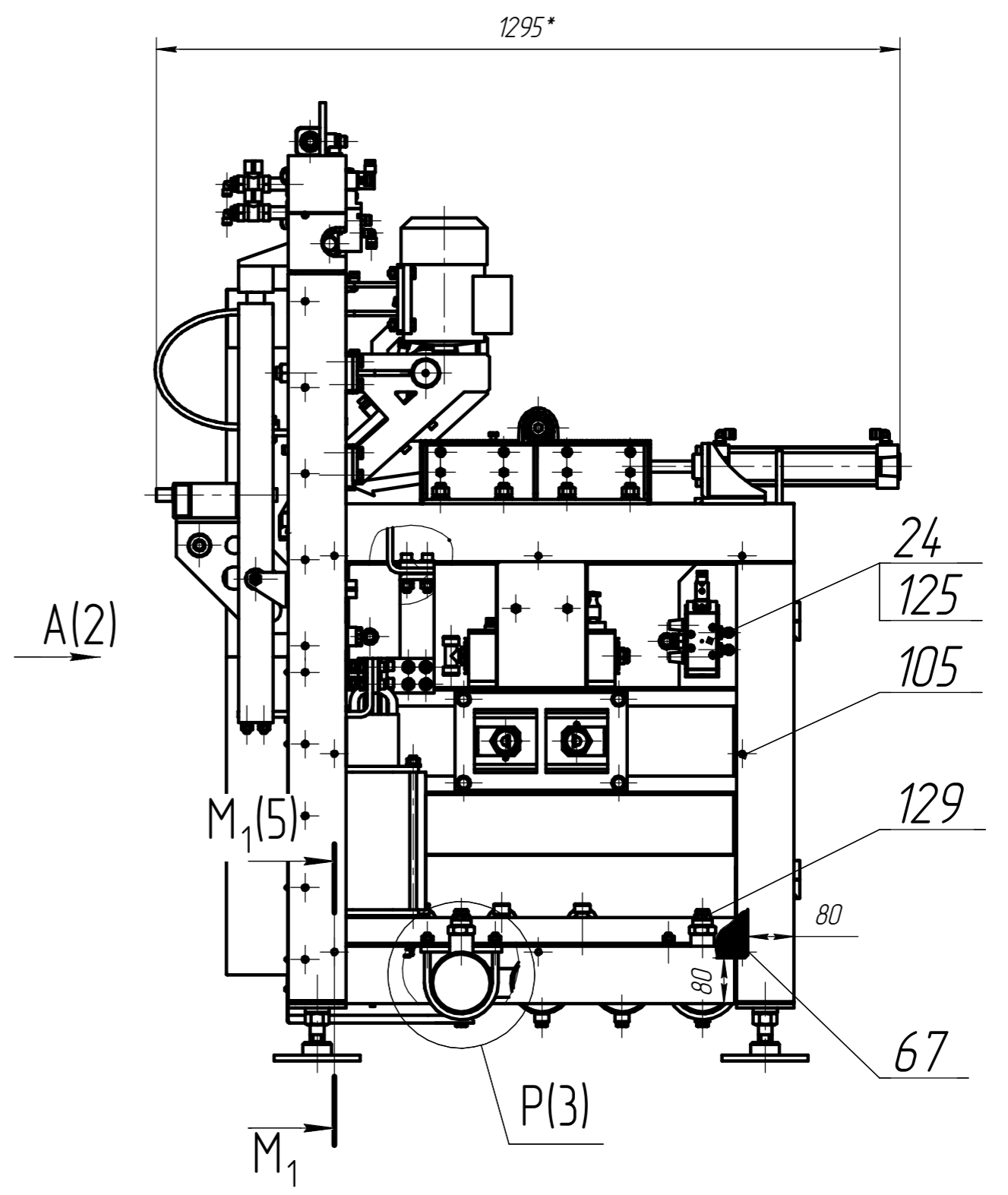

Техническая характеристика

1. Предназначена для производства сетки методом контактной сварки	
2. Производительность тах, св/мин	30
3. Ширина свариваемой сетки тп/тах, мм	200/2000
4. Шаг продольный, поперечный, мм	50, 100, 200
5. Диаметр прутков продольных тп/тах, мм	3/10
6. Диаметр прутков поперечных тп/тах, мм	3/6
7. Напряжение питающей сети, В	380
8. Тип используемых трансформаторов -	ТВК-75
8.1. Мощность при ПВ=50% на максимальной ступени регулирования, кВА	75
9. Рабочее давление воздуха, МПа	0,6

10. Усилие прижима, Н	2661
11. Усилие протяга, Н	1650
12. Пневмоцилиндр прижима -	40M4L080A0050
13. Пневмоцилиндр протяга -	60M3L063A0210
14. Пневмоцилиндр заброса -	25N2A25A025
15. Электродвигатель -	АИР71В4 IM1081 0,75 кВт, 1500 об/мин
16. Система охлаждения электродов и трансформаторов -	жидкостная
17. Расход охлаждающей жидкости, не менее л/мин	18
18. Рабочее давление охлаждающей жидкости, МПа	0,3тах
19. Количество электродов, шт	20

Технические требования

- Сварные швы по ГОСТ 5264-80.
- Сварные швы по ГОСТ 14771-76.
- \*Размеры для справок.
- Неуказанные предельные отклонения размеров: Н14, ± IT14/2.
- Двери установить по месту, установочные размеры см. вид Л1.
- Крепежные отверстия в раме для кожухов и листов сделать по соответствующим деталям.

- Межосевое расстояние между зубчатым колесом и рейкой выставить с помощью медной фольги S=0,1 мм.
- Магнитные планки поз. 1 установить напротив направляющих механизма заброса.
- Все места соединений токопроводящих шин обработать смазкой "Суперконт".
- Резьбовые соединения трубопроводов и штуцеров уплотнить лентой ФУМ.

Перв. примен.  
Справ. №  
Подп. и дата  
Инв. № дробл.  
Взам. инв. №  
Подп. и дата  
Инв. № подл.

АММ-У-НТ-2000.002.00.00.000 СБ			
Изм./Лист	№ докум.	Подп.	Дата
Разраб.			
Проб.			
Т.контр.			
Н.контр.			
Чтв.			
Машина сварочная		Лит.	Масса
Сборочный чертеж		1401,14	1:10
		Лист 1	Листов 6

Дет. поз. 62, 67, 68 условно не показаны

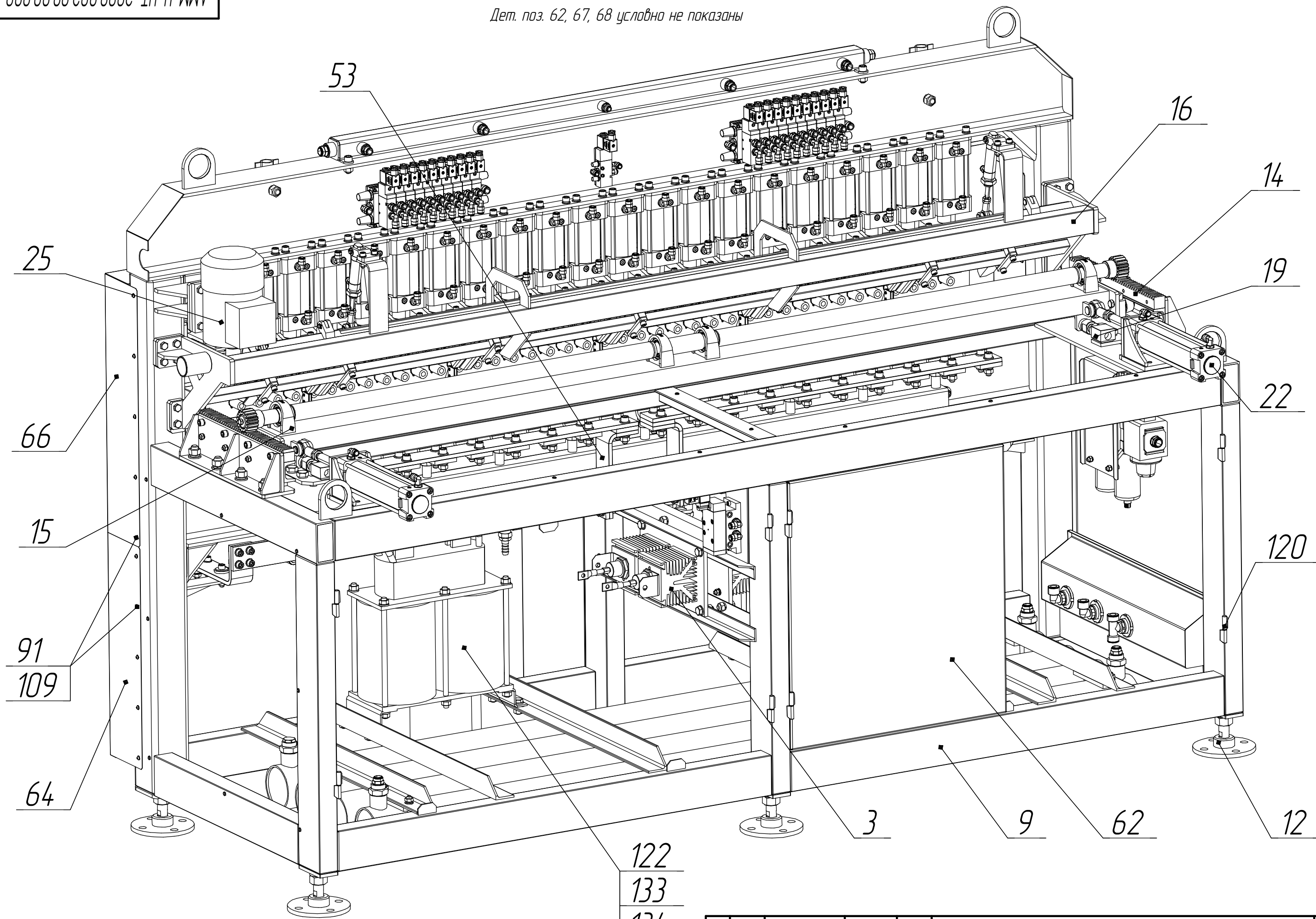

Инв. № подл.	Подп. и дата
Взам. инв. №	Инв. № дубл.
Подп. и дата	Подп. и дата

Изм.	Лист	№ докум.	Подп.	Дата	AMM-У-НТ-2000.002.00.00.000 СБ	Лист
					Копировал	6
						Формат А3