

Экспликация помещений БКТ		
<b>БКТ №3</b>		
1	Помещение БКТ	59,06
2	Санузел МГН	5,09
3	Помещение уборочного инвентаря	3,75
		<b>67,90 м²</b>
<b>БКТ №4</b>		
1	Помещение БКТ	36,34
2	Санузел МГН	5,03
3	Помещение уборочного инвентаря	2,37
		<b>43,74 м²</b>
<b>БКТ №5</b>		
1	Помещение БКТ	82,91
2	Санузел МГН	4,92
3	Помещение уборочного инвентаря	2,05
		<b>89,88 м²</b>
<b>БКТ №6</b>		
1	Помещение БКТ	79,39
2	Санузел МГН	5,06
3	Помещение уборочного инвентаря	3,88
		<b>88,33 м²</b>
<b>БКТ №7</b>		
1	Помещение БКТ	48,26
2	Санузел МГН	4,93
3	Помещение уборочного инвентаря	2,94
		<b>56,13 м²</b>
<b>БКТ №8</b>		
1	Помещение БКТ	68,73
2	Санузел МГН	5,15
3	Помещение уборочного инвентаря	3,60
		<b>77,48 м²</b>
<b>БКТ №9</b>		
1	Помещение БКТ	172,69
2	Санузел МГН	5,06
3	Помещение уборочного инвентаря	2,60
		<b>180,35 м²</b>
<b>БКТ №10</b>		
1	Помещение БКТ	137,13
2	Санузел МГН	6,98
3	Помещение уборочного инвентаря	3,06
		<b>147,17 м²</b>

Экспликация квартир		
<b>Квартира №3</b>		
1	Спальня	10,50
2	Гостиная	13,37
3	Кухня-ниша	4,03
4	Прихожая	2,18
5	Санузел	2,06
6	Ванная	3,94
		<b>36,08 м²</b>
<b>Квартира №4</b>		
1	Спальня	10,05
2	Гостиная	13,28
3	Кухня-ниша	4,00
4	Прихожая	4,50
5	Ванная	3,75
		<b>35,58 м²</b>
<b>Квартира №5</b>		
1	Спальня	10,32
2	Спальня	14,69
3	Кухня	13,13
4	Прихожая	9,90
5	Ванная	3,75
		<b>51,79 м²</b>
<b>Квартира №6</b>		
1	Жилая комната	11,98
2	Кухня-ниша	4,00
3	Санузел	3,27
4	Прихожая	4,11
		<b>23,36 м²</b>
<b>Квартира №7</b>		
1	Гостиная	12,61
2	Спальня	8,98
3	Спальня	10,50
4	Кухня	11,83
5	Санузел	1,96
6	Гардеробная	1,68
7	Коридор	10,48
8	Ванная	3,88
		<b>61,92 м²</b>

Экспликация помещений 1 этажа		
№	Наименование	Площадь, кв.м
101	Танбур	8,55
102	Колосчатая	26,82
103	П.У.И.	3,12
104	Лифтовой холл	10,34
105	Танбур	46,09
106	Лестница	9,31
107	Лестница	7,05
108	Танбур	52,47
109	Танбур	8,82
110	Колосчатая	14,34
111	П.У.И.	3,38
112	Танбур	8,01
113	Лифтовой холл	11,93
114	Лестница	7,19
115	Лестница	8,04

**Условные обозначения**

**Тип помещений**

- квартира-студия;
- 1-комн. квартира;
- 2-ввр. квартира;
- 2-комн. квартира;
- 3-ввр. квартира;
- 3-комн. квартира;
- 4-ввр. квартира;
- МОПы;
- помещения БКТ;

**Строительные обозначения**

- перегородки из газосиликатных блоков D800 МОР 1 этажа - 100 мм;
- перегородки из полнотелого кирпича - 120 мм;
- перегородки из газерабевых плит - 80 мм;
- внутренние стены из газобетонных блоков D600 - 200 мм;
- внутренние стены и пилоны из монолитного железобетона - 200 мм;
- наружные стены:
  1. монолитный железобетон 200 мм
  2. штукатурка в 2 слоя IZOVOL 150 мм;
  3. воздушный зазор
  4. фасадные плиты

Экспликация квартир 2-10 этажа			
Тип	№	Наименование	Площадь, кв.м
<b>Квартира №1</b>			
1	Спальня		10,34
2	Спальня		10,83
3	Кухня		12,52
4	Санузел		3,36
5	Прихожая		2,16
			<b>39,21 м<sup>2</sup></b>
<b>Квартира №2</b>			
1	Жилая комната		12,53
2	Кухня-ниша		4,03
3	Санузел		3,32
4	Прихожая		2,52
			<b>22,40 м<sup>2</sup></b>
<b>Квартира №3</b>			
1	Спальня		10,50
2	Гостиная		13,37
3	Кухня-ниша		4,03
4	Прихожая		2,18
5	Санузел		2,06
6	Ванная		3,94
			<b>36,08 м<sup>2</sup></b>
<b>Квартира №4</b>			
1	Спальня		10,05
2	Гостиная		13,28
3	Кухня-ниша		4,00
4	Прихожая		4,50
5	Ванная		3,75
			<b>35,58 м<sup>2</sup></b>
<b>Квартира №5</b>			
1	Спальня		10,32
2	Спальня		14,69
3	Кухня		13,13
4	Прихожая		9,90
5	Ванная		3,75
			<b>51,79 м<sup>2</sup></b>
<b>Квартира №6</b>			
1	Жилая комната		11,98
2	Кухня-ниша		4,00
3	Санузел		3,27
4	Прихожая		4,11
			<b>23,36 м<sup>2</sup></b>
<b>Квартира №7</b>			
1	Спальня		10,50
2	Спальня		12,60
3	Гостиная		7,71
4	Кухня-ниша		4,00
5	Санузел		1,96
6	Гардеробная		1,68
7	Ванная		3,71
8	Коридор		10,59
			<b>52,75 м<sup>2</sup></b>
<b>Квартира №8</b>			
1	Спальня		9,00
2	Кухня		8,53
3	Санузел		3,27
4	Гардеробная		2,06
5	Прихожая		4,10
			<b>26,96 м<sup>2</sup></b>
<b>Квартира №9</b>			
1	Жилая комната		12,89
2	Кухня-ниша		4,01
3	Санузел		3,26
4	Прихожая		2,99
5	Гардеробная		1,90
			<b>25,05 м<sup>2</sup></b>
<b>Квартира №10</b>			
1	Жилая комната		9,37
2	Кухня-ниша		4,01
3	Санузел		3,30
4	Прихожая		6,32
			<b>23,00 м<sup>2</sup></b>
<b>Квартира №11</b>			
1	Спальня		10,71
2	Гостиная		11,18
3	Кухня-ниша		4,00
4	Прихожая		6,40
5	Ванная		3,86
			<b>36,15 м<sup>2</sup></b>
<b>Квартира №12</b>			
1	Гостиная		11,75
2	Спальня		9,71
3	Спальня		9,48
4	Спальня		10,43
5	Кухня-ниша		4,01
6	Коридор		13,93
7	Гардеробная		2,64
8	Санузел		2,25
9	Ванная		4,01
			<b>68,21 м<sup>2</sup></b>
<b>Квартира №13</b>			
1	Спальня		10,08
2	Гостиная		15,24
3	Кухня-ниша		4,01
4	Ванная		3,91
5	Прихожая		4,75
			<b>37,99 м<sup>2</sup></b>
<b>Квартира №14</b>			
1	Спальня		11,72
2	Гостиная		14,36
3	Кухня-ниша		4,03
4	Ванная		4,46
5	Санузел		2,06
6	Прихожая		2,43
			<b>39,06 м<sup>2</sup></b>
<b>Квартира №15</b>			
1	Спальня		10,47
2	Кухня		11,69
3	Санузел		3,32
4	Прихожая		6,22
			<b>31,70 м<sup>2</sup></b>



Тип	№	Наименование	Площадь, кв.м
<b>Квартира №16</b>			
1	Спальня		11,01
2	Спальня		12,05
3	Санузел		4,29
4	Кухня		15,54
5	Гардеробная		2,09
6	Прихожая		2,67
			<b>47,65 м<sup>2</sup></b>
<b>Квартира №17</b>			
1	Спальня		11,78
2	Спальня		10,85
3	Кухня		9,25
4	Прихожая		5,39
5	Ванная		3,90
			<b>41,17 м<sup>2</sup></b>
<b>Квартира №18</b>			
1	Спальня		11,37
2	Кухня		10,16
3	Ванная		3,61
4	Прихожая		5,25
5	Гардеробная		2,89
			<b>34,08 м<sup>2</sup></b>
<b>Квартира №19</b>			
1	Жилая комната		12,48
2	Кухня-ниша		4,00
3	Санузел		3,32
4	Прихожая		2,89
			<b>22,69 м<sup>2</sup></b>
<b>Квартира №20</b>			
1	Спальня		11,37
2	Кухня		10,71
3	Ванная		3,58
4	Прихожая		5,21
5	Гардеробная		2,92
			<b>33,79 м<sup>2</sup></b>
<b>Квартира №21</b>			
1	Спальня		10,20
2	Спальня		10,56
3	Ванная		3,86
4	Гостиная		11,25
5	Кухня-ниша		4,00
6	Прихожая		8,59
7	Гардеробная		2,08
8	Кладовая		1,50
9	Санузел		1,69
			<b>53,73 м<sup>2</sup></b>
<b>Квартира №22</b>			
1	Спальня		11,90
2	Гостиная		8,05
3	Кухня-ниша		4,00
4	Ванная		3,60
5	Прихожая		6,01
6	Гардеробная		2,78
			<b>36,34 м<sup>2</sup></b>

Тип	№	Наименование	Площадь, кв.м
<b>Квартира №23</b>			
1	Спальня		11,01
2	Спальня		9,38
3	Кухня		10,10
4	Ванная		3,63
5	Прихожая		8,28
			<b>42,40 м<sup>2</sup></b>
<b>Квартира №24</b>			
1	Спальня		13,00
2	Спальня		9,45
3	Кухня		10,99
4	Ванная		3,65
5	Прихожая		6,51
			<b>43,60 м<sup>2</sup></b>
<b>Квартира №25</b>			
1	Спальня		11,37
2	Кухня		10,16
3	Ванная		3,61
4	Гардеробная		3,14
5	Прихожая		5,17
			<b>33,45 м<sup>2</sup></b>
<b>Квартира №26</b>			
1	Спальня		11,37
2	Кухня		10,16
3	Ванная		3,61
4	Гардеробная		3,14
5	Прихожая		5,17
			<b>33,45 м<sup>2</sup></b>

Экспликация помещений		
№	Наименование	Площадь, кв.м
201	Коридор	59,74
202	Лифтовой холл	9,80
203	Лестница	13,25
204	Коридор	68,55
205	Лифтовой холл	11,56
206	Лестница	15,63

- Условные обозначения**
- перегородки кладовых из сетчатого огаждения на металлическую сетку - 100 мм;
  - перегородки из полнотелого кирпича - 120 мм;
  - перегородки из газобетонных блоков D600 - 200 мм;
  - внутренние стены и пилоны из монолитного железобетона - 200 мм;
  - наружные стены:
    1. монолитный железобетон - 300 мм;
    2. утеплитель в 2 слоя IZOVOL 150 мм;
    3. воздушный зазор;
    4. фасадные плиты
  - надвальные стены подвала:
    1. монолитный железобетон - 300 мм;
    2. гидроизоляция на битумной полимерной мастике;
    3. утеплитель экструдированный пенополистирол - 100 мм;
    4. мембрана Planter - 10 мм
  - корзина для кондиционера;

- Условные обозначения**
- квартира-студия;
  - 1-комн. квартира;
  - 2-комн. квартира;
  - 3-комн. квартира;
  - 4-комн. квартира;
  - МОПы;
  - помещения БКТ;

Экспликация квартир 11-13 этажей			
Тип	№	Наименование	Площадь, кв.м
<b>Квартира №1</b>			
1	Спальня	10,34	
2	Спальня	10,83	
3	Кухня	12,52	
4	Санузел	3,36	
5	Прихожая	2,16	
			<b>39,21 м<sup>2</sup></b>
<b>Квартира №2</b>			
1	Жилая комната	12,53	
2	Кухня-ниша	4,03	
3	Санузел	3,32	
4	Прихожая	2,52	
			<b>22,40 м<sup>2</sup></b>
<b>Квартира №3</b>			
1	Спальня	10,50	
2	Гостинная	13,37	
3	Кухня-ниша	4,03	
4	Прихожая	2,18	
5	Санузел	2,06	
6	Ванная	3,94	
			<b>36,08 м<sup>2</sup></b>
<b>Квартира №4</b>			
1	Спальня	10,05	
2	Гостинная	13,28	
3	Кухня-ниша	4,00	
4	Прихожая	4,50	
5	Ванная	3,75	
			<b>35,58 м<sup>2</sup></b>
<b>Квартира №5</b>			
1	Спальня	10,32	
2	Спальня	14,69	
3	Кухня	13,13	
4	Прихожая	9,90	
5	Ванная	3,75	
			<b>51,79 м<sup>2</sup></b>
<b>Квартира №6</b>			
1	Жилая комната	11,98	
2	Кухня-ниша	4,00	
3	Санузел	3,27	
4	Прихожая	4,11	
			<b>23,36 м<sup>2</sup></b>
<b>Квартира №7</b>			
1	Спальня	10,50	
2	Спальня	12,60	
3	Гостинная	7,71	
4	Кухня-ниша	4,00	
5	Санузел	1,96	
6	Гардеробная	1,68	
7	Ванная	3,71	
8	Коридор	10,59	
			<b>52,75 м<sup>2</sup></b>
<b>Квартира №8</b>			
1	Спальня	9,00	
2	Кухня	8,53	
3	Санузел	3,27	
4	Гардеробная	2,06	
5	Прихожая	4,10	
			<b>26,96 м<sup>2</sup></b>
<b>Квартира №9</b>			
1	Жилая комната	12,89	
2	Кухня-ниша	4,01	
3	Санузел	3,26	
4	Прихожая	2,99	
5	Гардеробная	1,90	
			<b>25,05 м<sup>2</sup></b>
<b>Квартира №10</b>			
1	Жилая комната	9,37	
2	Кухня-ниша	4,01	
3	Санузел	3,30	
4	Прихожая	6,32	
			<b>23,00 м<sup>2</sup></b>
<b>Квартира №11</b>			
1	Спальня	10,71	
3	Гостинная	11,18	
3	Кухня-ниша	4,00	
4	Прихожая	6,40	
5	Ванная	3,86	
			<b>36,15 м<sup>2</sup></b>
<b>Квартира №12</b>			
1	Гостинная	11,75	
2	Спальня	9,71	
3	Спальня	9,48	
4	Спальня	10,43	
5	Кухня-ниша	4,01	
6	Коридор	13,93	
7	Гардеробная	2,64	
8	Санузел	2,25	
9	Ванная	4,01	
			<b>68,21 м<sup>2</sup></b>

Экспликация помещений		
№	Наименование	Площадь, кв.м
201	Коридор	59,74
202	Лифтовой холл	9,80
203	Лестница	13,25
204	Коридор	68,55
205	Лифтовой холл	11,56
206	Лестница	15,63

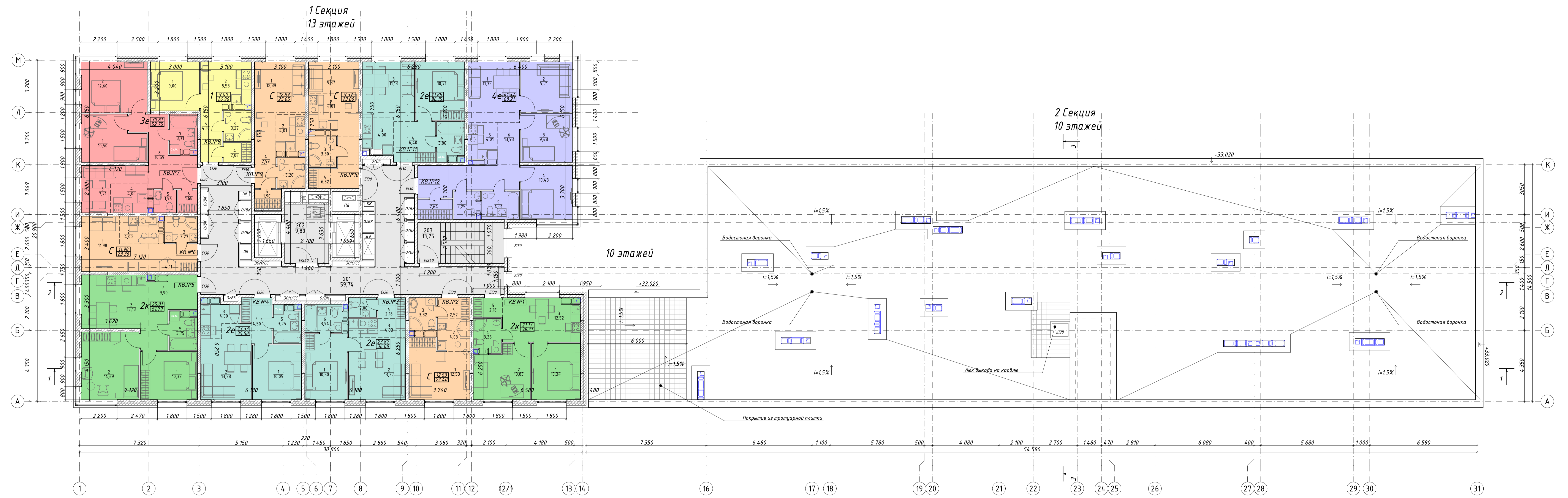

Фрагмент плана 13 этажа.  
Размещение щитов управления лифтами

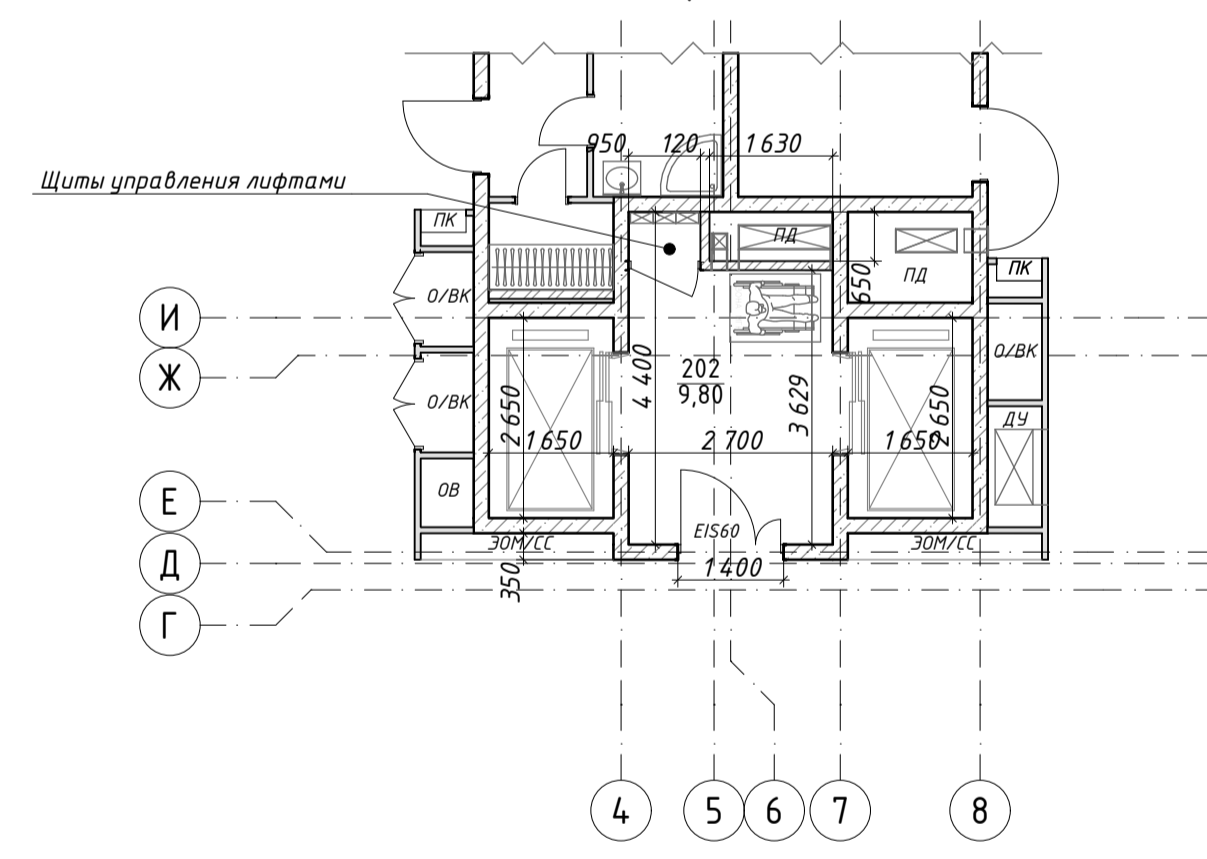

- Условные обозначения**
- Тип помещений**
- квартира-студия;
  - 1-ком. квартира;
  - 2-вра. квартира;
  - 2-ком. квартира;
  - 3-вра. квартира;
  - 3-ком. квартира;
  - 4-вра. квартира;
  - МОП;
  - помещения БКТ;
- Условные обозначения**
- перерезки кладовых из сетчатого озожжения по сет.каркасу - 100 мм;
- перерезки из полнотелого кирпича - 120 мм;
- перерезки из газобетонных плит - 80 мм;
- внутренние стены из газобетонных блоков D600 - 200 мм;
- внутренние стены и пилоны из монолитного железобетона - 200 мм;
- наружные стены:
1. монолитный железобетон 200 мм;
  2. утеплитель в 2 слоя IZOVOL 150 мм;
  3. воздушный зазор;
  4. фасадные плиты
- наружные стены подвала:
1. монолитный железобетон - 300 мм;
  2. гидроизоляция на битумной полимерной мастике;
  3. утеплитель экструдированный пенополистирол - 100 мм;
  4. мембрана Planter - 10 мм
- корзина для кондиционеров.

# План кровли

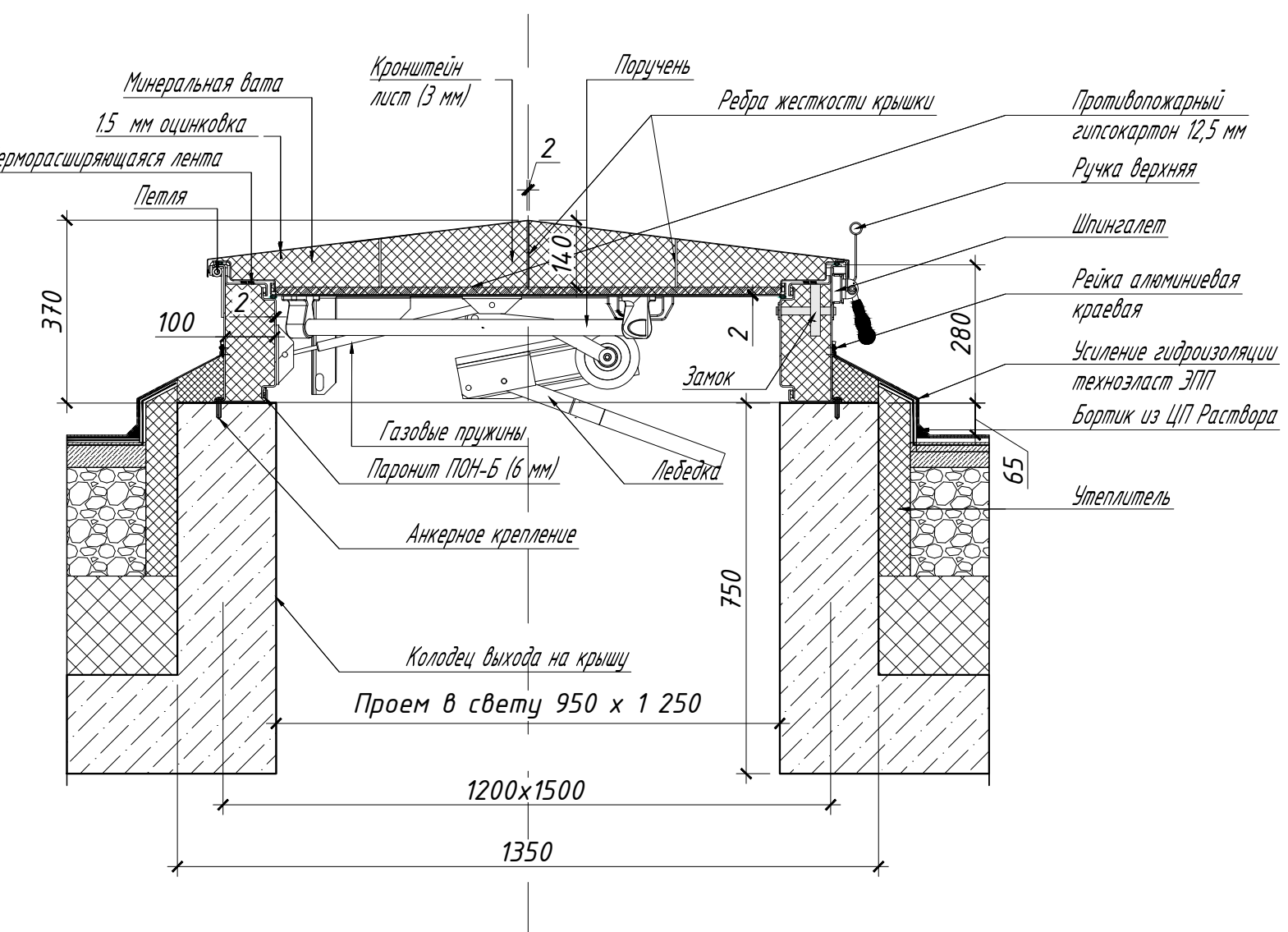
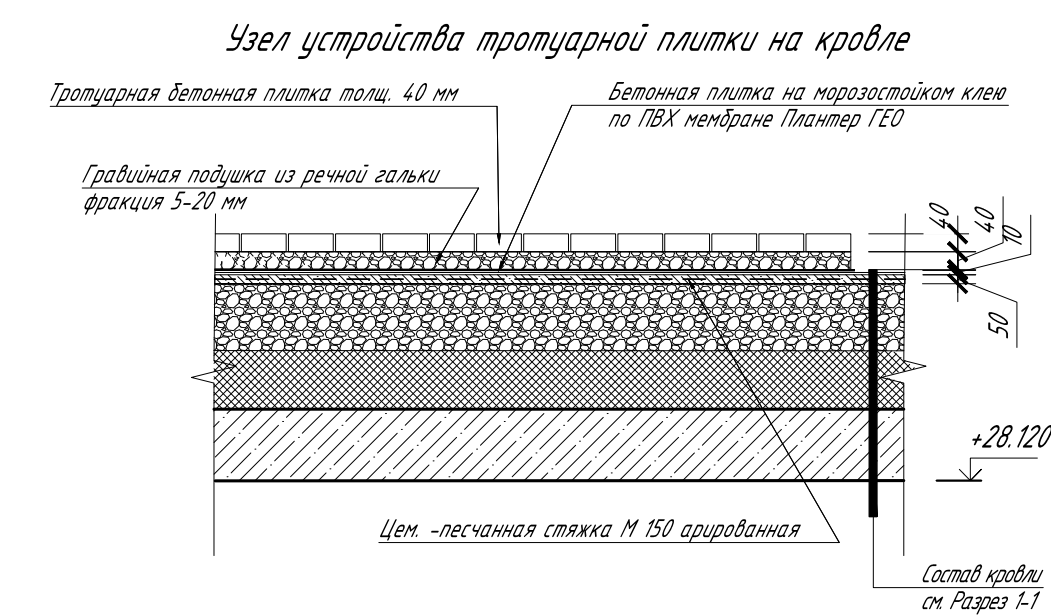
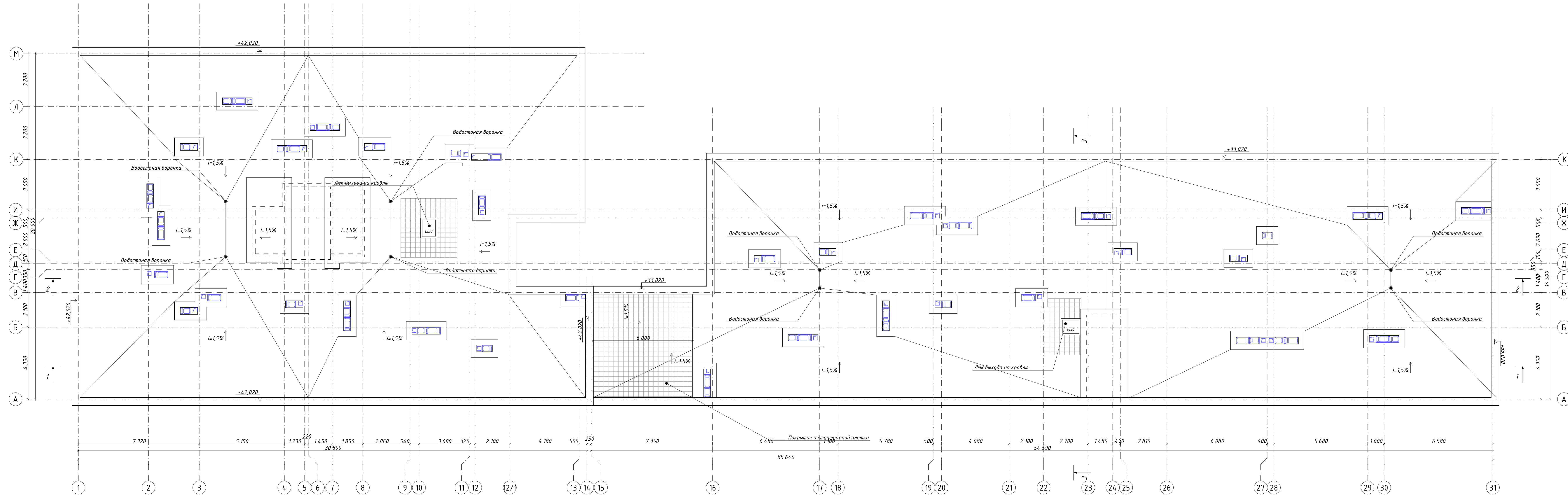

- Условные обозначения**
- перегородки кладовых из сетка-рабицы - 100 мм;
  - обшивка ниш жилых этажей коммуникаций перегородки из влагостойких пазогребневых плит - 80 мм;
  - перегородки из полнотелого кирпича - 120 мм;
  - перегородки из пазогребневых плит - 80 мм;
  - внутренние стены из газобетонных блоков D600 - 200 мм;
  - внутренние стены и пилоны из монолитного железобетона - 200 мм;
  - наружные стены:
    - 1 монолитный железобетон 200 мм
    - 2 утеплитель Ø 2 слоя, минераловатные плиты IZOVOL - 150 мм;
    - 3 воздушный зазор
    - 4 фасадные плиты