



Общество с ограниченной ответственностью

**БИЗНЕС-ИНИЦИАТИВА**

143989, Московская область, г. Балашиха, мкр. Ольгино, д.1, ул. Жилгородок, кв.137

тел: +7 499-372-00-69 e-mail: [business-i@inbox.ru](mailto:business-i@inbox.ru)

ОГРН 1115012000377, ИНН 5012065611, КПП 501201001

Свидетельство СРО-П-019-26082009 от 22.11.2019 г.

Заказчик - ООО «ИСК ОРБИТА»

Благоустройство пешеходного бульвара Нестерова на пересечении с ул. Третьяка  
вдоль границы земельного участка, выделенного под строительство  
физкультурно-оздоровительного комплекса  
с кадастровым номером 50:15:0011005:6425

## ПРОЕКТНАЯ ДОКУМЕНТАЦИЯ

Раздел 3. Архитектурные решения.

42/2022-АР

Том 3

Главный инженер проекта

С. В. Погодин

Генеральный директор

А.А. Гросс



Московская область

г. Балашиха 2022 г.



Обозначение	Наименование	Примечание
	ж) описание решений по светоограждению объекта, обеспечивающих безопасность полета воздушных судов	
	з) описание решений по декоративно-художественной и цветовой отделке интерьеров - для объектов непроизводственного назначения;	
42/2022-АР.ГЧ	Графическая часть:	
	1. План расположения МАФов	
	2. МАФы. Навес «Лиана». Урна «Самара»	
	3. МАФ. Качели «Бриз»	
	4. МАФы. Фонарь. Столбик ограждения «Сенат». Велопарковка «Тироль»	
	5. МАФ. Спортивный комплекс	
	6. МАФы. Брусья. Скамья	
	7. МАФы. Скамья «Дэли». Скамья «Дэли» со спинкой	
	8. МАФ. Информационный стенд «Экран»	
	9. МАФы. Балансир-качалка. Пружинная качалка.	
	10. МАФ. Игровой городок с сеткой	

Инв. № подл.	Подп. и дата	Взам. Инв. №					42/2022-АР.С	Лист
								2
Изм.	Кол.уч.	Лист	№ док.	Подп.	Дата			



## Пояснительная записка

Объект проектирования располагается в г. Балашиха Московской области.

Проектом предлагается благоустройства участка между зданием ФОКа и супермаркетом «АТАК» на пересечении ул. Третьяка и бул. Нестерова.

Проект разработан на основании задания на проектирование.



Рисунок 1. Общий аксонометрический вид-схема.

Проект разработан в соответствии с:

- постановлением Правительства Российской Федерации №87 «О составе разделов проектной документации и требованиях к их содержанию»,

- Федеральным законом Российской Федерации N 123-ФЗ «Технический регламент о требованиях пожарной безопасности»;

а также с соблюдением требований:

- СП 42.13330.2016 «Градостроительство. Планировка и застройка городских и сельских поселений. Актуализированная редакция СНиП 2.07.01-89\*»,

- СП 59.13330.2020 «Доступность зданий и сооружений для маломобильных групп населения. Актуализированная редакция СНиП 35-01-2001»,

**42/2022-АР.ТЧ**

Изм.	Кол.уч.	Лист	№ док.	Подп.	Дата	Пояснительная записка	Стадия	Лист	Листов
ГИП		Погодин С.В.			25.07.22		П	1	9
Разработал		Чирка Н.Ю.			25.07.22		ООО «Бизнес-Инициатива»		
Проверил		Погодин С.В.			25.07.22				

Согласовано:

Взам. Инв. №

Подп. и дата

Инв. № подл.

- СанПиН 2.2.1/2.1.1.1200-03 «Санитарно-защитные зоны и санитарная классификация предприятий, сооружений и иных объектов»,

- СП 63.13330.2018 «Бетонные и железобетонные конструкции. Основные положения. Актуализированная редакция СНиП 52-01-2003»,

Целью проектирования является создание пространства с МАФами, сочетающих высокие художественно-технические, функциональные, эргономические и потребительские качества.

В данном разделе представлены объекты некапитального строительства такие, как:

- Навес «Лиана»
- Качели «Бриз»
- Велопарковка «Тироль»
- Скамейка «Дели» со спинкой
- Скамейка «Дели»
- Урна «Самара»
- Столбик ограждения «Сенат»
- Информационный стенд «Экран»
- Спортивный комплекс МВРК-23057
- Скамья МВРК-23061
- Брусья МВРК-23066
- Качалка-балансир Тип 2
- Пружинные качалки
- Детский городок с сеткой
- Фонарь Стандарт ST45-H4-25 W L

Все малые архитектурные формы выполнены в едином стиле. Все древесные обработанной специализированными огне-биозащитными и лакокрасочными составами с

Взам. Инв. №	Подп. и дата	Инв. № подл.					42/2022-АР.ТЧ	Лист
			Изм.	Кол.уч.	Лист	№ док.		Подп.

соблюдением рекомендованных производителем методик нанесения. Все металлические конструкции обрабатываются специализированными грунтами и лакокрасочными составами с соблюдением рекомендованных производителем технологий механизированного нанесения. Все бетонные изделия должны иметь обработку защитными гидрофобными составами.

**а) описание и обоснование внешнего и внутреннего вида объекта, его пространственной, планировочной и функциональной организации;**

Навес «Лиана»

Навес «Лиана» станет прекрасным декоративным и функциональным элементом в общественном пространстве. Поможет комфортно расположиться и скрыться от солнца в жаркий день.



Качели «Бриз»

Простая и надежная конструкция позволяет использовать эти качели в любом месте, будь то парк, детская площадка или приусадебный участок



Инв. № подл.	Подп. и дата	Взам. Инв. №					Лист
Изм.	Кол.уч.	Лист	№ док.	Подп.	Дата	42/2022-АР.ТЧ	

### Велопарковка «Тироль»



Велопарковка «Тироль» отлично вписывается в любую открытую территорию, выполнена в минималистичном стиле. Выполнена из металла, устойчива к износу.

### Скамейка «Дели» со спинкой

Практичная антивандальная скамейка. Усилена поперечными стяжками от раскачивания. Выполнена из металла и дерева



### Скамейка «Дели»

Практичная антивандальная скамейка. Усилена поперечными стяжками от раскачивания. Выполнена из металла и дерева



Инв. № подл.	Подп. и дата	Взам. Инв. №					Лист
Изм.	Кол.уч.	Лист	№ док.	Подп.	Дата	42/2022-АР.ТЧ	



Урна «Самара»



Столбик ограждения «Сенат»

современный дизайн и высокое качество исполнения. Успешно дополнит любое городское пространство и защитит территорию от въезда автомобилей.



Информационный стенд «Экран»

Информационный стенд «Экран» идеально подходит для территорий, выдержанных в современном городском стиле. Стильный и лаконичный, он успешно дополнит окружающее пространство. Информационный стенд выполнен из металла и оргстекла.



Инв. № подл.	Подп. и дата	Взам. Инв. №					42/2022-АР.ТЧ	Лист
			Изм.	Кол.уч.	Лист	№ док.		Подп.

Спортивный комплекс МВРК-23057



Скамья МВРК-23061



Брусья МВРК-23066



Инва. № подл.	Подп. и дата	Взам. Инв. №

Изм.	Кол.уч.	Лист	№ док.	Подп.	Дата

42/2022-АР.ТЧ

Качалка-балансир Тип 2



Пружинные качалки



Детский городок с сеткой

Детский городок с сеткой развивает ловкость, координацию движений. Комплекс отлично подойдёт детям, которые не привыкли скучать на детской площадке.



Инва. № подл.	Подп. и дата	Взам. Инв. №

Изм.	Кол.уч.	Лист	№ док.	Подп.	Дата



**д) описание архитектурных решений, обеспечивающих естественное освещение помещений с постоянным пребыванием людей;**

Не требуется.

**е) описание архитектурно-строительных мероприятий, обеспечивающих защиту помещений от шума, вибрации и другого воздействия;**

Не требуется.

**ж) описание решений по светоограждению объекта, обеспечивающих безопасность полета воздушных судов**

Не требуется.

**з) описание решений по декоративно-художественной и цветовой отделке интерьеров - для объектов непромышленного назначения;**

Не требуется.

Инв. № подл.	Подп. и дата	Взам. Инв. №					42/2022-АР.ТЧ	Лист
								9
Изм.	Кол.уч.	Лист	№ док.	Подп.	Дата			

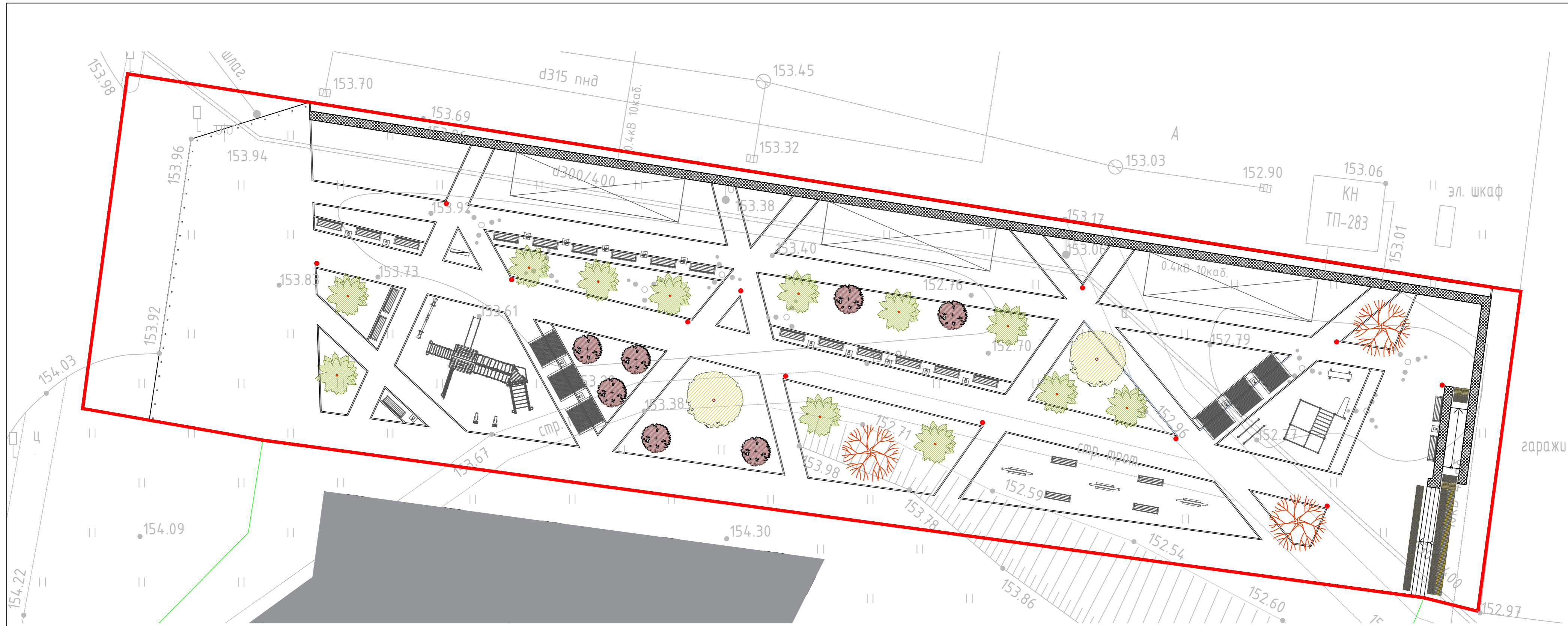

**Ведомость МАФов**

Номер п/п	Усл. обозначение	Наименование	Кол-во	Примечание
1		Навес "Лиана"	6	
2		Качели "Бриз"	3	
3		Скамья "Дели"	10	
4		Скамья "Дели" со спинкой	20	
5		Урна "Самара"	18	
6		Столбик ограждения "Сенат"	29	
7		Информационный стенд "Экран"	1 шт.	
8		Спортивный комплекс МВРК-23057	1 шт.	
9		Скамья МВРК-23061	1 шт.	
10		Брусья МВРК-23066	1 шт.	
11		Качалка-балансир Тип 2	1 шт.	
12		Пружинные качалки	2 шт.	

13		Детский городок с сеткой	1 шт.	
14		Торговый контейнер	3 шт.	
15		Фонарь Стандарт ST45-H4-25 W L	12 шт.	
16		Велопарковка "Тироль"	7 шт.	

**УСЛОВНЫЕ ОБОЗНАЧЕНИЯ:**  
 - граница земельного участка

Согласовано:  
 Взам. инв. №  
 Подпись и дата  
 Инв. № подл.

						42/2022-АР.ГЧ				
						Благоустройство пешеходного бульвара Нестерова на пересечении с ул. Третьяка вдоль границы земельного участка выделенного под строительство физкультурно-оздоровительного комплекса с кадастровым номером 50:15:0011005:64.25				
Изм.	Кол. уч.	Лист	№ док.	Подп.	Дата	Архитектурные решения		Стация	Лист	Листов
						П		1	10	
Разработал	Чирка Н.Ю.					План расположения МАФов		ООО "Бизнес-Инициатива"		
Проверил	Погодин С.В.									

Навес «Лиана»

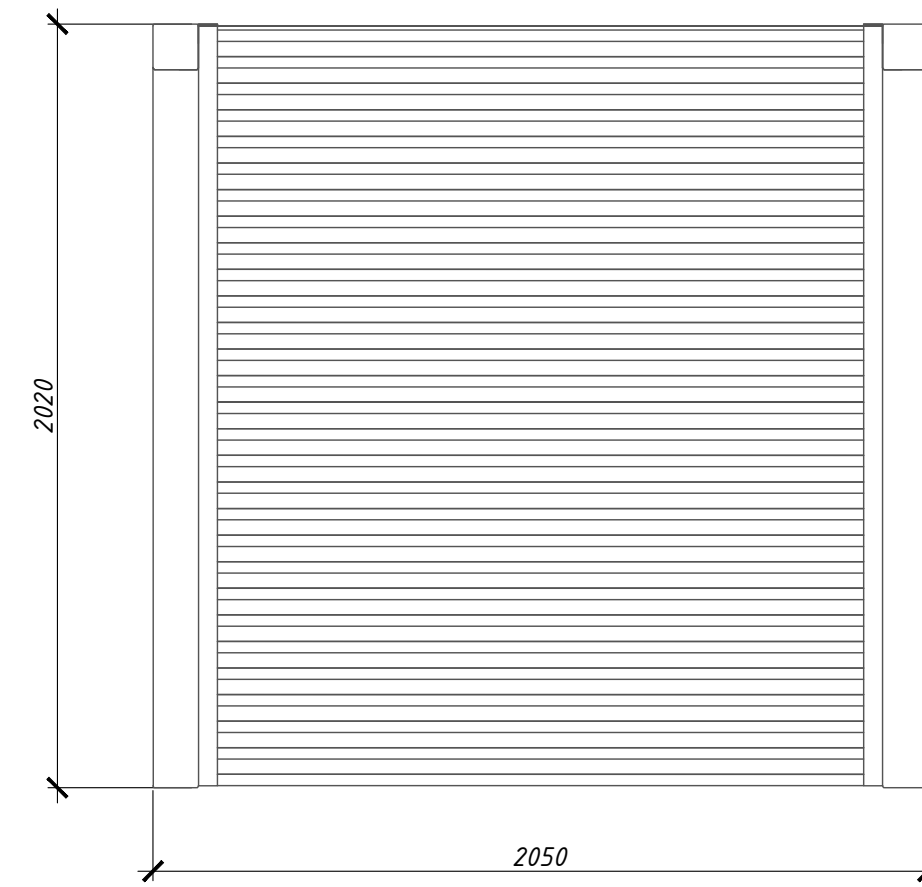
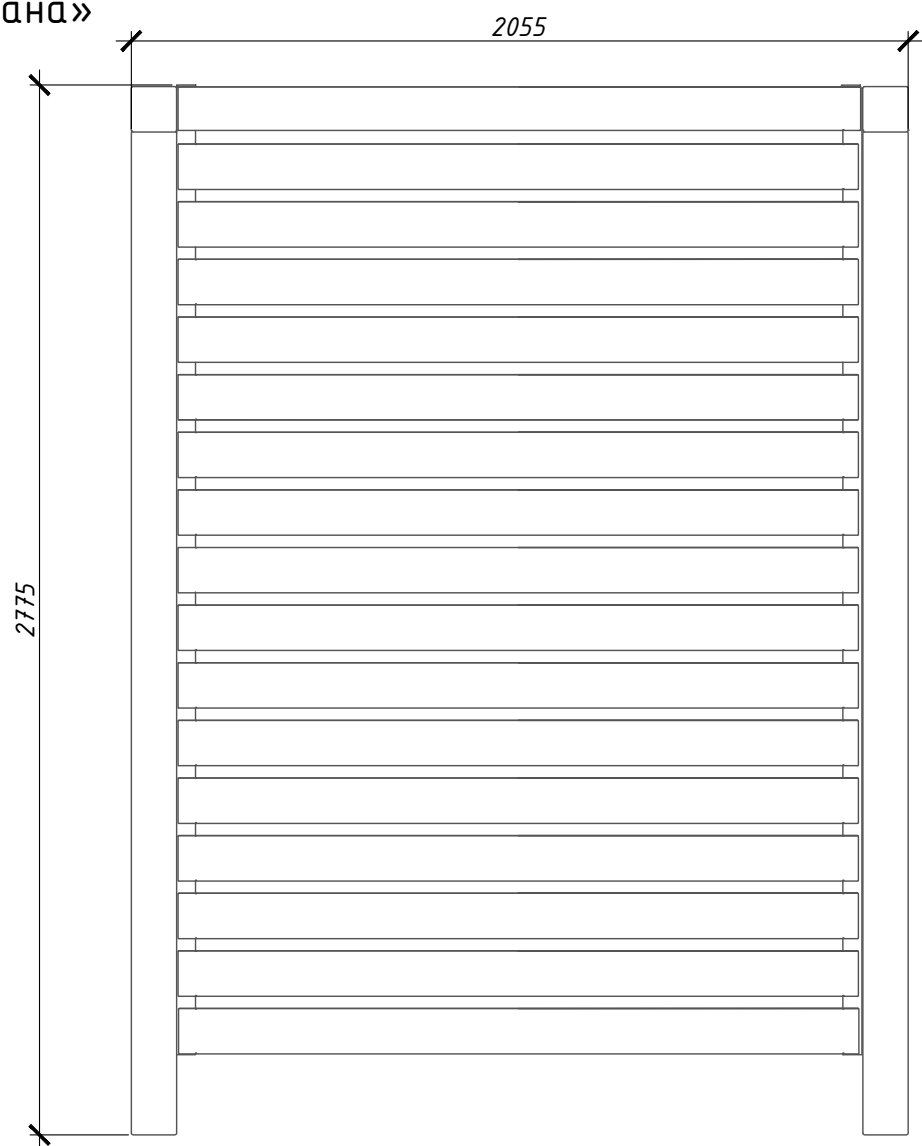

2020

2015

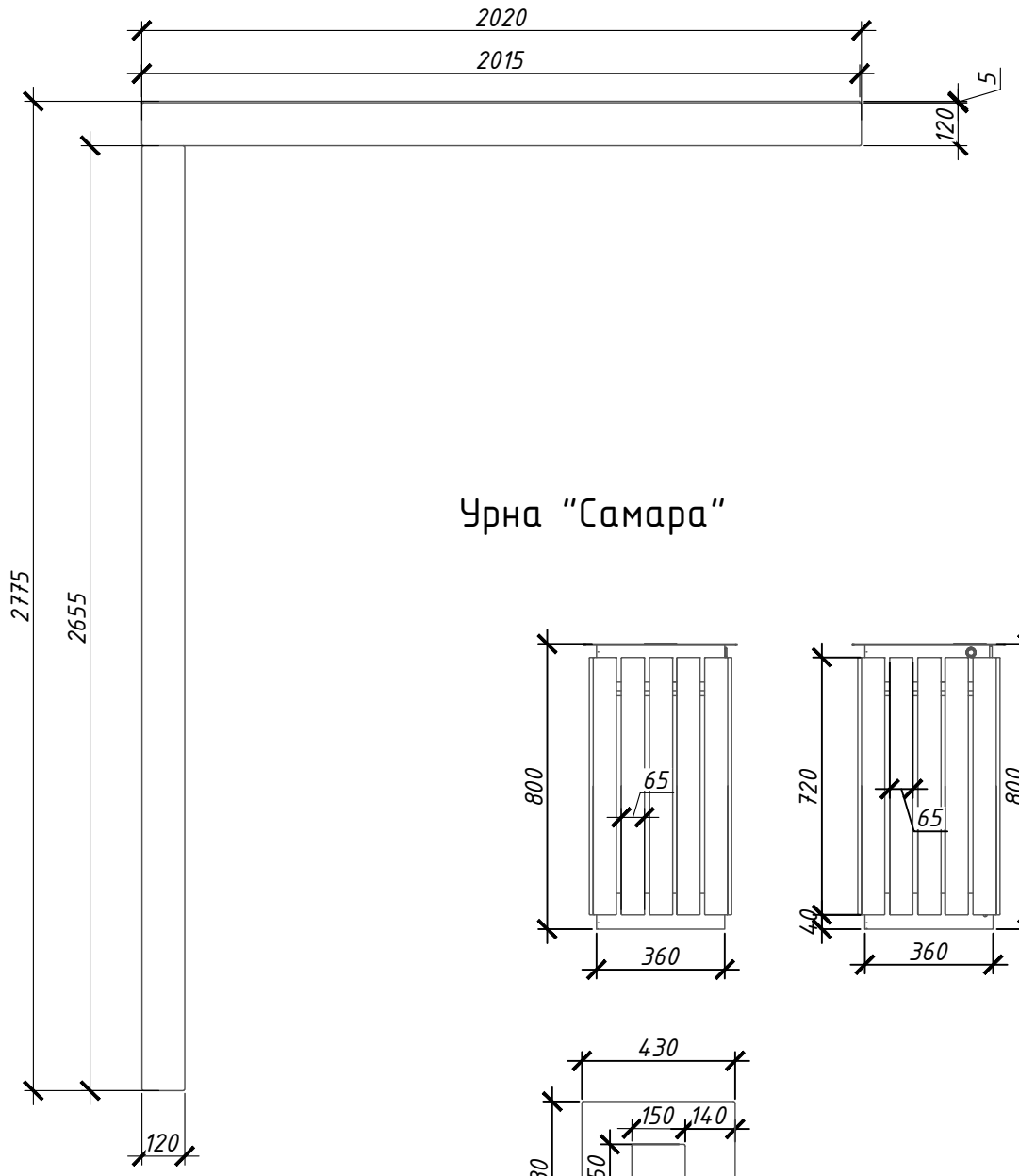

Урна «Самара»

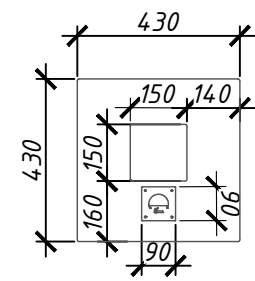
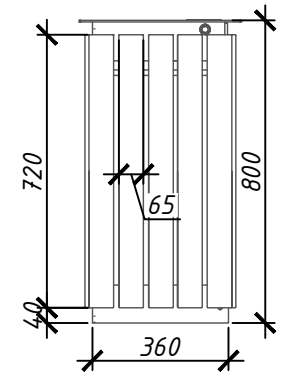
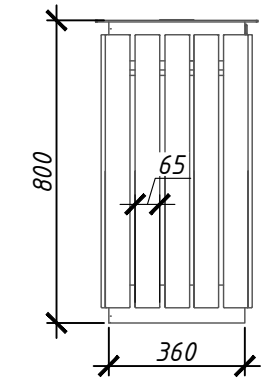

Согласовано:	
Взам. инв. №	
Подпись и дата	
Инв. № подл.	

						42/2022-АР.ГЧ			
						Благоустройство пешеходного бульвара Нестерова на пересечении с ул. Третьяка вдоль границы земельного участка выделенного под строительство физкультурно-оздоровительного комплекса с кадастровым номером 50:15:0011005:6425			
Изм.	Кол. уч	Лист	№ док.	Подп.	Дата	Архитектурные решения	Стадия	Лист	Листов
ГИП			Погодин С.В.	<i>[Signature]</i>			П	2	10
Разработал			Чирка Н.Ю.	<i>[Signature]</i>		МАФы. Навес «Лиана». Урна «Самара»	ООО «Бизнес-Инициатива»		
Проверил			Погодин С.В.	<i>[Signature]</i>					

# Качалка-балансир тип2 М1:20

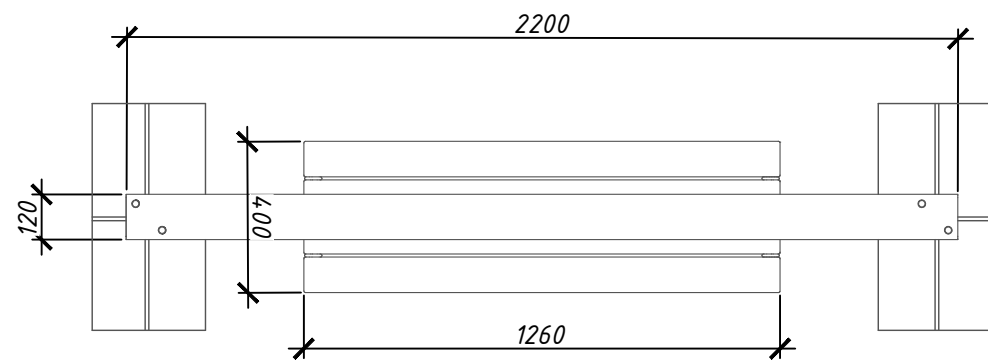
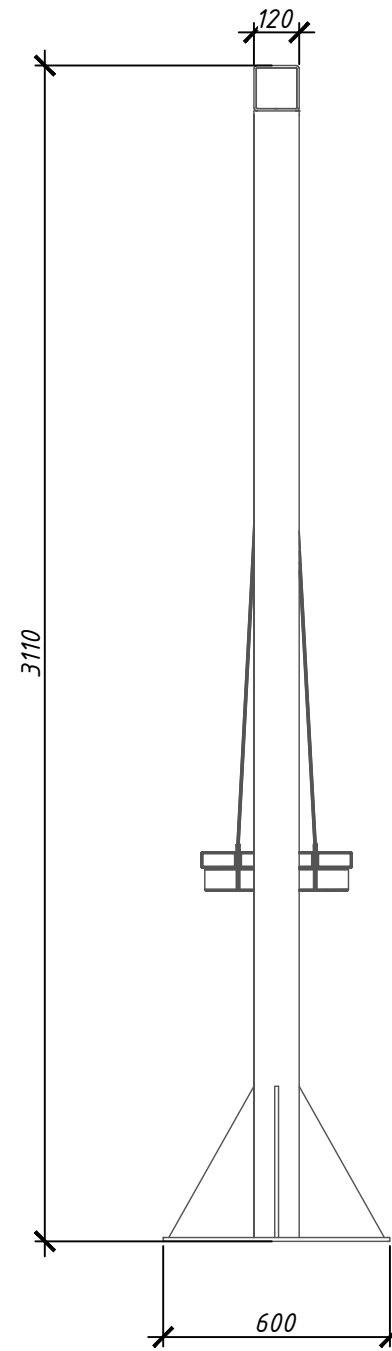
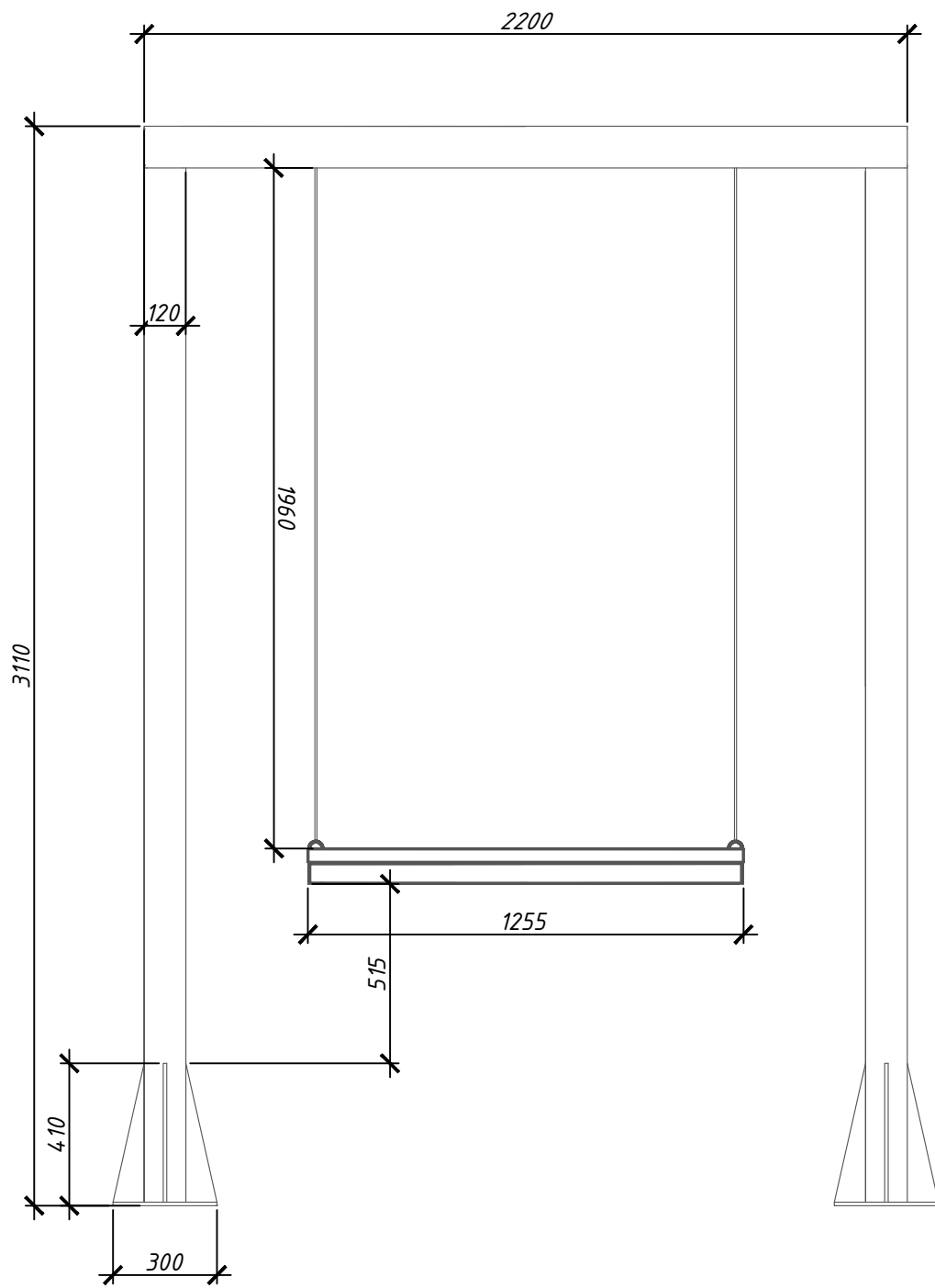

						42/2022-АР.ГЧ			
						Благоустройство пешеходного бульвара Нестерова на пересечении с ул. Третьяка вдоль границы земельного участка выделенного под строительство физкультурно-оздоровительного комплекса с кадастровым номером 50:15:0011005:6425			
Изм.	Кол. уч	Лист	№ док.	Подп.	Дата	Архитектурные решения	Стадия	Лист	Листов
ГИП			Погодин С.В.	<i>[Signature]</i>			П	3	10
Разработал			Чирка Н.Ю.	<i>[Signature]</i>		МАФ. Качели «Бриз»	ООО «Бизнес-Инициатива»		
Проверил			Погодин С.В.	<i>[Signature]</i>					

Согласовано:	
Взам. инв. №	
Подпись и дата	
Инв. № подл.	



Фонарь Стандарт ST45-H4-25 W L

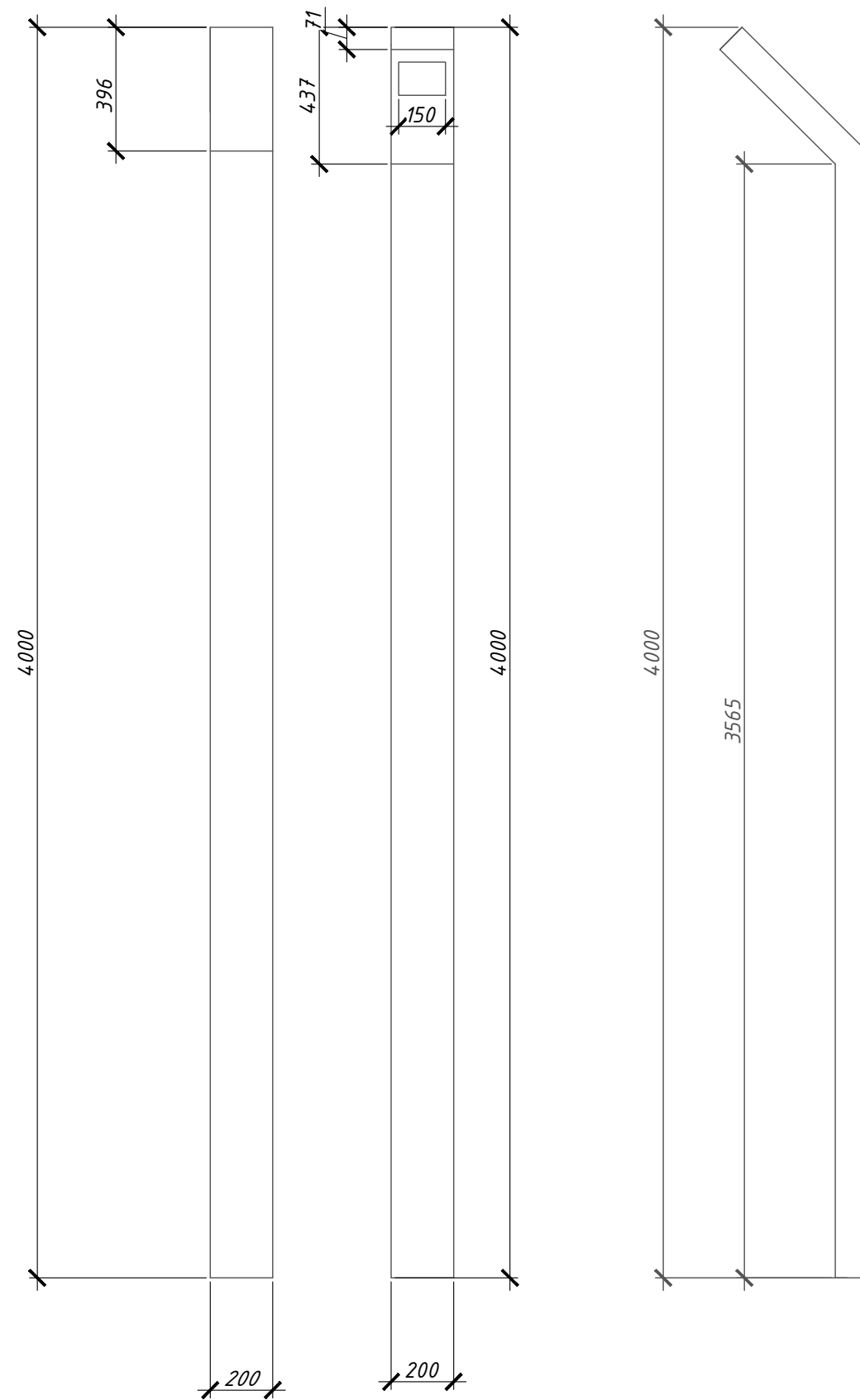

Велопарковка «Тироль»

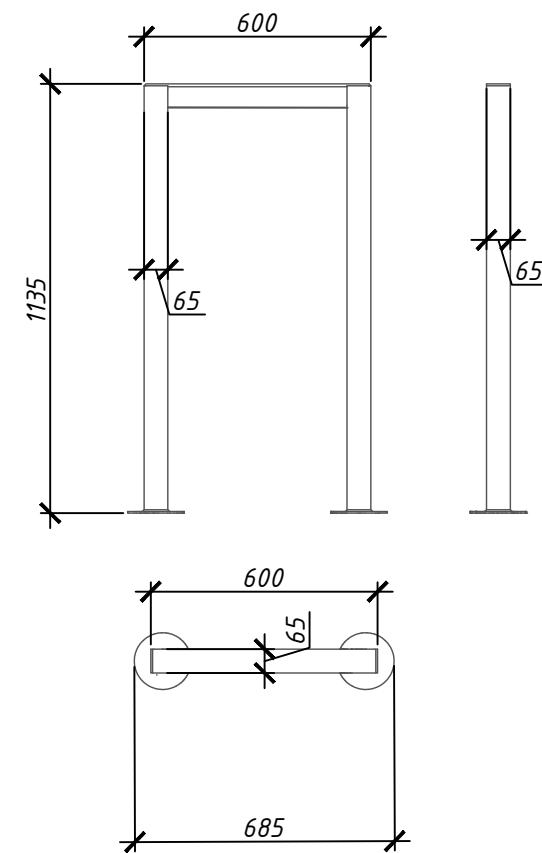

Столбик ограждения «Сенат»

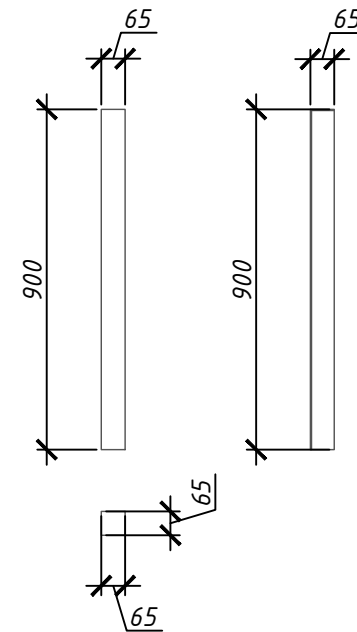

Согласовано:	
Взам. инв. №	
Подпись и дата	
Инв. № подл.	

						42/2022-АР.ГЧ				
						Благоустройство пешеходного бульвара Нестерова на пересечении с ул. Третьяка вдоль границы земельного участка выделенного под строительство физкультурно-оздоровительного комплекса с кадастровым номером 50:15:0011005:6425				
Изм.	Кол. уч	Лист	№ док.	Подп.	Дата	Архитектурные решения		Стадия	Лист	Листов
						Погодин С.В.		П	4	10
Разработал	Чирка Н.Ю.					МАФы. Фонарь. Столбик ограждения "Сенат".		000 "Бизнес-Инициатива"		
Проверил	Погодин С.В.					Велопарковка "Тироль"				



# Брусья МВРК-23066

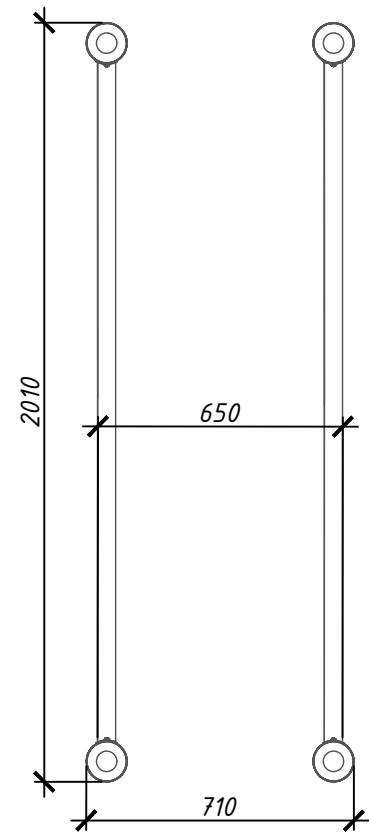
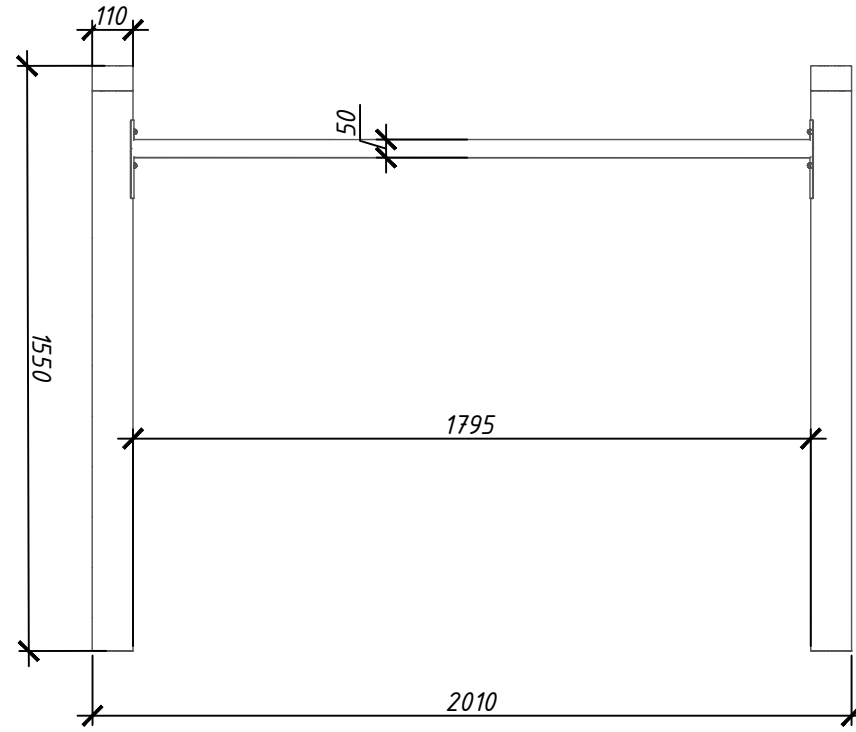
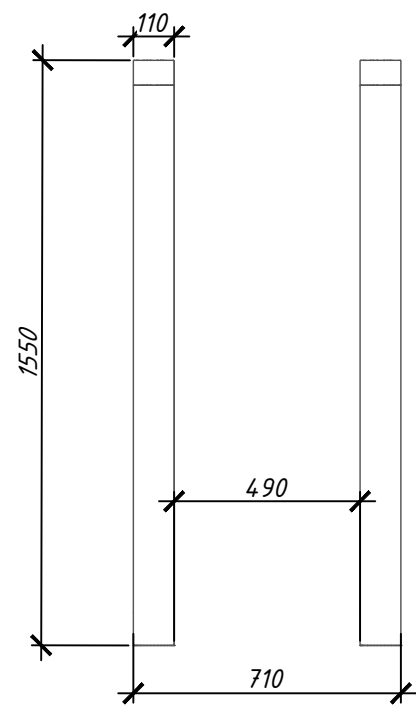

# Скамья МВРК-23061

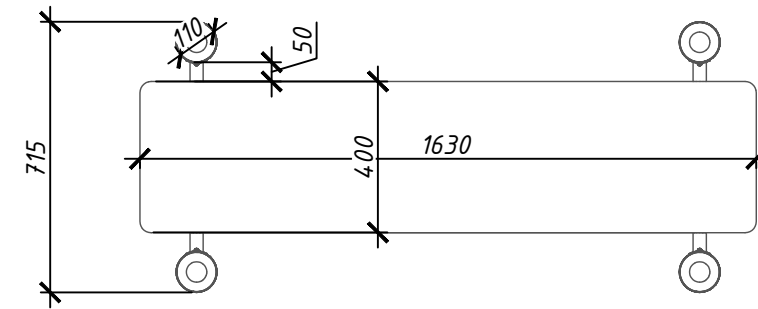
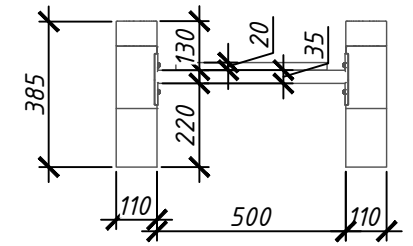
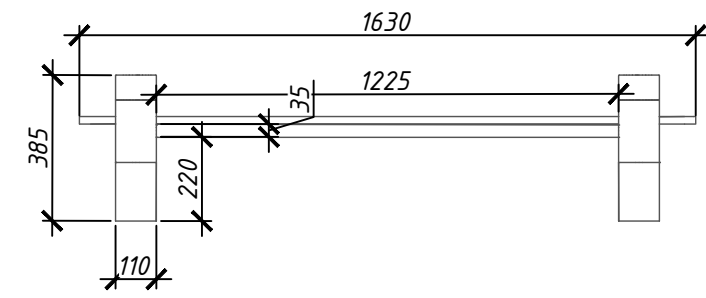

Согласовано:	
Взам. инв. №	
Подпись и дата	
Инв. № подл.	

						42/2022-АР.ГЧ		
						Благоустройство пешеходного бульвара Нестерова на пересечении с ул. Третьяка вдоль границы земельного участка выделенного под строительство физкультурно-оздоровительного комплекса с кадастровым номером 50:15:0011005:6425		
Изм.	Кол. уч.	Лист	№ док.	Подп.	Дата			
ГИП			Погодин С.В.	<i>[Signature]</i>		Архитектурные решения		Стадия
Разработал			Чирка Н.Ю.	<i>[Signature]</i>				Лист
Проверил			Погодин С.В.	<i>[Signature]</i>		МАФы. Брусья. Скамья		Листов
								П
								6
								10
								000 "Бизнес-Инициатива"



# Информационный стенд «Экран»

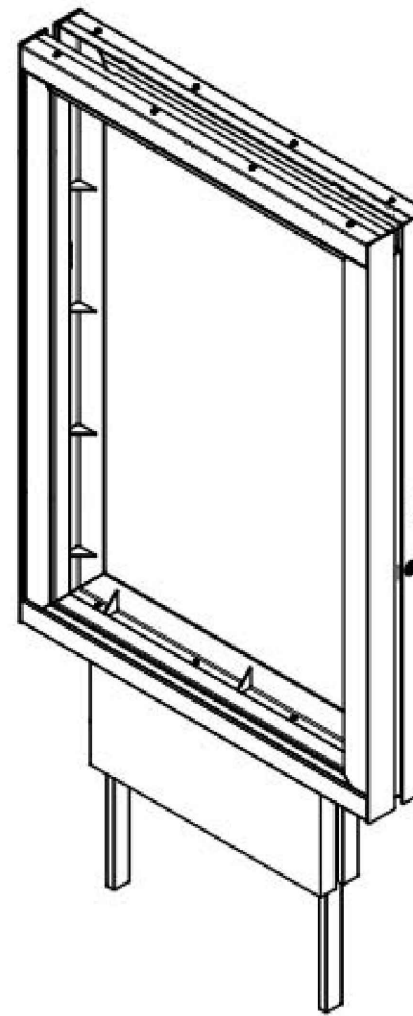
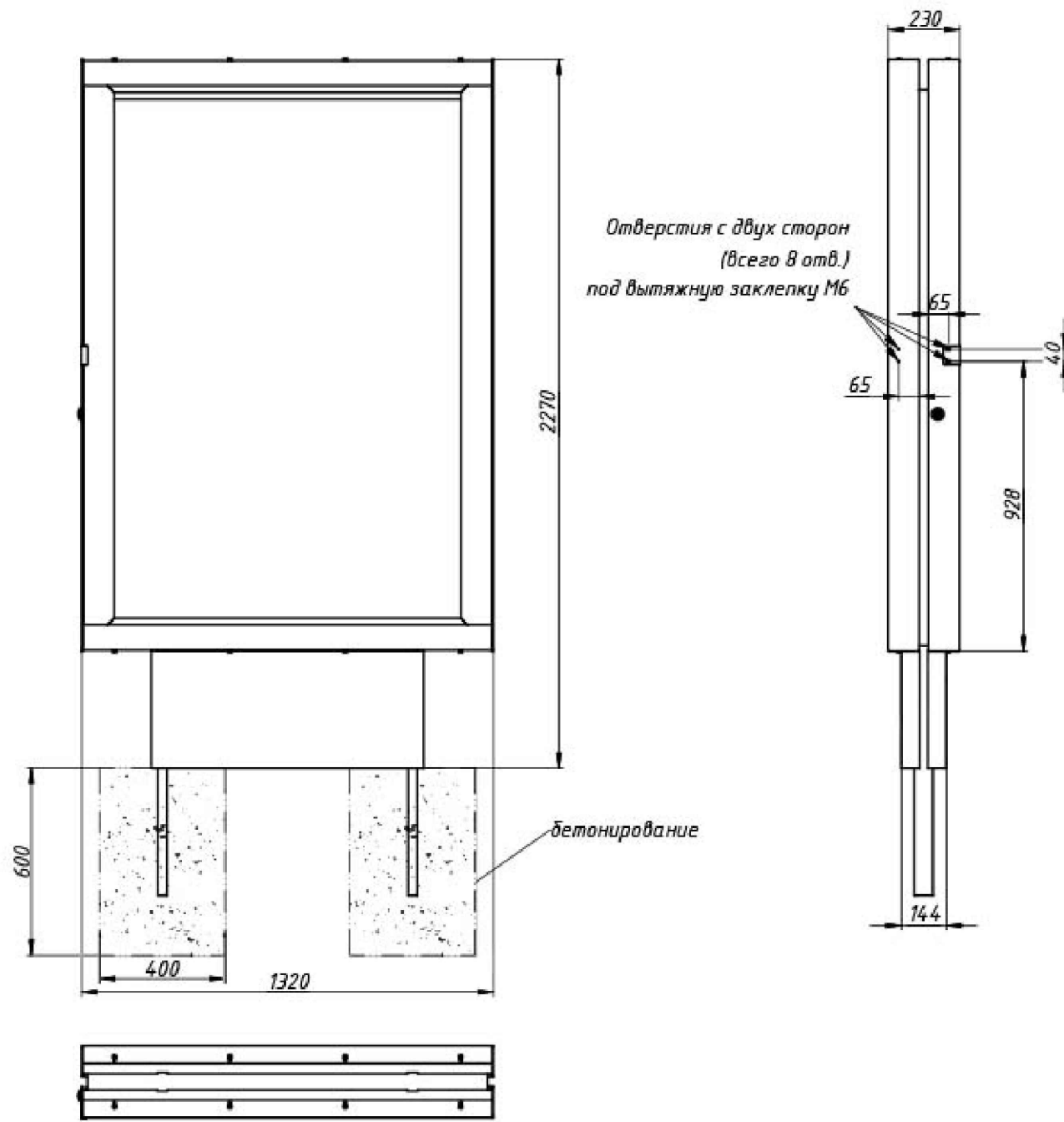

Согласовано:	
Взам. инв. №	
Подпись и дата	
Инв. № подл.	

						42/2022-АР.ГЧ				
						Благоустройство пешеходного бульвара Нестерова на пересечении с ул. Третьяка вдоль границы земельного участка выделенного под строительство физкультурно-оздоровительного комплекса с кадастровым номером 50:15:0011005:6425				
Изм.	Кол. уч.	Лист	№ док.	Подп.	Дата	Архитектурные решения		Стадия	Лист	Листов
ГИП			Погодин С.В.	<i>[Signature]</i>		Архитектурные решения		П	8	10
Разработал			Чирка Н.Ю.	<i>[Signature]</i>		МАФ. Информационный стенд "Экран"		ООО "Бизнес-Инициатива"		
Проверил			Погодин С.В.	<i>[Signature]</i>						

### Качалка-балансир тип2 M1:20

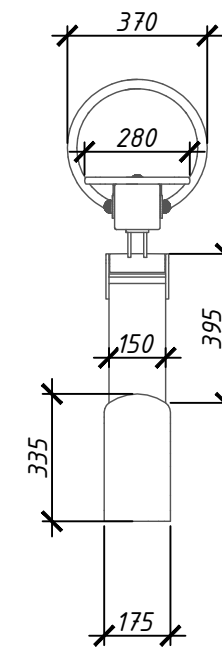
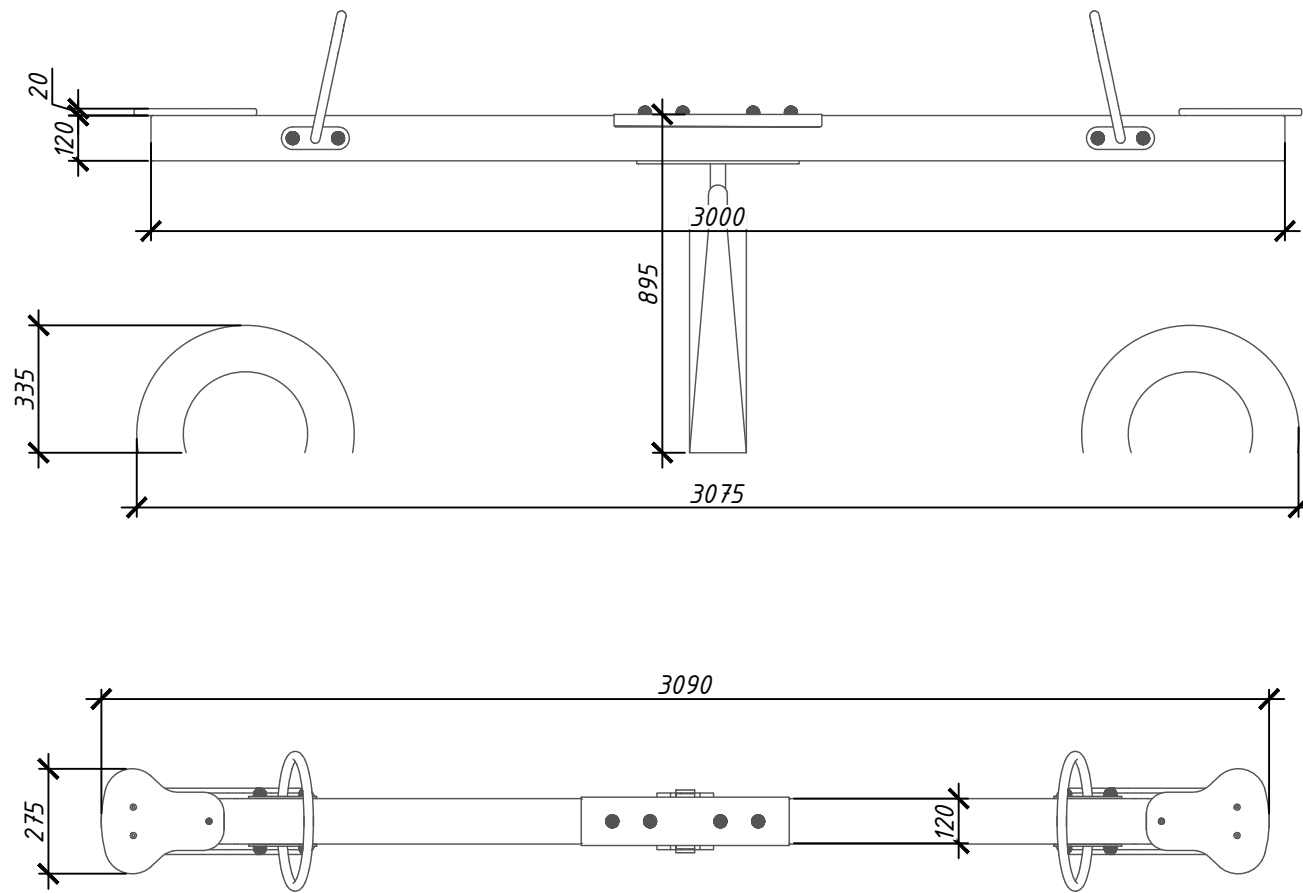

### Пружинные качалки M1:20

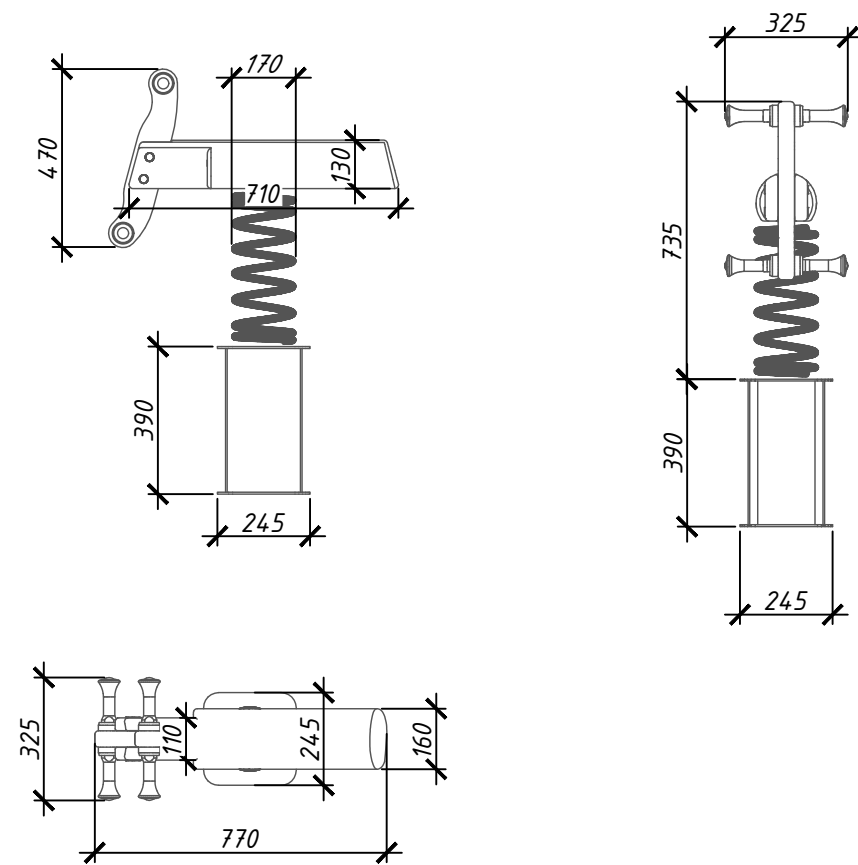

Согласовано:	
Взам. инв. №	
Подпись и дата	
Инв. № подл.	

						42/2022-АР.ГЧ			
						Благоустройство пешеходного бульвара Нестерова на пересечении с ул. Третьяка вдоль границы земельного участка выделенного под строительство физкультурно-оздоровительного комплекса с кадастровым номером 50:15:0011005:6425			
Изм.	Кол. уч	Лист	№ док.	Подп.	Дата	Архитектурные решения	Стадия	Лист	Листов
ГИП			Погодин С.В.	<i>[Signature]</i>			П	9	10
Разработал			Чирка Н.Ю.	<i>[Signature]</i>		МАФы. Качалка балансир. Пружинная качалка	ООО "Бизнес-Инициатива"		
Проверил			Погодин С.В.	<i>[Signature]</i>					

# Детский городок с сеткой М1:50

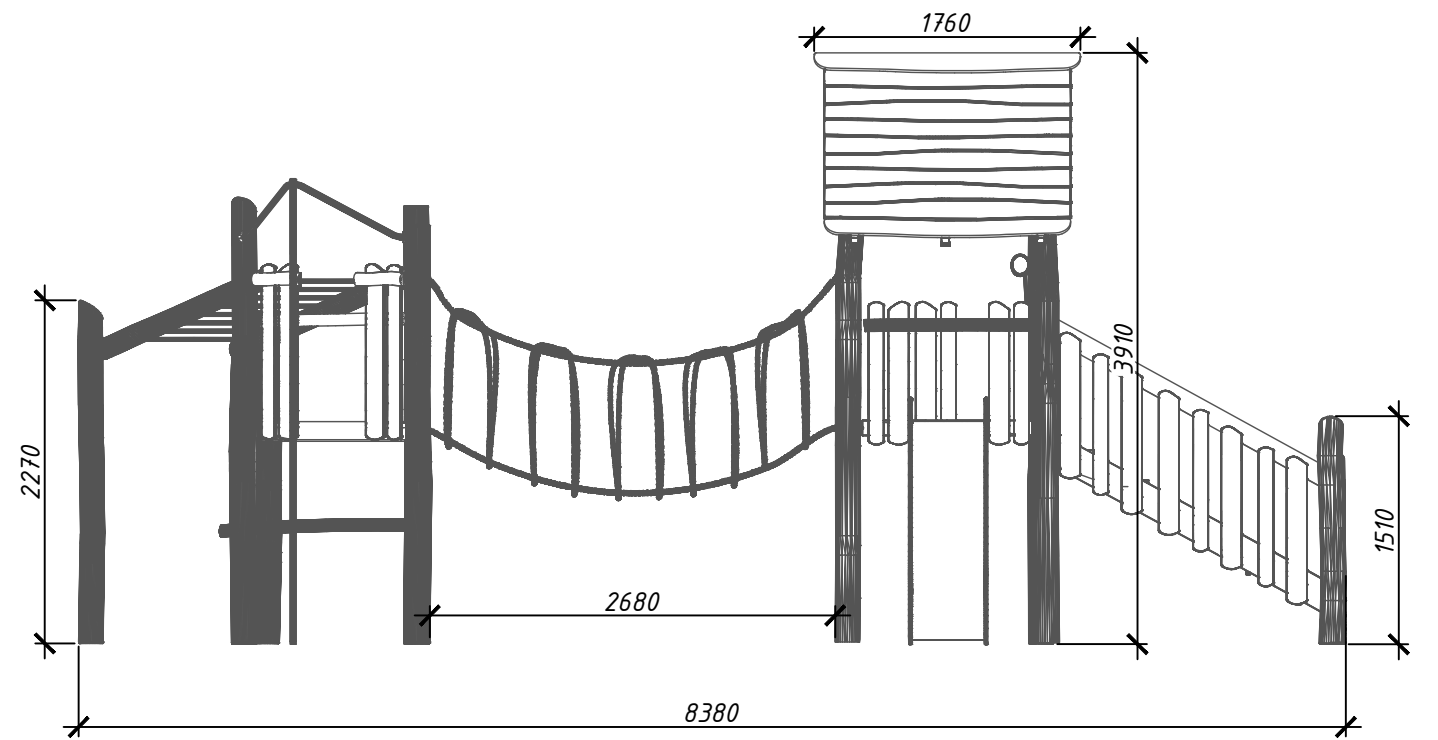
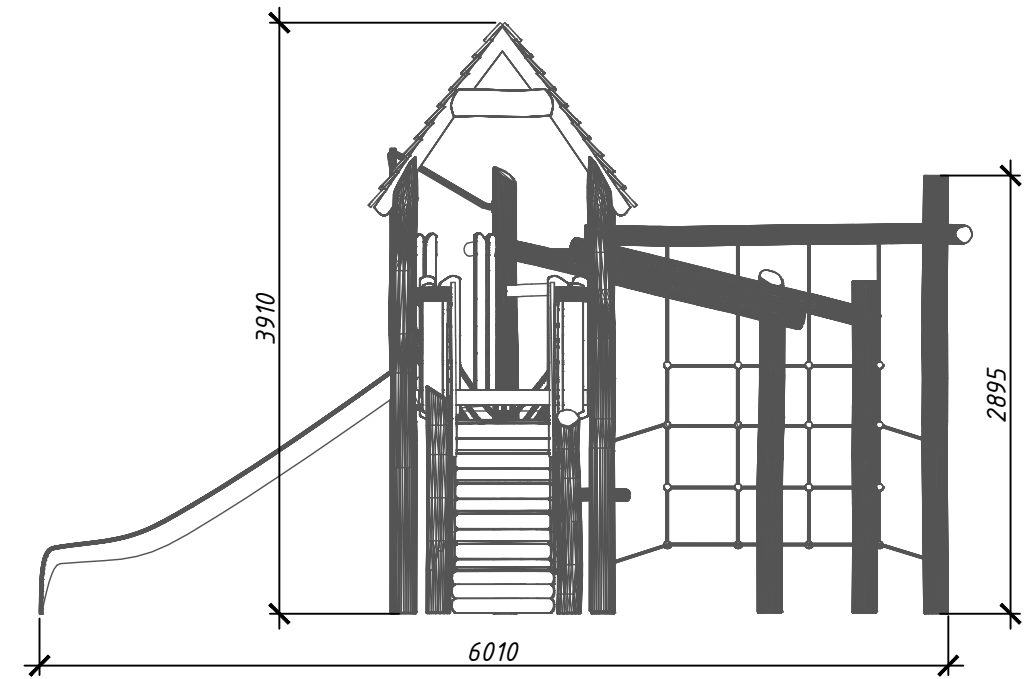
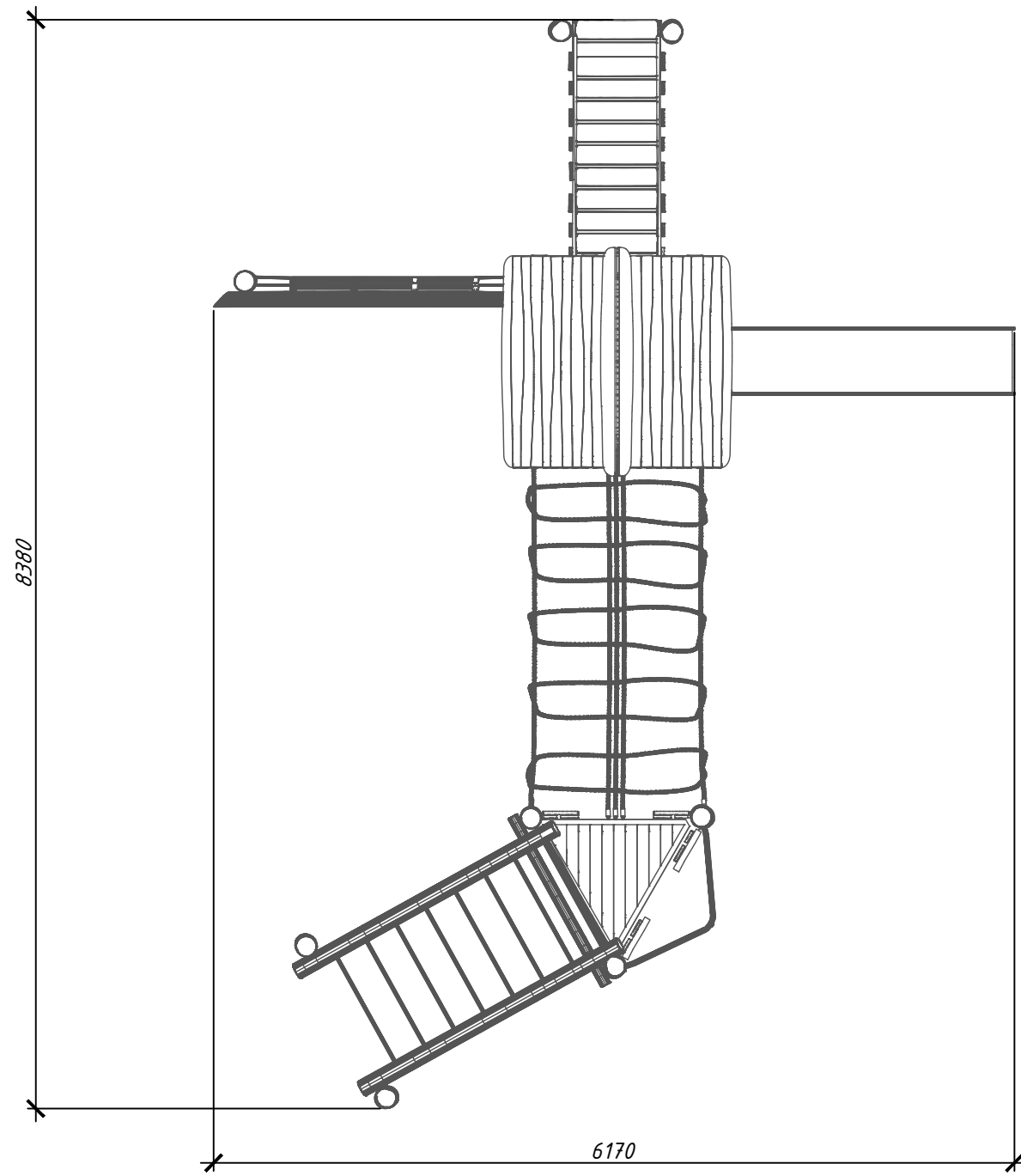

Согласовано:	
Взам. инв. №	
Подпись и дата	
Инв. № подл.	

						42/2022-АР.ГЧ			
						Благоустройство пешеходного бульвара Нестерова на пересечении с ул. Третьяка вдоль границы земельного участка выделенного под строительство физкультурно-оздоровительного комплекса с кадастровым номером 50:15:0011005:6425			
Изм.	Кол. уч	Лист	№ док.	Подп.	Дата	Архитектурные решения	Стадия	Лист	Листов
ГИП			Погодин С.В.	<i>[Signature]</i>			П	10	10
Разработал			Чирка Н.Ю.	<i>[Signature]</i>		МАФ. Детский городок с сеткой	ООО "Бизнес-Инициатива"		
Проверил			Погодин С.В.	<i>[Signature]</i>					