

План отверстий под фундаментные болты

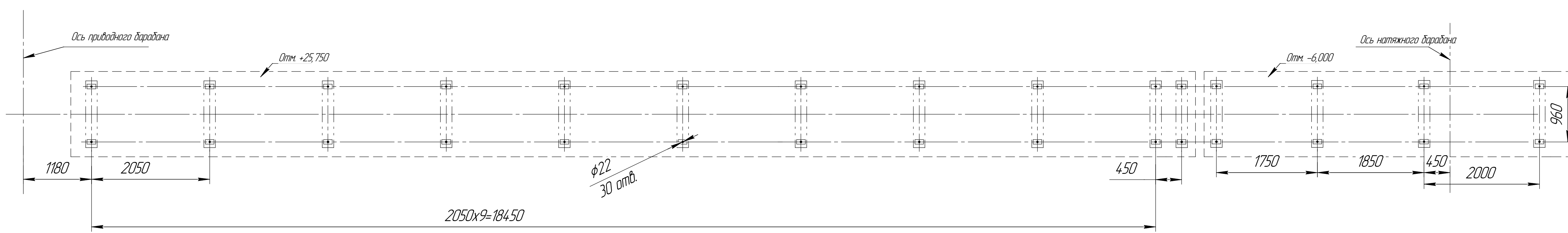

В(1:2,5)

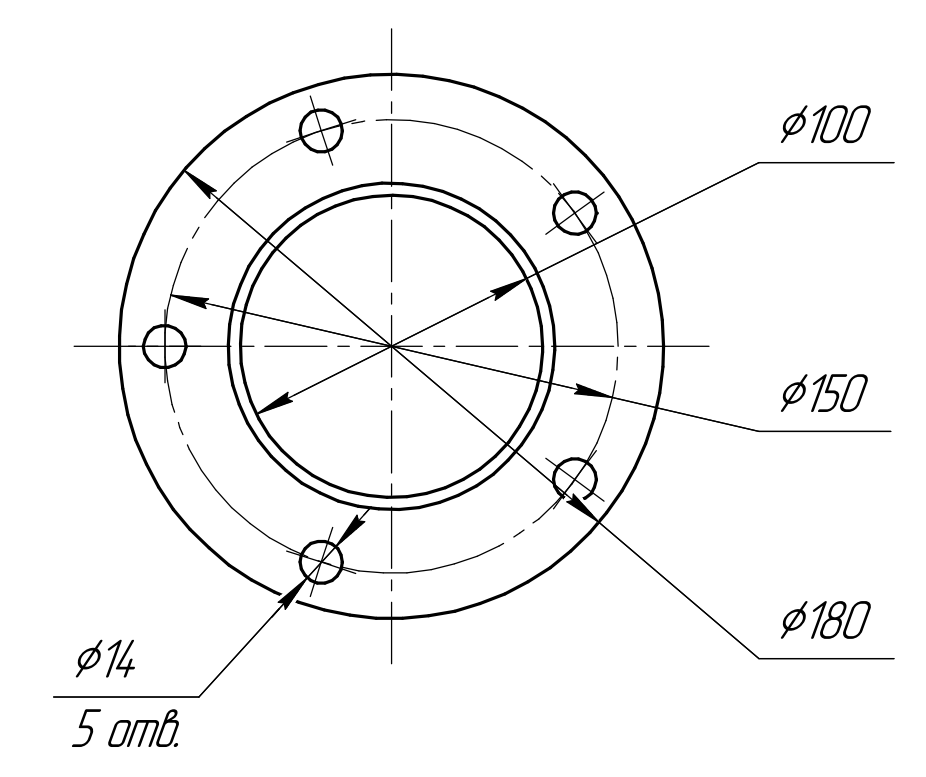

И-И(1:5)

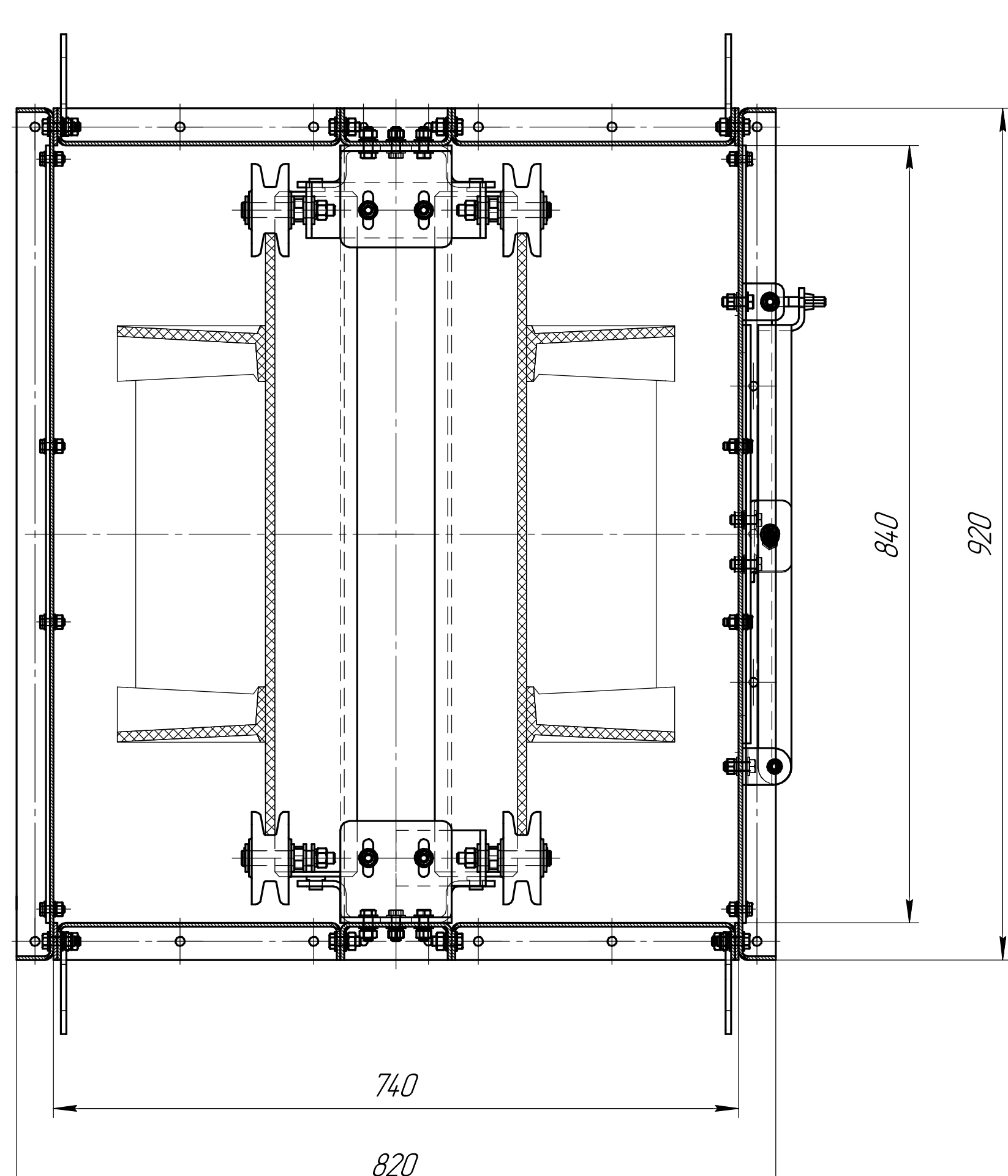

А(1:5)

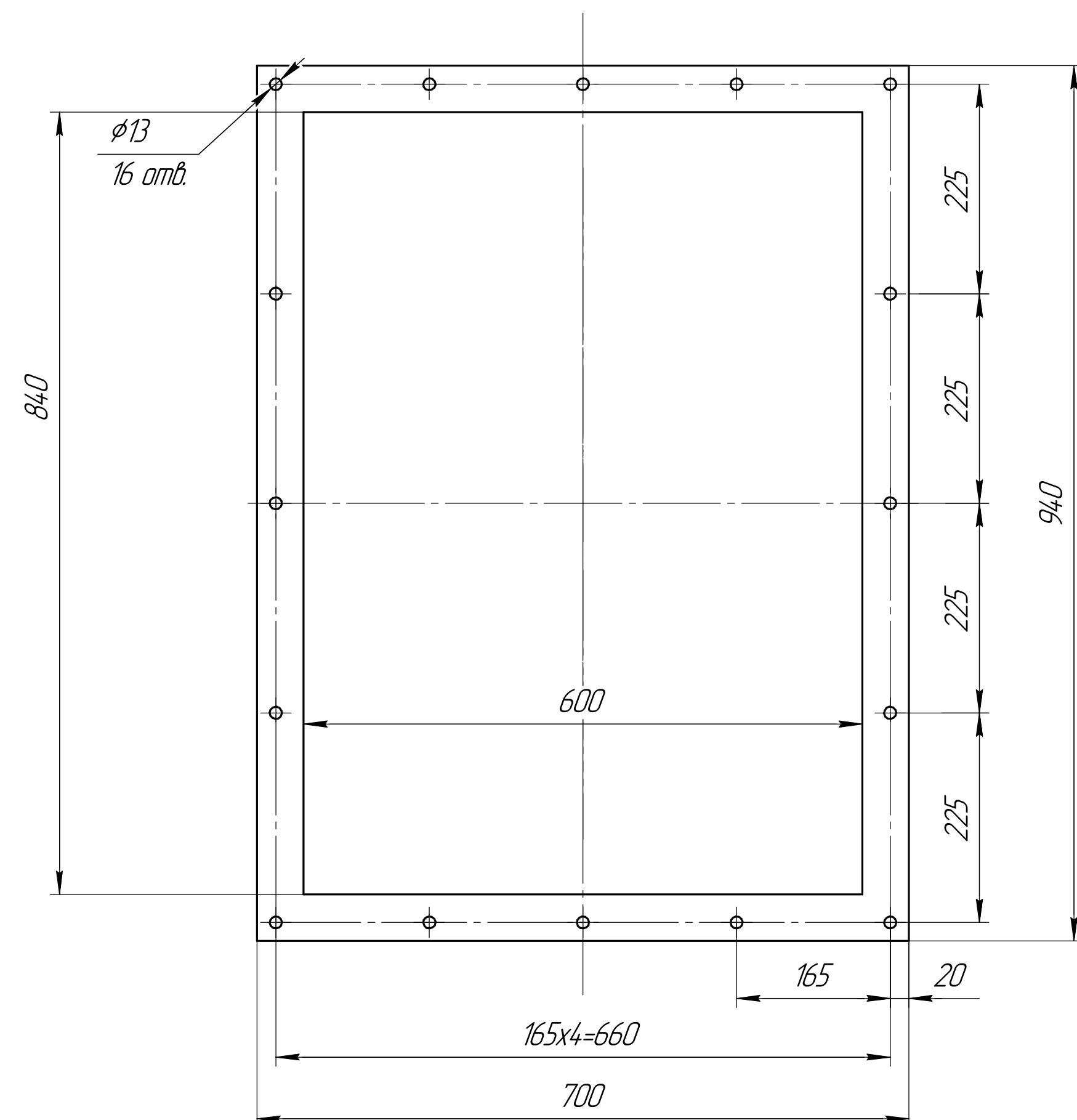

Б(1:5)

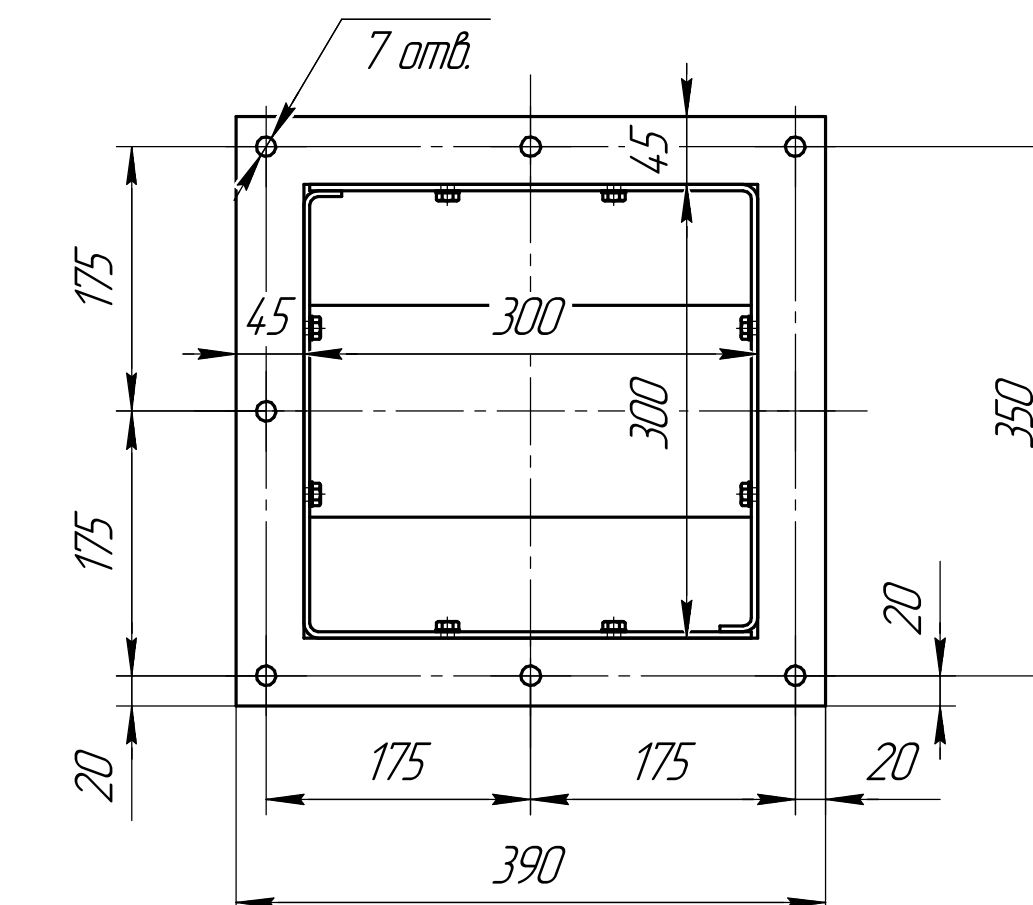

Техническая характеристика

- 1 Производительность расчетная до, т/ч 75
- 2 Материал известь 21
- 2.1 плотность насыпная, т/м³ 80
- 2.2 фракционный состав до, мм -
- 2.3 влажность, % -4,0
- 3 Ширина ленты, мм 650
- 4 Скорость ленты/сек 0,8
- 5 Производитель - СВМ ЕВРООБЪЕКТ КА 97 ДРС 132М4 ВЕ11
- №22 дата п-35 аб/мкм

Изм.	Дата	№ докум.	Лист	Всего	Контрагент	Дата	Исполн.	Масштаб
					Конвейер ленточный			1:25
					К/К-650 L=56,0м			
					КВ №427			