



**ОБЩЕСТВО С ОГРАНИЧЕННОЙ ОТВЕТСТВЕННОСТЬЮ  
«МостоСтройИнжиниринг»**

ул. Энтузиастов, д.8, Малоярославецкий район, г. Малоярославец, Калужская обл., Россия, 249092,  
ИНН 4011026590, КПП 401101001, р/с 4070281022240009237, отделение №8608 Сбербанк России г. Калуга, БИК  
042908612. Тел.: +7 (495) 587-40-74, +7(48431) 5-26-55 E-mail: sale@1mostostroy.ru

---

**Мостовые инвентарные конструкции стоечные  
"МСИ МИК-С"**

**П А С П О Р Т**

**Малоярославец 2017 г  
СТО 18039190-001-2017**

## 1. НАЗНАЧЕНИЕ

**Мостовые инвентарные конструкции** стоечные «МСИ МИК-С» спроектированы для восприятия нагрузок от строящихся конструкций, которые еще не закреплены окончательно.

«МСИ МИК-С» предназначены для вспомогательных опор, монтажных подмостей, опор для передвижки пролетных строений, подкрановых эстакад, рабочих мостиков и других конструкций. Эксплуатация МИК-С предусмотрена в пределах II климатического района при расчетной температуре до минус 40°C (в соответствии с ГОСТ 16350-80).

Также мостовые стоечные конструкции используют в качестве монтажных подмостей для работы людей. Их используют как надстройки для вспомогательных опор или рабочих мостиков при строительстве.

Основной комплект элементов «МСИ МИК-С» состоит из 12 элементов:

№	Наименование элемента	Вес единицы, кг
1	Элемент "МСИ" МИК-С Л1	255,2
2	Элемент "МСИ" МИК-С Л2	146,6
3	Элемент " МСИ " МИК-С Л5	30
4	Элемент " МСИ " МИК-С Л6	22
5	Элемент " МСИ " МИК-С Л7	102,7
6	Элемент " МСИ " МИК-С Л8	102
7	Элемент " МСИ " МИК-С Л9	170
8	Элемент " МСИ " МИК-С Л20	444,5
9	Элемент " МСИ " МИК-С Л21	165,6
10	Элемент " МСИ " МИК-С Л22	26
11	Элемент " МСИ " МИК-С Л23	21,1
12	Элемент " МСИ " МИК-С Л12	0,76

Стойки запроектированы из труб по ГОСТ 10704-91 «Трубы стальные электросварные»

На концах стойки снабжены фланцами для примыкания друг к другу и к ростверкам и фасонками для присоединения раскосов, расположенными в вертикальных плоскостях, проходящих через ось трубы под углом 90гр. друг к другу. С одной стороны стоек фланцы увеличены для присоединения распорок. Максимально допустимая осевая нагрузка на элементы «МСИ МИК-С» определяется расчетным путем при составлении ППР исходя из сортамента элементов.

Соединения элементов осуществляются на высокопрочных болтах диаметром 24 мм, закручиваемых обычным ключом с моментом порядка 20-30 кгс.м. без обработки контактных поверхностей и без контроля величины натяжения.

## 2. ПРИНЦИП РАБОТЫ

Из элементов стоек, распорок, раскосов и ростверков собираются башни элементов «МСИ МИК-С». Размер башни в плане составляет 2 x 2 м и высота башни кратна 2 м. (Рис 1)



Рис 1.

Сборный ростверк собирается из элементов Л20...Л23 с соединением на болтах Л12. Отдельные башни можно объединить между собой в продольном и поперечном направлении с помощью раскосов и распорок в пространственные конструкции неограниченного размера.(Рис2)

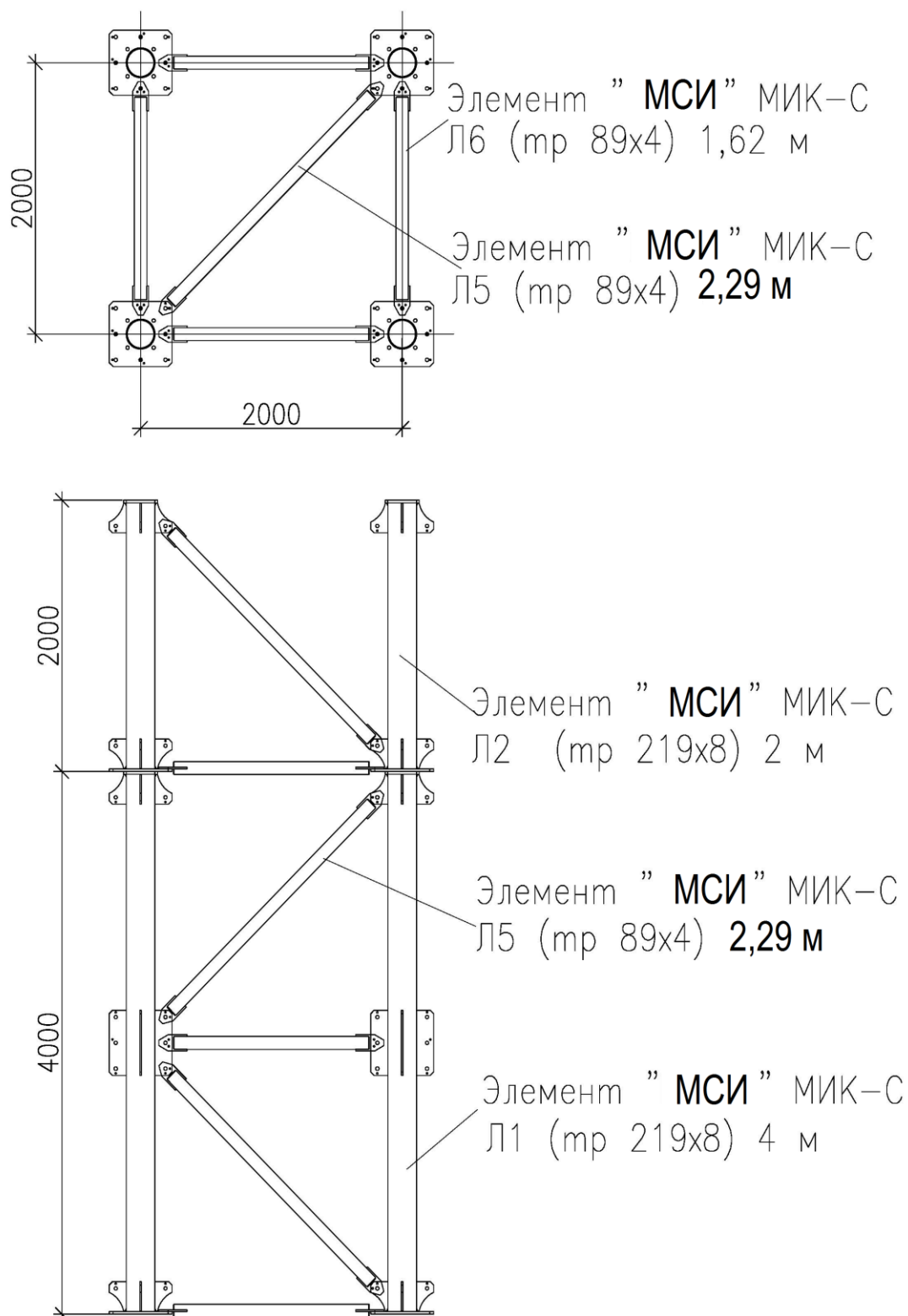

Рис.2

Сборку башен следует производить плоскими и пространственными секциями, а так же из отдельных линейных элементов.

### 3. ИНФОРМАЦИЯ О ПРОДУКТЕ.

3.1 Дата производства: \_\_\_\_\_

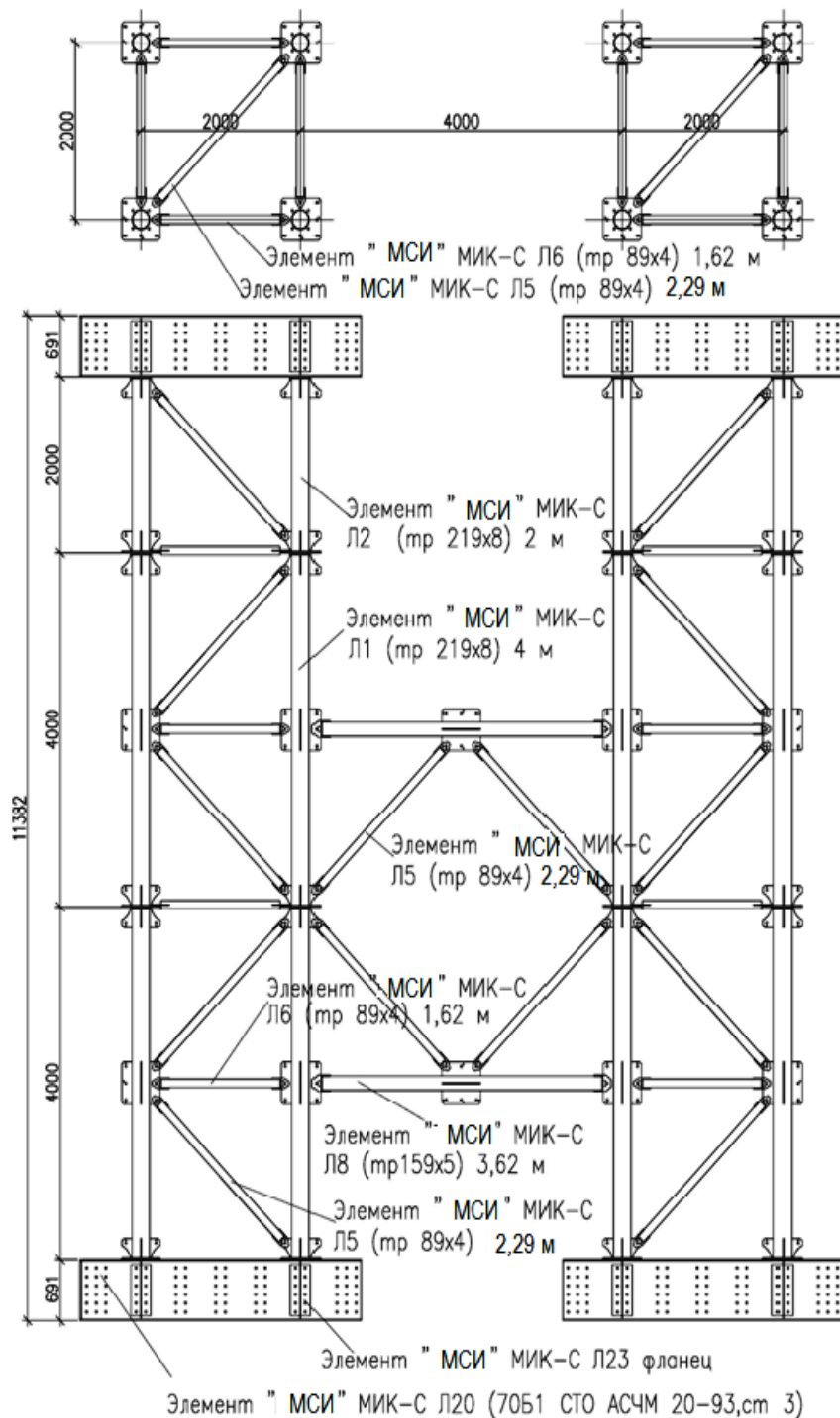
3.2 Количество произведенных элементов:

3.3 Отметка приемки ОТК \_\_\_\_\_

### 3. ТЕХНИКА БЕЗОПАСНОСТИ.

4.1. Монтаж элементов опалубки должен производиться в строгом соответствии с проектом производства работ (ППР) и другими регламентами, техническими картами и документами на производство данных работ, а также с соблюдением требований СНиП 12-03-2001 «Безопасность труда в строительстве. Часть 1. Общие требования.», превышение максимально допустимых нагрузок на элементы конструкции запрещено.

4.2. К работе с опалубкой допускаются рабочие не моложе 18 лет, прошедшие обучение по охране труда и технике безопасности, ознакомленные с устройством опалубки, проектом производства опалубочных работ и технологическими картами, являющимися частью ППР.

4.3. Рабочий должен иметь спецодежду, спецобувь и индивидуальные средства защиты.

4.4. Перед началом работ монтажник обязан:

- ознакомиться с характером выполняемых работ;
- пройти инструктаж и получить наряд на выполнение работ;
- осмотреть рабочее место, убрать при необходимости все, что может помешать работе;
- освободить проходы и не загромождать их во время работы;
- осмотреть и приготовить к работе оснастку и приспособления, проверить наличие и исправность временных инвентарных ограждений;
- проверить исправность и подготовить к работе съёмные грузозахватные приспособления.

Во время проведения работ монтажник обязан:

- работать применяя средства индивидуальной защиты;
- применять только исправную инвентарную монтажную оснастку, съёмные грузозахватные приспособления, средства подмащивания и временные ограждения;
- сборку производить под непосредственным руководством ответственных производителей работ;
- очистку конструкций от грязи, снега и наледи производить до их подъема;

до перемещения конструкций грузоподъемными механизмами проверить правильность и надежность строповки, приподняв для этого груз на высоту не более 0,3м, наличие и надежность крепления соединительных элементов.

При строповки конструкции не делать узлов и перекручивания стропов.

4.5. Площадка, где производится сборка опалубки, должна быть очищена от посторонних предметов, мусора, а в зимнее время от снега и льда в соответствии с требованиями СП48.13330.2011 «Организация строительства» и СНиП 12-03-2001 «Безопасность труда в строительстве. Часть 1. Общие требования.».

4.6. Опорные части опалубки необходимо устанавливать на надежном основании, исключая возможность просадки грунта и осадки бетонируемых конструкций.

4.7. Запрещается оставлять и складировать на рабочем настиле инструмент.

4.8. При монтаже и демонтаже опалубки работы должны быть приостановлены в следующих случаях:

- при возрастании скорости ветра до 15 м/сек, и более;
- при грозе, тумане и снегопаде, исключающих видимость в пределах строительной площадки.

4.9. Состояние собранных конструкций, рабочих площадок, лестниц и других приспособлений проверяется после каждой сборки и ежедневно перед началом работ лицом, ответственным за производство опалубочных работ.

4.10. Размещение на опалубке оборудования и материалов, не предусмотренных проектом производства работ, а также пребывание людей, непосредственно не участвующих в производстве работ на настиле опалубки не допускается.

4.11. При погрузке, перегрузке, складировании и выгрузке изделий необходимо строжайшее соблюдение правил техники безопасности при проведении такелажных и грузоподъемных работ по СНиП 12-03-2001 «Безопасность труда в строительстве. Часть 1. Общие требования.», СП48.13330.2011 «Организация строительства» и производственных инструкций по охране труда.

4.12. Организация и проведение технологического процесса должны предусматривать условия и меры безопасности и безвредности для работающего персонала, близкорасположенных сооружений и окружающей среды.

4.13. Производственный процесс должен быть пожаро и взрывобезопасен.

4.14. Лица, производящие работы по п. 4.1. должны быть аттестованы и обучены на право проведения грузоподъемных работ.

4.15. Подъем и опускание, установку и складирование изделий необходимо производить без резких рывков и ударов, не менее, чем двумя исправными стропами.

## 5. ТРАНСПОРТИРОВАНИЕ И ХРАНЕНИЕ ИЗДЕЛИЯ

5.1 Транспортирование изделий допускается любым видом транспорта без ограничения расстояния при условиях транспортирования по категории 8 по ГОСТ 15150-69.

5.2 Хранение изделий допускается при категории хранения не жестче 7 по ГОСТ 15150-69. Срок хранения не более 5 лет.

## 6. ГАРАНТИЙНЫЕ ОБЯЗАТЕЛЬСТВА

Срок гарантии на элементы «МСИ МИК-С» устанавливается 12 месяцев со дня отгрузки их потребителю.

М.П. |