

Примечания (Водоснабжение):

1. Монтаж систем водоснабжения в соответствии с СП 30.13330.2020, СП 10.13330.2020, СП 40-102-2000, СП 40-107-2003, СП 73.13330.2016, а также в соответствии с рекомендациями производителя оборудования и материалов;
2. Отметки трубопроводов даны относительно нулевой отметки;
3. Все сантехнические работы выполняются по месту монтажа;
4. Слои В1, Т3, Т4, горизонтальные магистрали в техническом пространстве, "технические", и подполья систем В11, Т31 - монтируются из стальных водопроводных оцинкованных труб, изготовленных по ГОСТ 3262-75 и ГОСТ 10784-91;
5. Прокладка труб от квартирных узлов учета до санузлов выполняется трубой из сшитого полиэтилена РЕХ-а ГОСТ 32415-2013;
6. Отметка трубопроводов даны относительно оси трубы;
7. Минимальная уклоны горизонтальных участков трубопроводов водоснабжения приняты 0,002;
8. Установка надобных опор на стояках Т3 предусмотрена:
 - для стояка Ø65 - на этажах 3, 10 и 14;
 - для стояков Ø32 - на этажах 3, 10 и 14;
9. Установка надобных опор на стояках В2 предусмотрена в подвале на 3 этаже;
10. Дюбели на стояке В2 устанавливаются под потолком межэтажного перекрытия, шаровый кран и клапан двухпозиционный шаровый с электроприводом на стояках В1Т3 - у пола межэтажного;
11. Квартирные станции учета воды учтены в спецификации проекта 90-0421-ОК-1-1-ВК4.

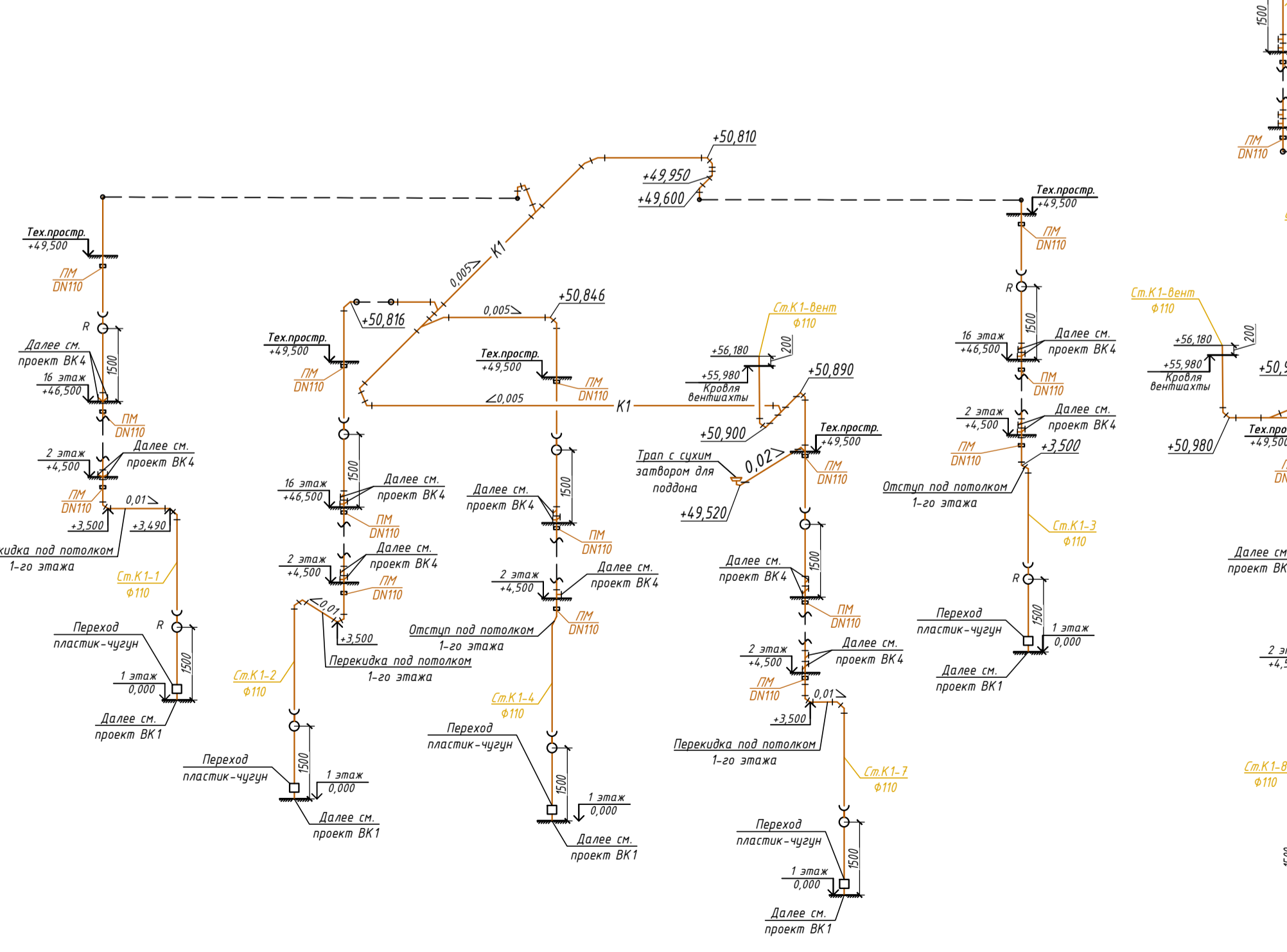

Согласовано	М.П. и дата
Исполнено	М.П. и дата
АР	М.П. и дата
СС	М.П. и дата
ЭОМ	М.П. и дата
Взам. инв. №	
Инв. № подл.	

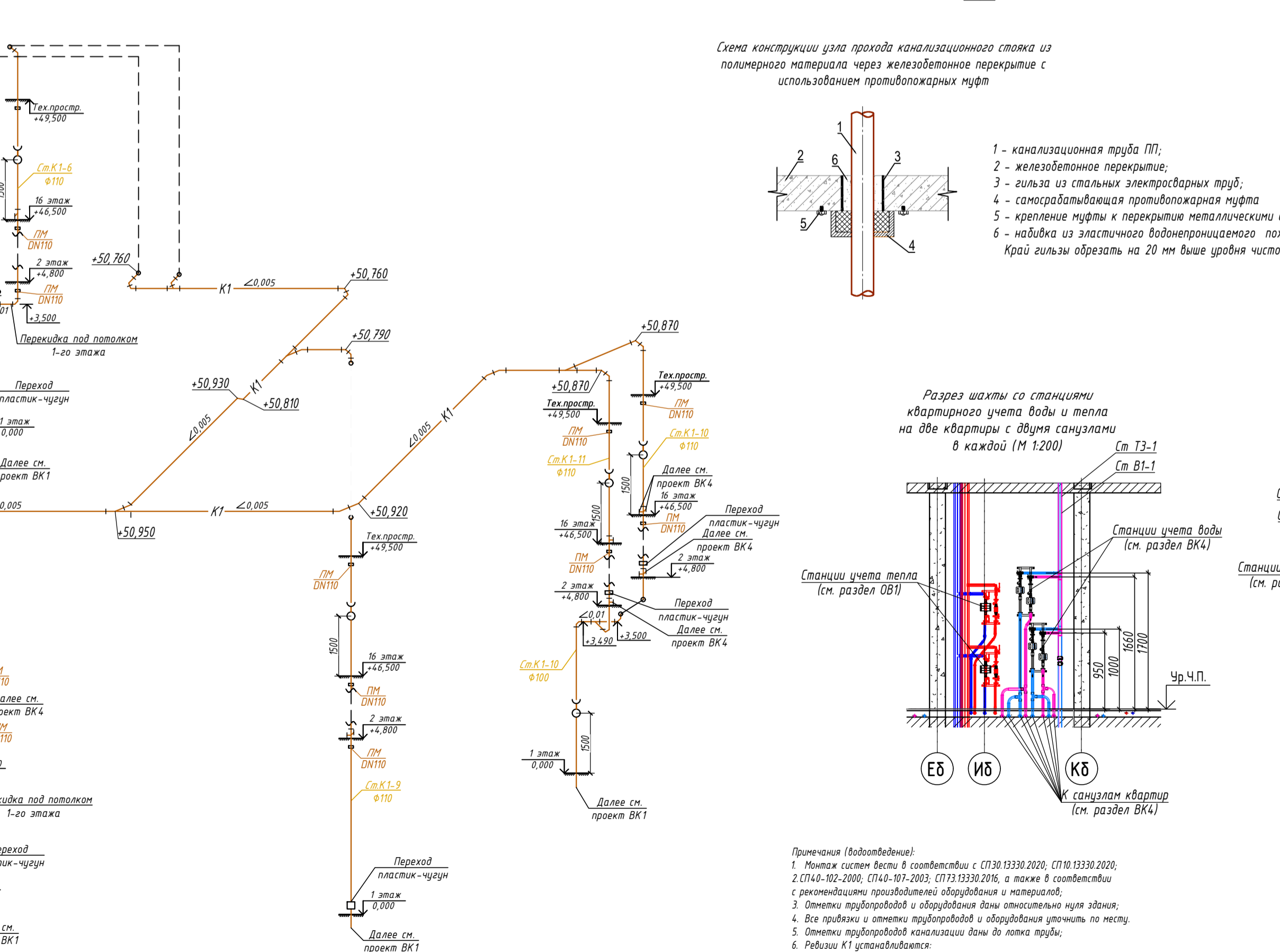
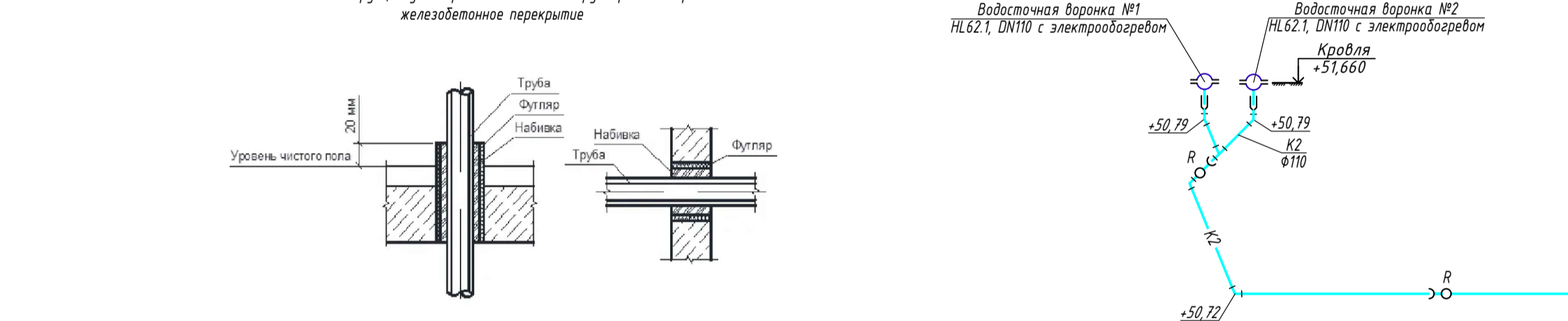
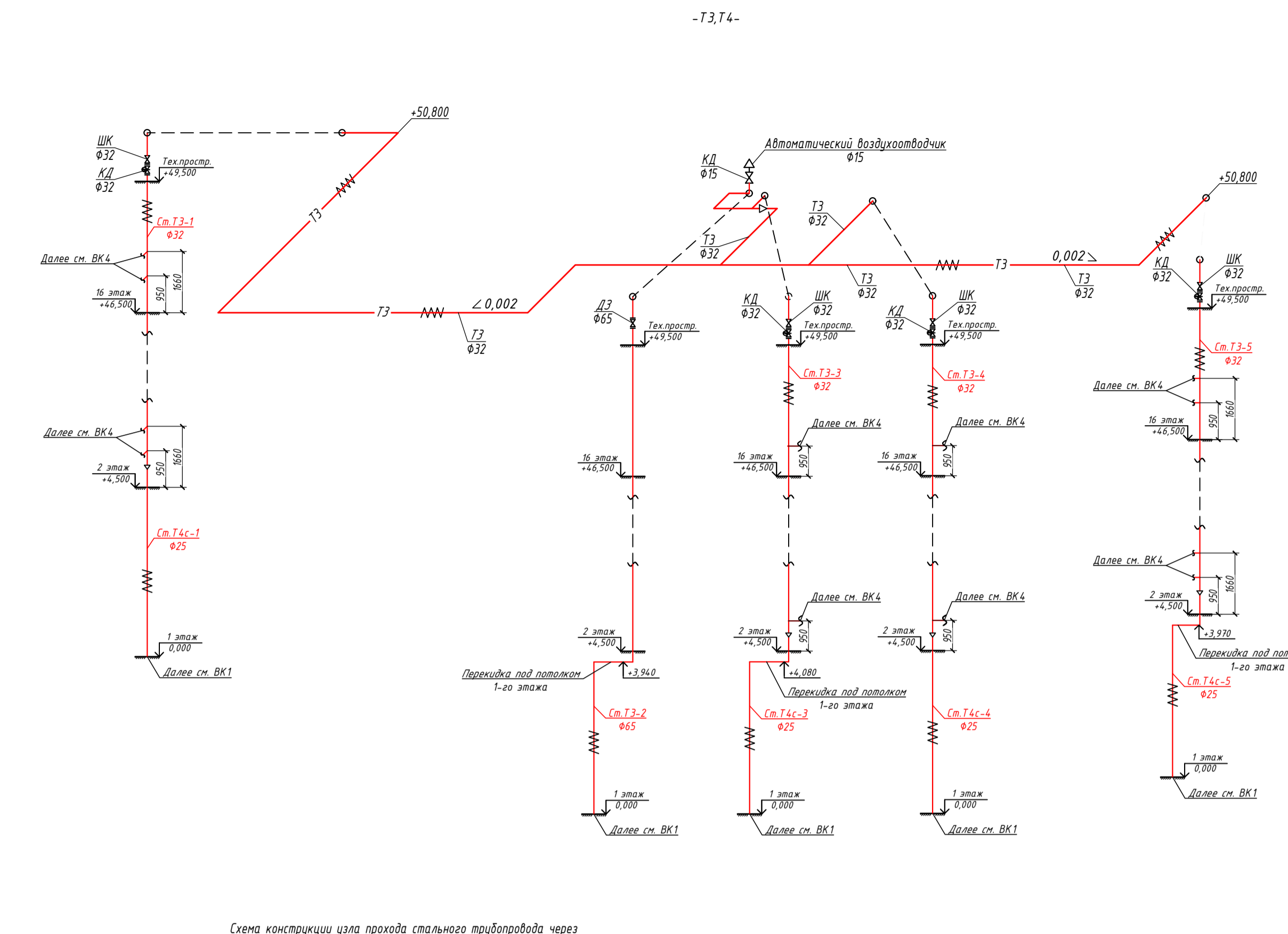

Согласовано	М.П. и дата
Исполнено	М.П. и дата
АР	М.П. и дата
СС	М.П. и дата
ЭОМ	М.П. и дата
Взам. инв. №	
Инв. № подл.	

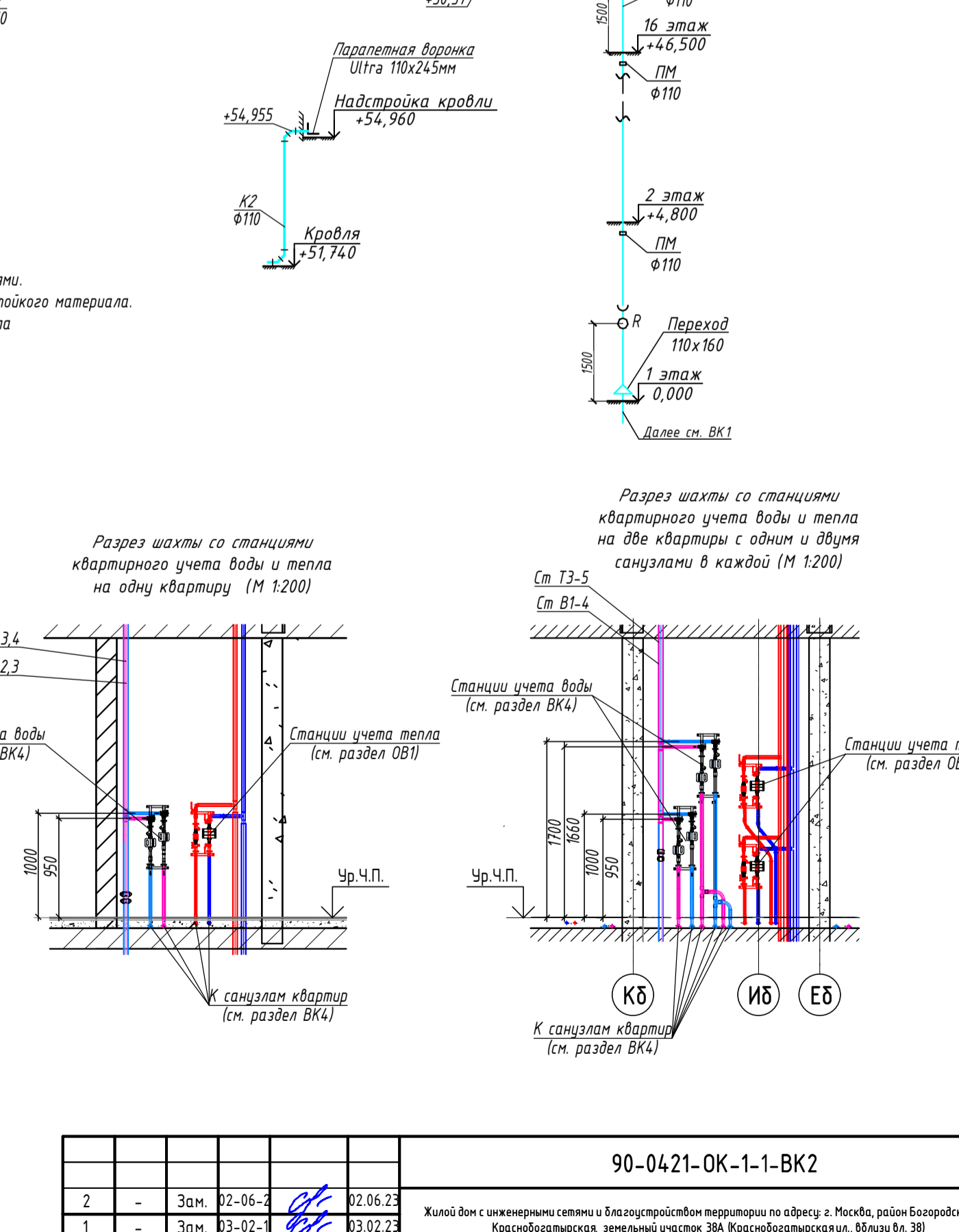
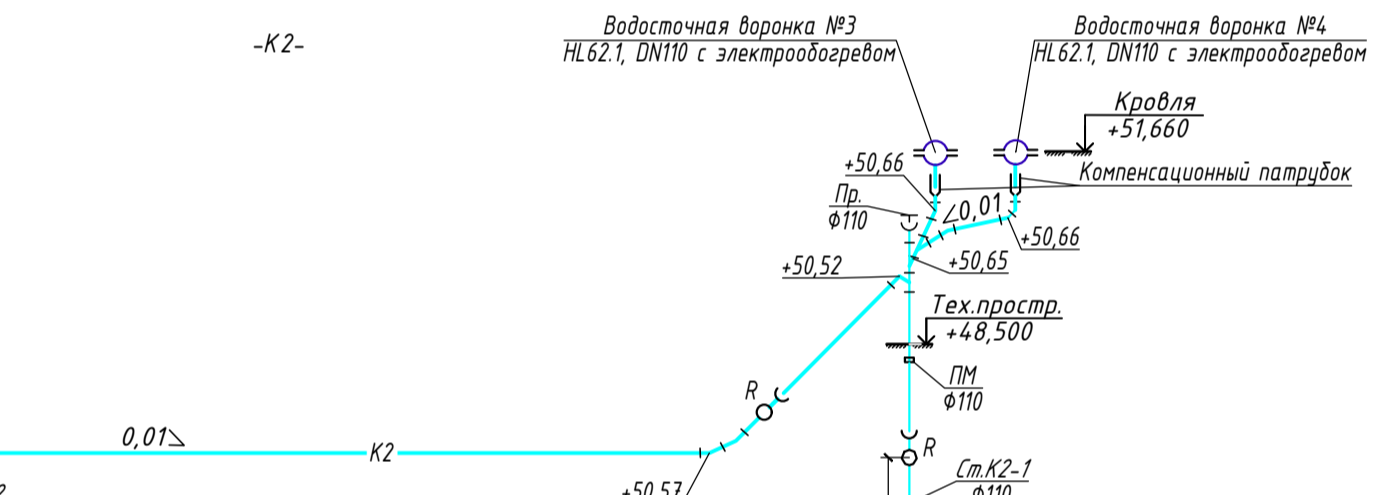
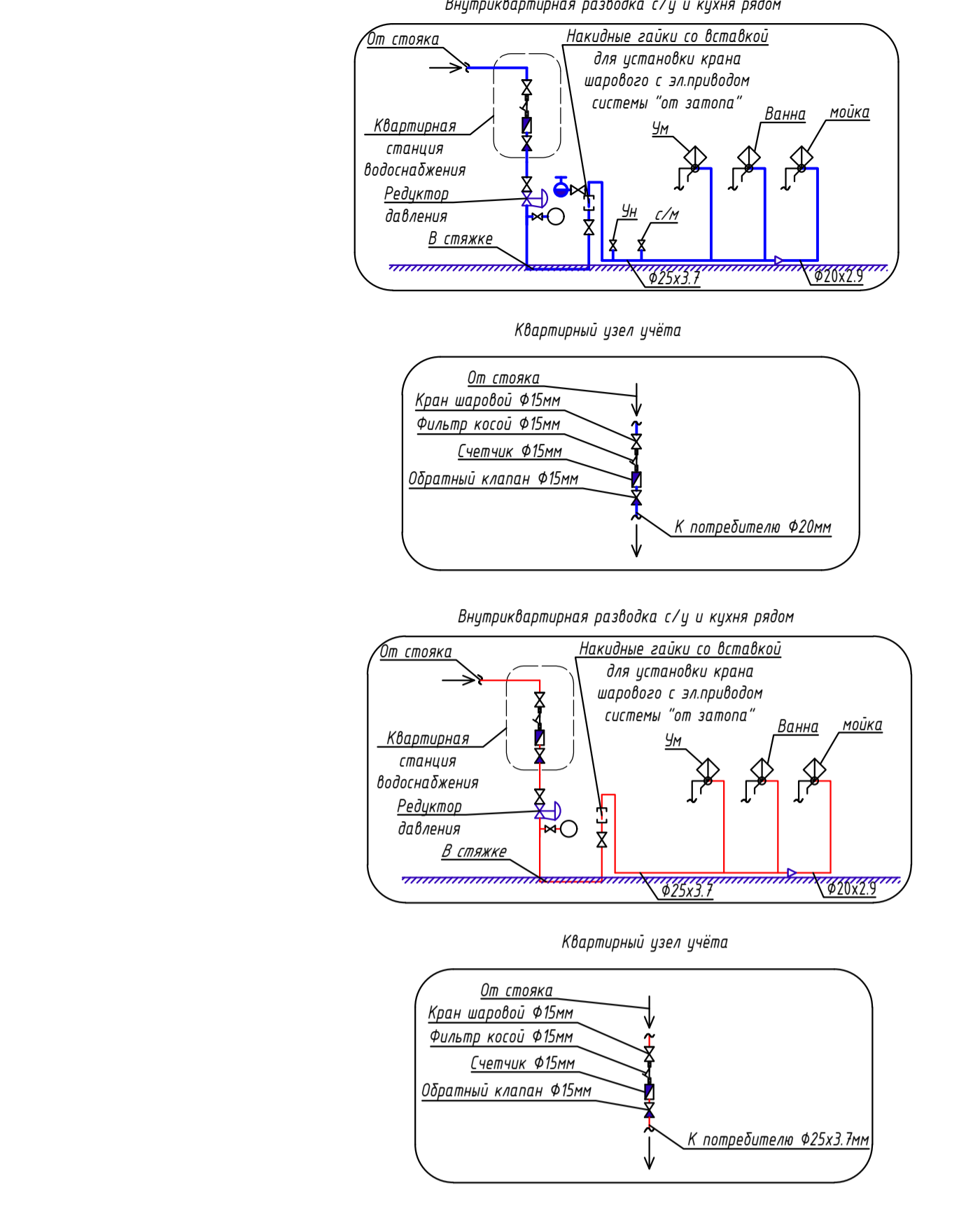

Согласовано	М.П. и дата
Исполнено	М.П. и дата
АР	М.П. и дата
СС	М.П. и дата
ЭОМ	М.П. и дата
Взам. инв. №	
Инв. № подл.	

90-0421-ОК-1-1-ВК2

Жилой дом с инженерными сетями и благоустроенным периметром по адресу: г. Москва, район Басмановский, ул. Красносельская, земельный участок 38А Красносельский округ, 65/15/1 (в составе административной территории)

2	-	Зам.	02-06-2	02.06.23	
1	-	Зам.	03-02-1	03.02.23	
Им.	Кол.ч.	Лист	№ док.	Фобл.	Дата
Разраб.	Сорокоуриковская				17.10.22
Проверил	Путягин				17.10.22
И.контр.	Петров				17.10.22

Жилой дом. Системы водоснабжения и водоотведения (с этажа по чердак). Корпус 1.

Страницы: Р 12

ЦЕНТРОПРОЕКТ

Формат А1

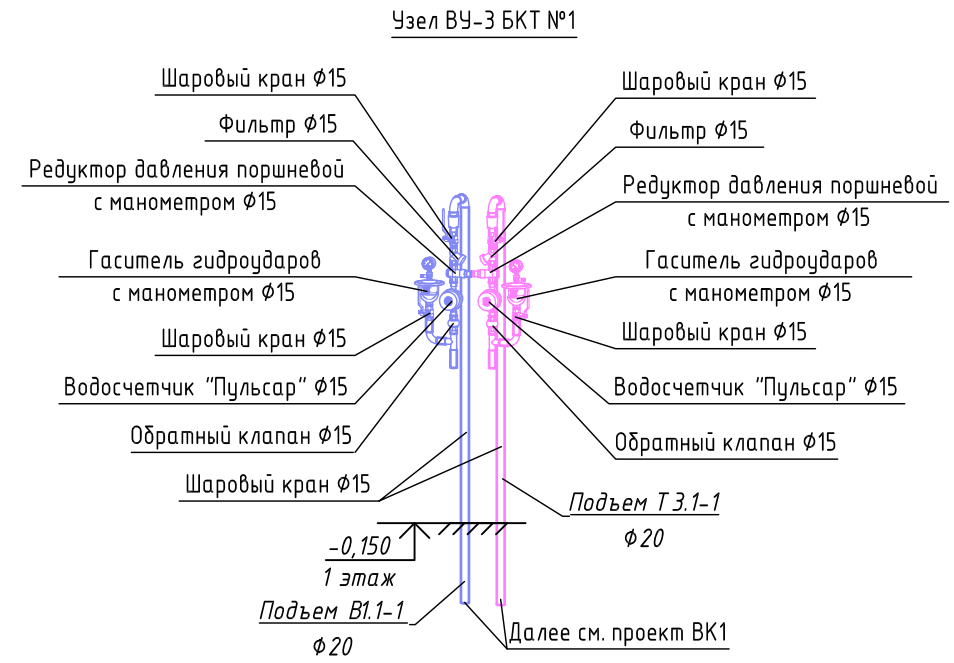
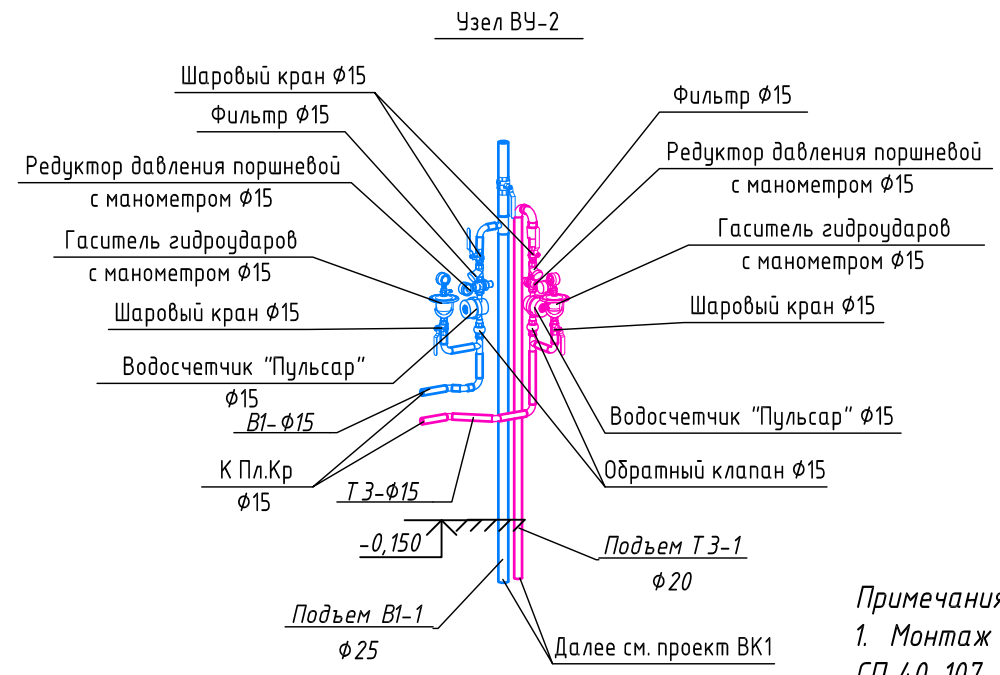
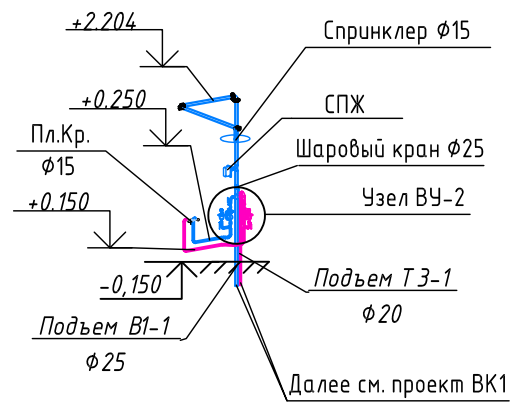
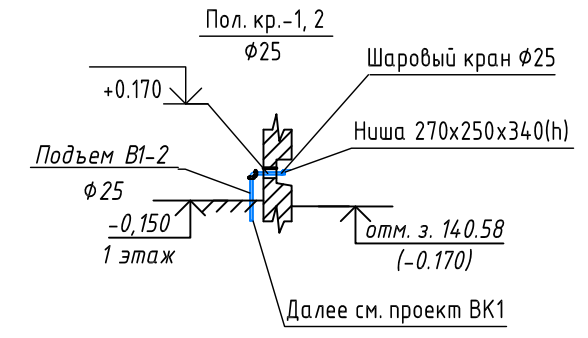
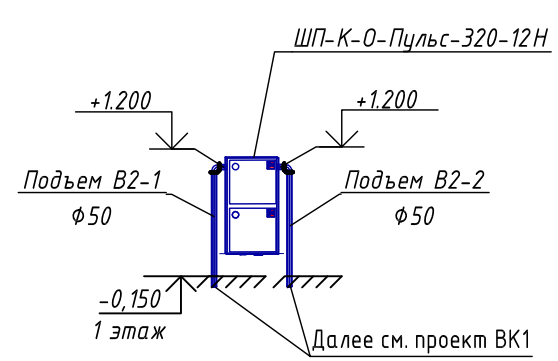
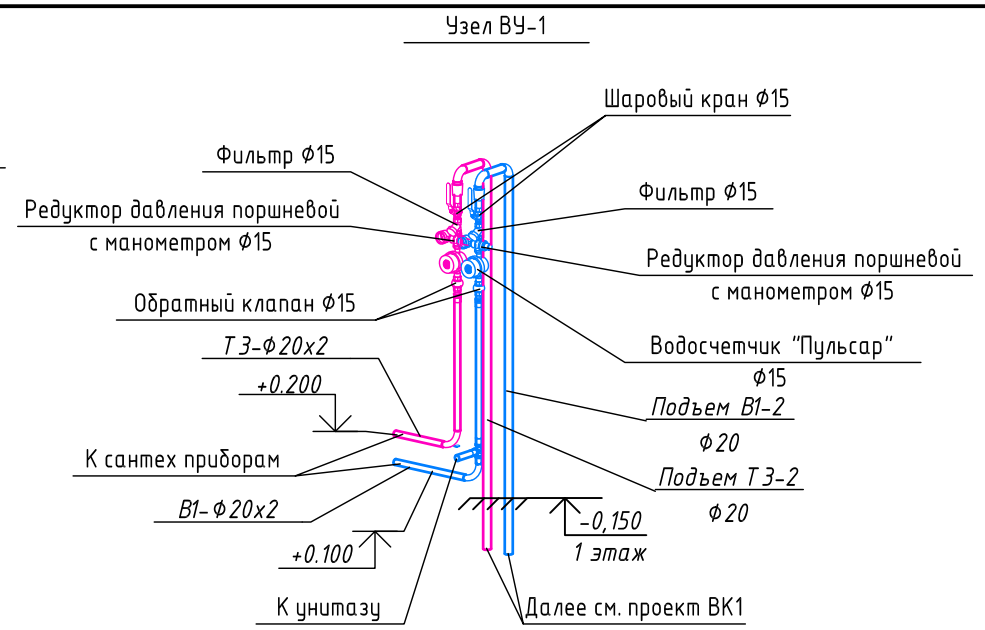
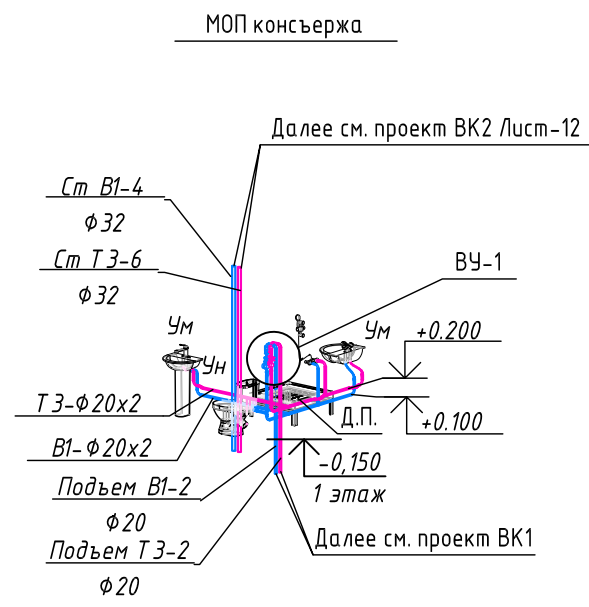

Условные обозначения:

- В1 — Система водопровода хозяйственно-питьевого жилого дома
- В2 — Система водопровода противопожарного жилого дома
- В1.1 — Система водопровода хозяйственно-питьевого нежилых помещений 1 этажа (БКТ, ЦИН)
- Т3 — Система водопровода горячей воды жилого дома
- Т4 — Система водопровода горячей воды жилого дома, циркуляционная
- Т3.1 — Система водопровода горячей воды нежилых помещений 1-го этажа
- Ум — Умывальник
- Ун — Унитаз
- Д.П. — Душевой поддон
- Пол.кр. — Поливочный кран

- Примечания (водоснабжение):
1. Монтаж систем вести в соответствии с СП 30.13330.2020, СП 10.13330.2020, СП 40-102-2000, СП 40-107-2003, СП 73.13330.2016, а так же в соответствии с рекомендациями производителей оборудования и материалов;
 2. Отметки трубопроводов даны относительно нуля здания;
 3. Все отметки и привязки уточнить по месту при монтаже;
 4. Трубопроводы систем водоснабжения монтировать из стальных водогазопроводных оцинкованных труб, изготовленных по ГОСТ 3262-75* и ГОСТ 10704-91.
 5. Отметки трубопроводов даны относительно оси трубы;
 6. Минимальный уклон горизонтальных участков трубопроводов водоснабжения принять 0,002;
 7. Проект 90-0421-ОК-1-1-ВК4 сокращенно обозначен ВК4, проект 90-0421-ОК-1-ВК1 обозначен ВК1.

90-0421-ОК-1- ВК2					
2	-	Зам.	02-06-2	<i>[Signature]</i>	02.06.23
1	-	Зам.	03-02-1	<i>[Signature]</i>	03.02.23
Изм.	Кол.уч.	Лист	№ док.	Подп.	Дата
Разраб.	Сорокоумовская			<i>[Signature]</i>	17.10.22
Проверил	Пуцягин			<i>[Signature]</i>	17.10.22
Н.контр	Петров			<i>[Signature]</i>	17.10.22
Жилой дом с инженерными сетями и благоустройством территории по адресу: г. Москва, район Богородское, ул. Краснобогатырская, земельный участок З8А (Краснобогатырская ул., вблизи вл. З8) (Восточный административный округ)					
Схема подключения приборов 1 этажа. Системы В1, В2, Т3, В1.1, Т3.1					

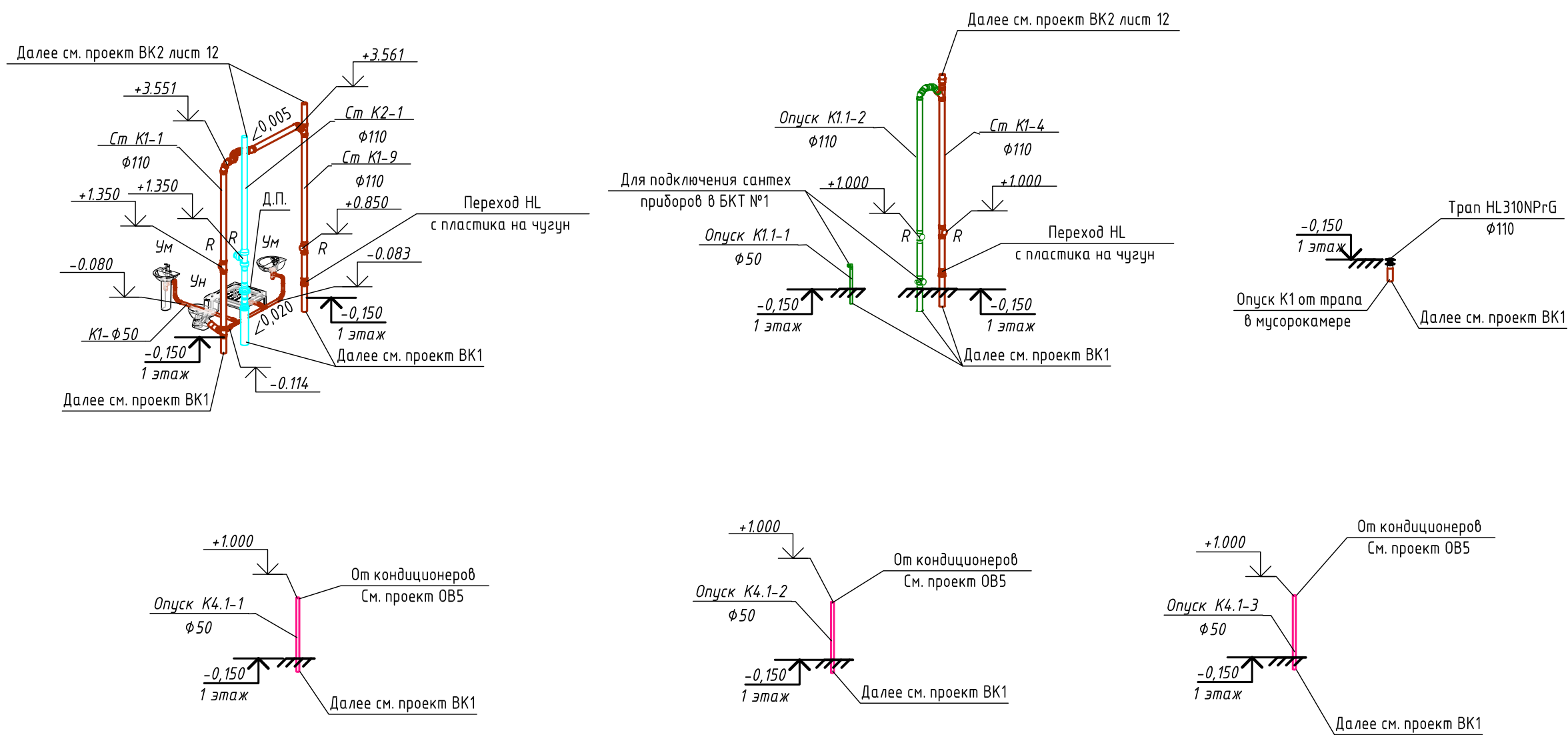

Условные обозначения:

- К1 Система канализации жилой части
- К1.1 Система канализации нежилых помещений 1-го этажа
- К2 Система водостока здания
- К4.1 Система самотечной канализации условно-чистых вод (конденсат)
- Пр. Прочистка
- R Ревизия
- Д.П. Душевой поддон в пом. ПУИ
- Ум Умывальник
- Ун Унитаз

Примечания (водоотведение):

1. Монтаж систем вести в соответствии с СП30.13330.2020; СП10.13330.2020; СП40-102-2000; СП40-107-2003; СП73.13330.2016, а также в соответствии с рекомендациями производителей оборудования и материалов;
2. Отметки трубопроводов и оборудования даны относительно нуля здания;
3. Все привязки и отметки трубопроводов и оборудования уточнить по месту;
4. Отметки трубопроводов самотечной канализации даны до лотка трубы, напорной канализации - оси трубопроводов;
5. Проект 90-0421-ОК-1-1-ВК4 сокращенно обозначен ВК4, проект 90-0421-ОК-1-ВК1 обозначен ВК1.

Взам. инв. №

Подп. и дата

Инв. № подл.

90-0421-ОК-1- ВК2					
Жилой дом с инженерными сетями и благоустройством территории по адресу: г. Москва, район Богородское, ул. Краснобогатырская, земельный участок З8А (Краснобогатырская ул., вблизи вл. З8) (Восточный административный округ)					
1	-	Зам.	03-02-1	<i>[Signature]</i>	03.02.23
Изм.	Кол.уч.	Лист	№ док.	Подп.	Дата
Разраб.		Сорокоумовская		<i>[Signature]</i>	17.10.22
Проверил		Пуцягин		<i>[Signature]</i>	17.10.22
Жилой дом. Системы водоснабжения и водоотведения (с 1 этажа по чердак). Корпус 1				Стадия	Лист
				Р	14
Схема подключения приборов 1 этажа. Системы К1, К1.1, К2				ЦЕНТРОДОРПРОЕКТ	
Н.контр		Петров		<i>[Signature]</i>	17.10.22