

6.85.02.02300

A-A

A

Перв. примен.

Справ. №

Подп. и дата

Изм. № дробл.

Взам. инв. №

Подп. и дата

Изм. № подл.

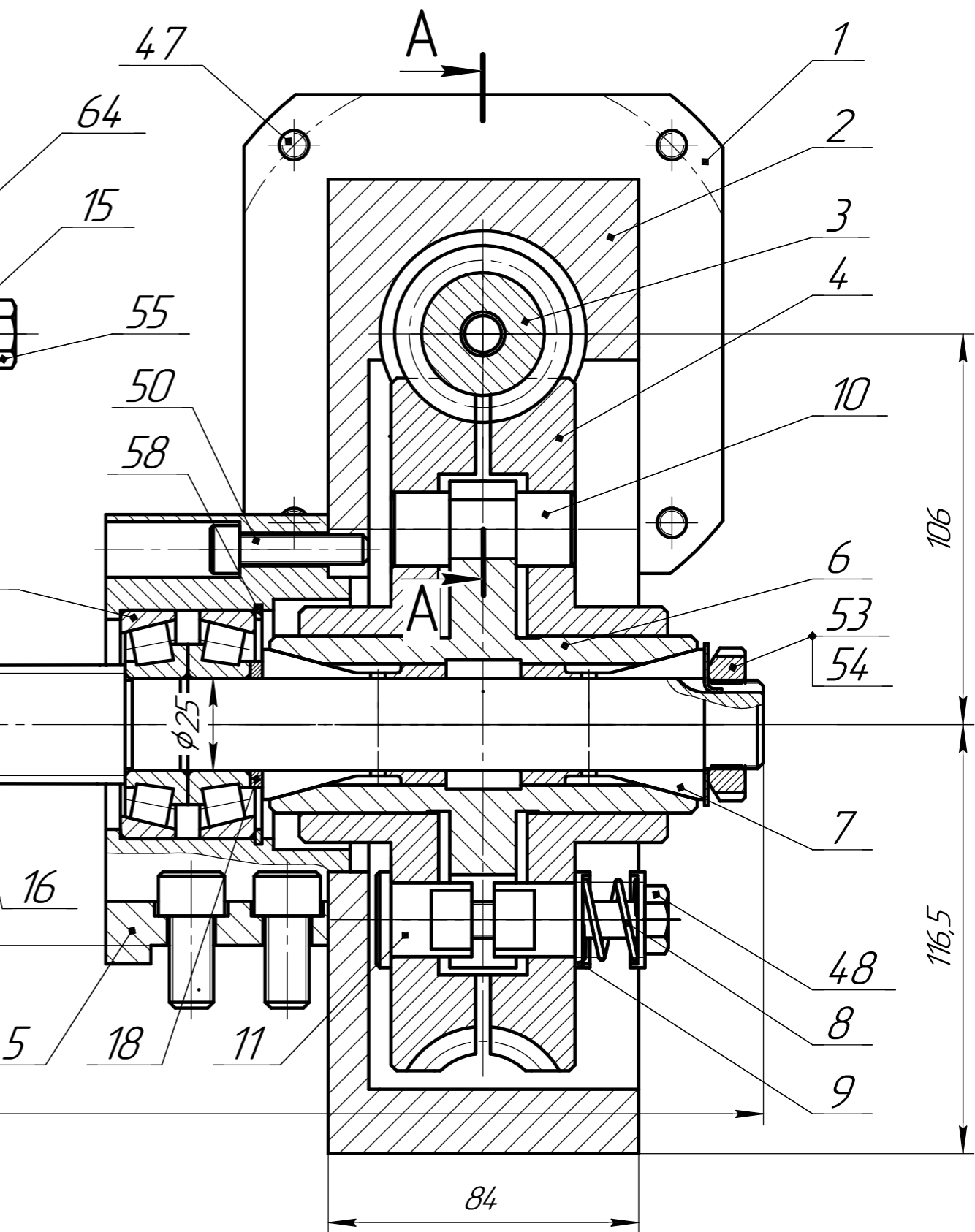
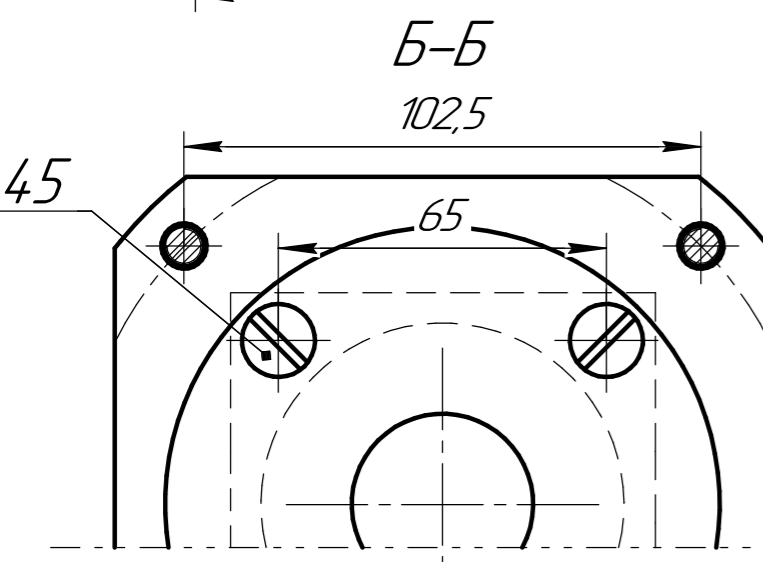
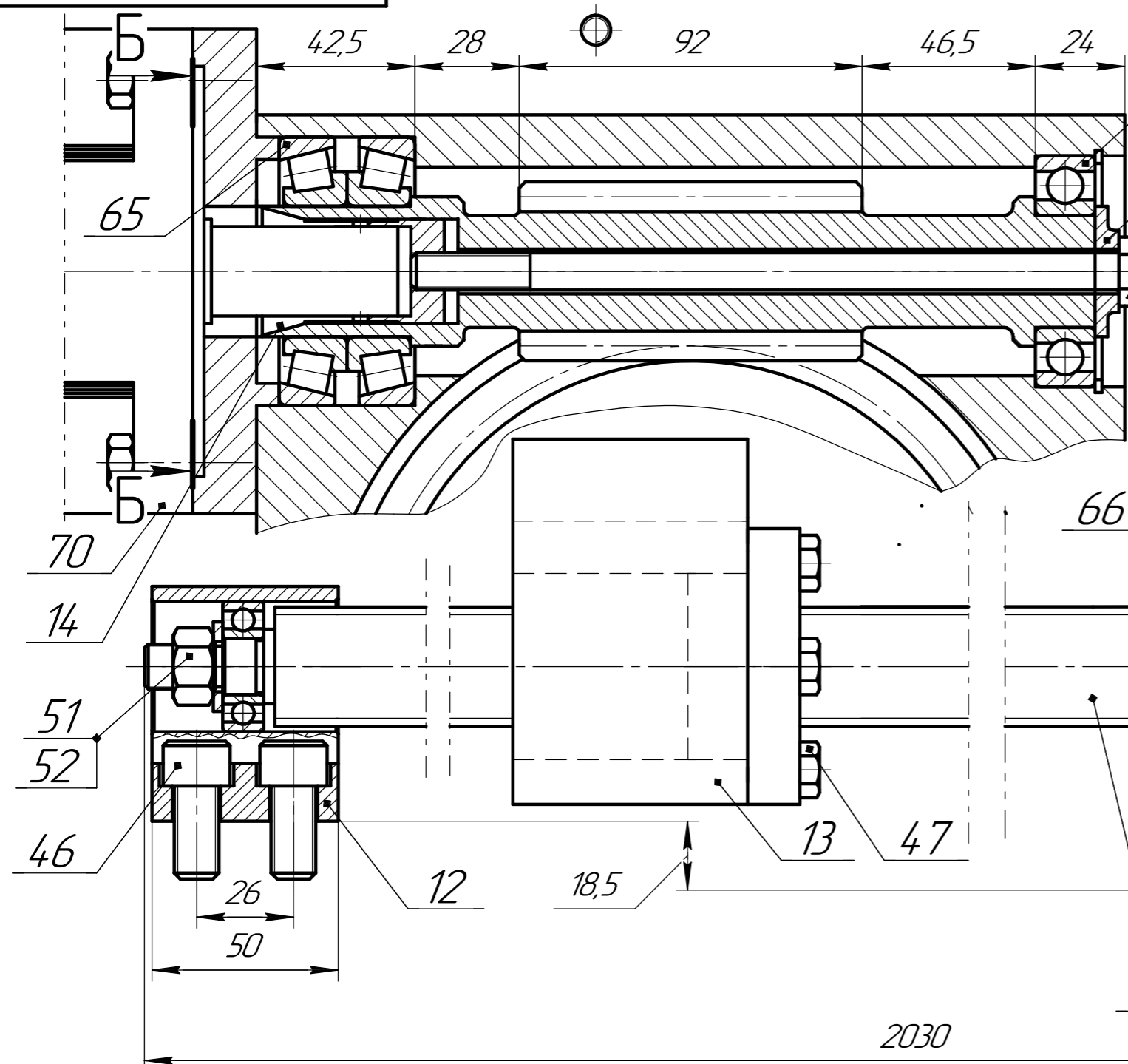

1. Отклонения размеров по H14, h14, ± IT14
2. Детали привода промыть бензином Нефрас СЗ-80/120 (Бр-1 "Галоша") и протереть спиртом этиловым ректифицированным ГОСТ 18300-87
3. Подшипники смазать тонким слоем смазкой вакуумной ВНИИ НП-230 ТУ38.101 558-75

				6.85.02.02300			
				Привод			
				Сборочный чертёж			
Изм.	Лист	№ докум.	Подп.	Дата	Лист	Масса	Масштаб
Разраб.	Чернышков						
Пров.							
Т.контр.					Лист	Листов	1
Н.контр.							
Утв.							