

Условные обозначения:

- Марка-Ntherm MAXI, ф-мы 'VARMANN'
- Ntherm MAXI 370-ширина в мм,
- 300 мм-высота в мм,
- 370.300.2000-(4) -настройка термостатического клапана,
- 2000 мм-длина в мм.

Экспликация помещений 1-го этажа

Номер	Название зоны	Площадь, м2	Примечание
1.1	шоу-рум	408,87	
1.2.1	зона ожидания	13,95	
1.3.1	офис продавца новых а.м.	15,65	
1.4.1	обслуживание клиентов сервиса	12,59	
1.4.2	менеджер послепродажного обслуживания	18,63	
1.5	интерактивная приемка	48,75	B2
1.6	выставка аксессуаров	16,00	
1.10.1	санузел 1	6,65	
1.10.2	санузел 2	4,16	
1.13.1	касса-кассир	4,96	
1.13.2	касса-клиент	3,44	
2.1	помещение техсервиса	304,05	B2
2.2.2	инфопункт	6,82	
2.4.1/2.4.3	помещение для ремонта трансмиссии и агрегатов/участка запчастей	26,74	Д
2.4.4	хранение специального инструмента	15,90	
2.4.5	склад снятых деталей	13,32	B2
2.4.6	помещение для сервисного оборудования	25,60	B2
2.5.1	помещение хранения масел	8,08	B2
2.5.2	аккумуляторная	6,78	Д
2.5.3	токсичные материалы	6,18	Д
2.5.5	К/УИ	4,19	
2.7	мойка	46,33	B2
3.1.1	склад запчастей	37,02	B2
3.2.1	продавец запчастей	12,89	
3.5	хранение гарантийных запчастей	18,17	B2
4.3.1	директор	15,68	
5.2.1	техническое помещение	13,12	
5.2.2	электрощитовая	8,78	
5.2.3	компрессорная	6,64	Д
5.3.1	санузел сотрудников сервиса	2,19	
5.3.2	комната отдыха сотрудников сервиса	13,56	
5.3.3	гардероб сотрудников сервиса	7,79	
5.3.4	душевая сотрудников сервиса	3,41	
5.3.5	гардероб сотрудников шоу -рума	11,28	
		1 168,17	кв

Разрез 1-1.



Схема системы отопления



5
Подключение радиатора с длиной менее 1400 мм

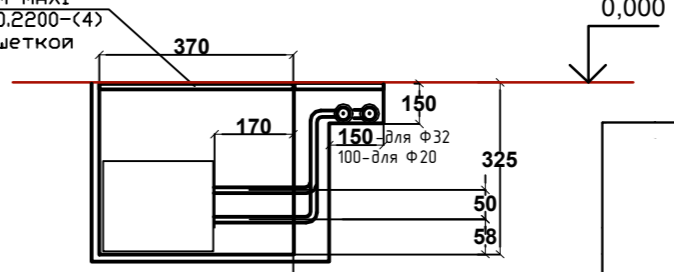
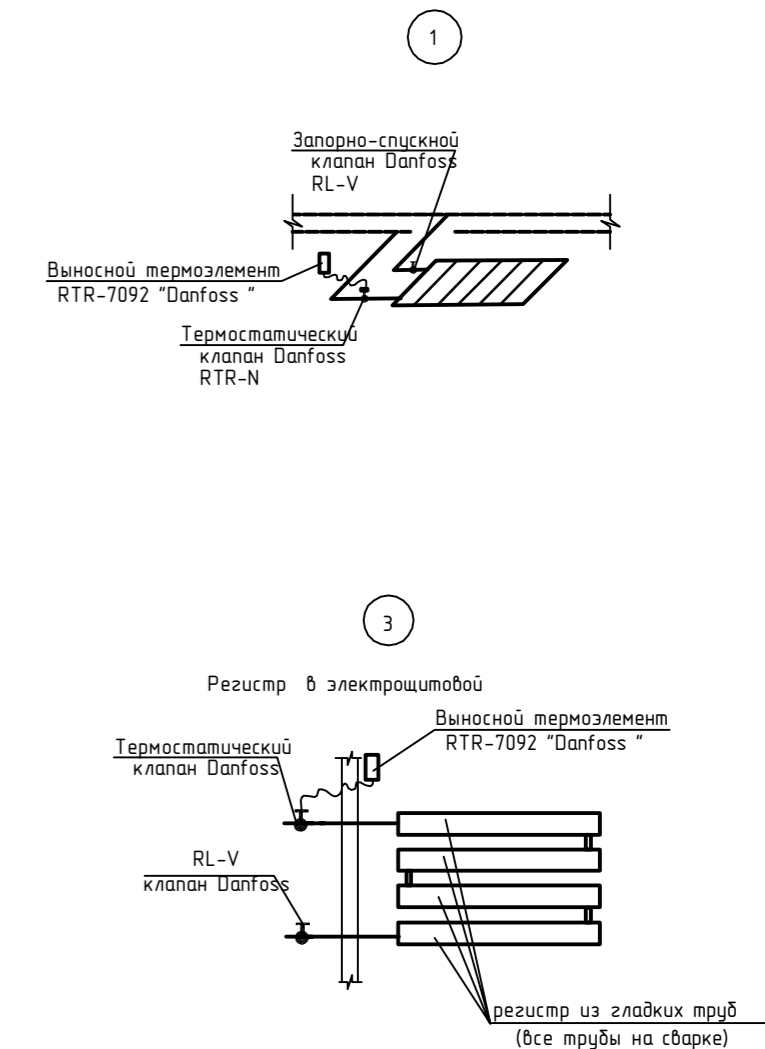
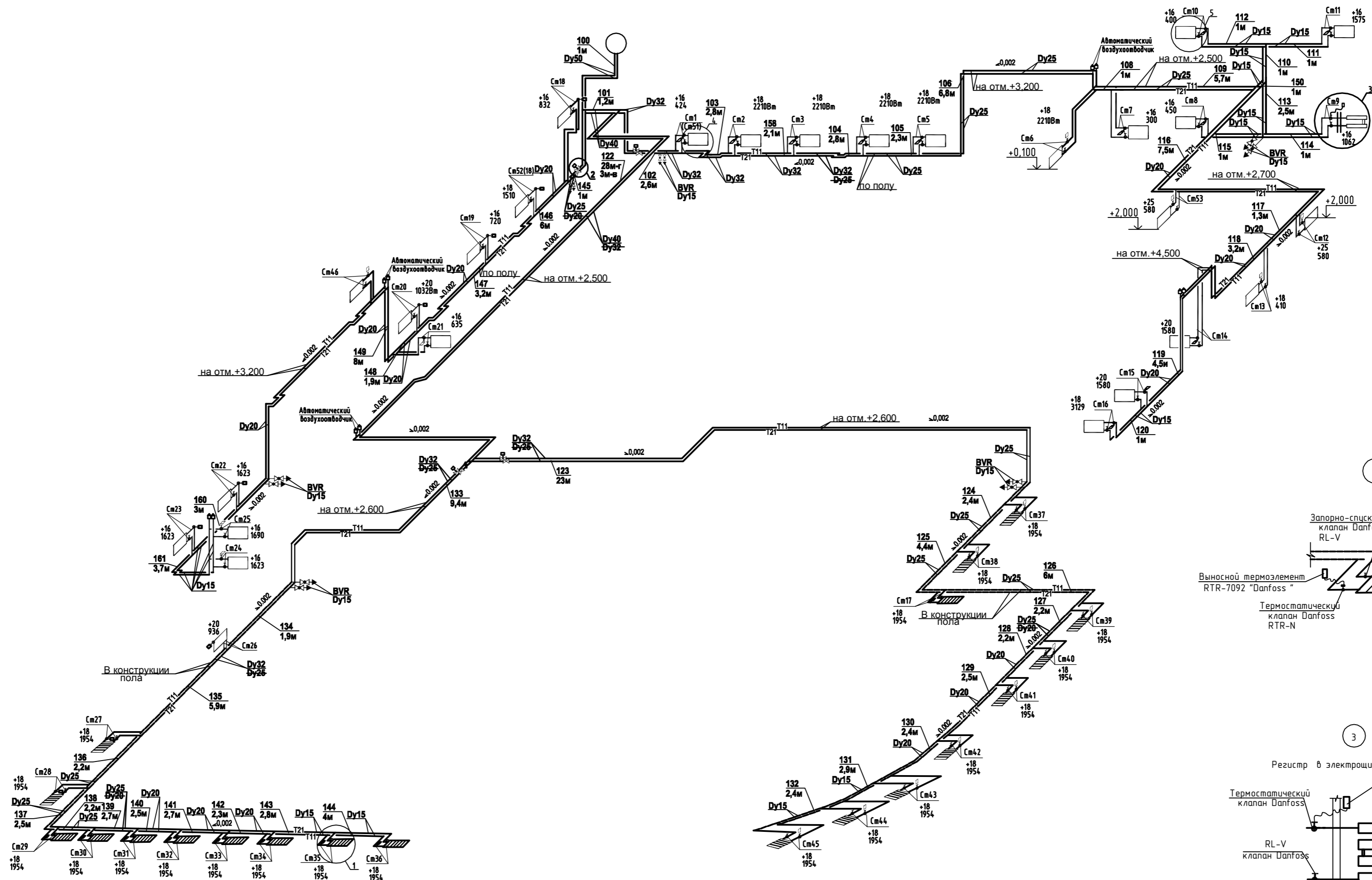
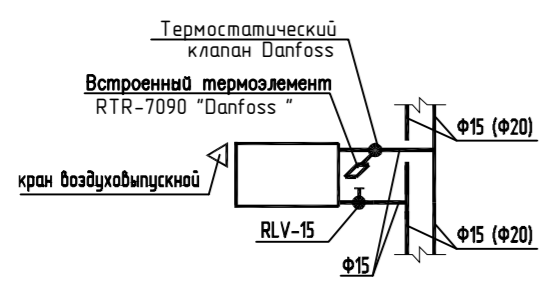

4
Подключение радиатора с длиной 1400 мм и более

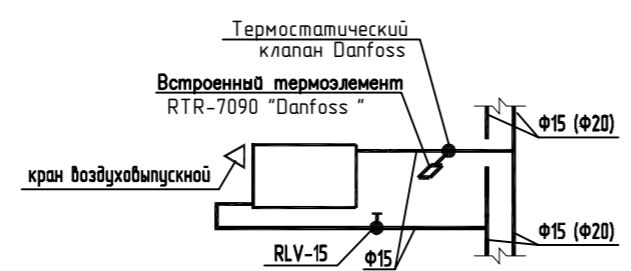

2
Расположение балансировочных клапанов на горизонтальных магистральных

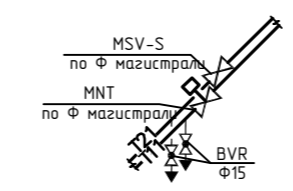

Бланкет № 173/18