

Условные обозначения

	Временное ограждение стройплощадки
	Граница производства работ
	Асфальтовое покрытие
	Восстанавливаемый газон
	Супермаркет "Пятерочка"
	Въезд/выезд на строительную площадку
	Ворота для въезда, выезда из строительной площадки
	Стенд с противопожарным инвентарем Место для первичных средств пожаротушения
	Въездной стенд с транспортной схемой Информационный щит
	Знак ограничения скорости движения автотранспорта-5км/ч
	Знак "проход запрещен"
	Прожекторная установка

Пожарный стенд

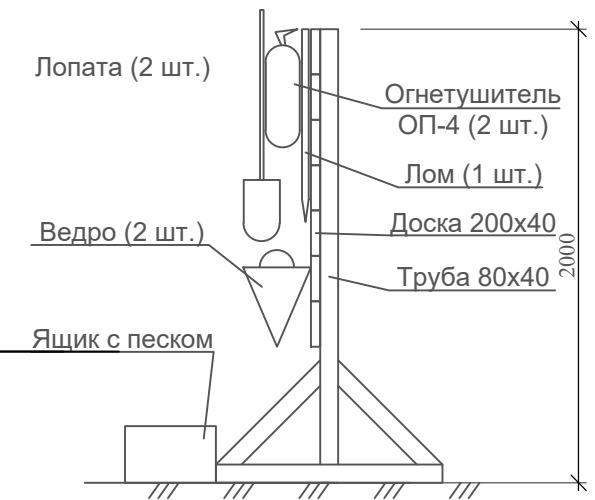

Информационный стенд

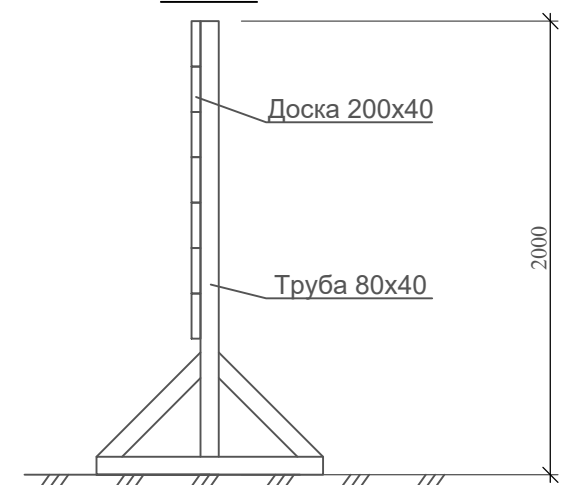

Экспликация зданий и сооружений

1. Реконструируемый магазин
2. Фонтан

В соответствии с выпиской из ЕГРН на земельный участок кадастровый номер 77:02:0007001:8018 имеются особые отметки: для данного земельного участка обеспечен доступ посредством земельного участка с кадастровым номером 77:02:0007001:149.

ЛИНИИ ГРАДОСТРОИТЕЛЬНОГО РЕГУЛИРОВАНИЯ НАНЕСЕНЫ ПО СОСТОЯНИЮ НА 15.11.17

Срок действия инженерно-топографического плана – 3 года с момента изготовления(п.1.4., Раздел II постановления Правительства Москвы от 19.05.2015 №284-ПП «Об утверждении порядка оформления ордеров (разрешений) на проведение земляных работ, установку временных ограждений, размещение временных объектов в городе Москве»)

Положение электрических кабелей проверено по материалам МКС ПАО "МОЭСК" Дата: 13.11.2017г. Исполнитель: Погудина Е.А.

По вопросам несоответствия планового положения подземных коммуникаций обращаться по тел. (495) 614-54-39

Условные обозначения линий градостроительного регулирования

	границы территорий улично-дорожной сети		границы зеленых территорий
	границы водных поверхностей		границы береговых полос
	границы линий регулирования застройки, технич. зон и зон с особыми условиями использования территорий		границы территории природного комплекса
	границы водозащитных зон		границы территории отвода железных дорог
	границы территорий промышленных зон		границы охраняемых зон памятников истории и культуры
	границы территорий памятников истории и культуры		границы особо охраняемых природных территорий
	границы прибрежных полос		границы режимов градостроительной деятельности на территории природного комплекса
	границы зон I пояса санитарной охраны		границы зон II пояса санитарной охраны
	границы коммунальных зон		границы историко-культурных заповедных территорий
	границы охранной зоны ансамбля Московского Кремля		границы памятников природы
	границы зон охраняемого ландшафта		границы жестких зон санитарной охраны
	границы санитарно-защитных зон		границы особо охраняемых зеленых территорий

Условные обозначения подземных инженерных коммуникаций

	водопровод (магистраль)		водосток
	дренаж		канализация
	газопровод		теплопровод
	кабель МОСЭНЕРГО		кабель МОСГОРСВЕТ
	кабель телевидения		кабель ДС
	кабель МПС		кабель связи УПО
	кабель радио		защитный провод
	воздуховод		итопроект
	кабель МОСЭЛЕКТРОТРАНС		телефон канализация
	бронированный кабель связи		волоконно-оптический кабель
	плочная канализация МОСЭНЕРГО		кабельный коллектор МОСЭНЕРГО
	кабель заземления		безопасность прокладки
	общий коллектор		проенты

Без печати ГБУ "Мосгоргеотрест" недействителен Использование другими организациями не допускается		ИНЖЕНЕРНО-ТОПОГРАФИЧЕСКИЙ ПЛАН		МОСКОМАРХИТЕКТУРА © ГБУ "Мосгоргеотрест"		ПОС				
Полевые работы	Отрещенко П. Б.	Заказ № 3/5992-17		от 11.10.2017		Нежилое одноэтажное здание по адресу: г. Москва, Алтуфьевское шоссе, д. 38				
Камерал. работы	Воронова О. А.	Заказчик: ООО "Ранита"		Изм.	К.уч.	Лист	Ндок.	Подп.	Дата	
Подзем. работы	Самойлова Н. О.	Наименование объекта:		Г И П	Барыкин				2017	
Коррект. топогр.	Корпусова С. В.			Разработал	Митяшенков					
Коррект. подзем.	Рыжнова Л.А.					Проект организации строительства		Стадия	Лист	Листов
ЛГР (Кр.лин.)	Таненбаум М. Ю.	Адрес объекта: г.Москва, СВАО, Алтуфьевское шоссе, д.38		Лист	Листов	Масштаб				
Дата выпуска заказа: 20.11.2017		Номенклатура: А-XXIII-06-07		1	1	1:500	Н. контроль	Родин	2017	
						Стройгенплан М 1:500		ООО "Эксперт-инжиниринг"		