

Принципиальная схема оборотного охлаждения

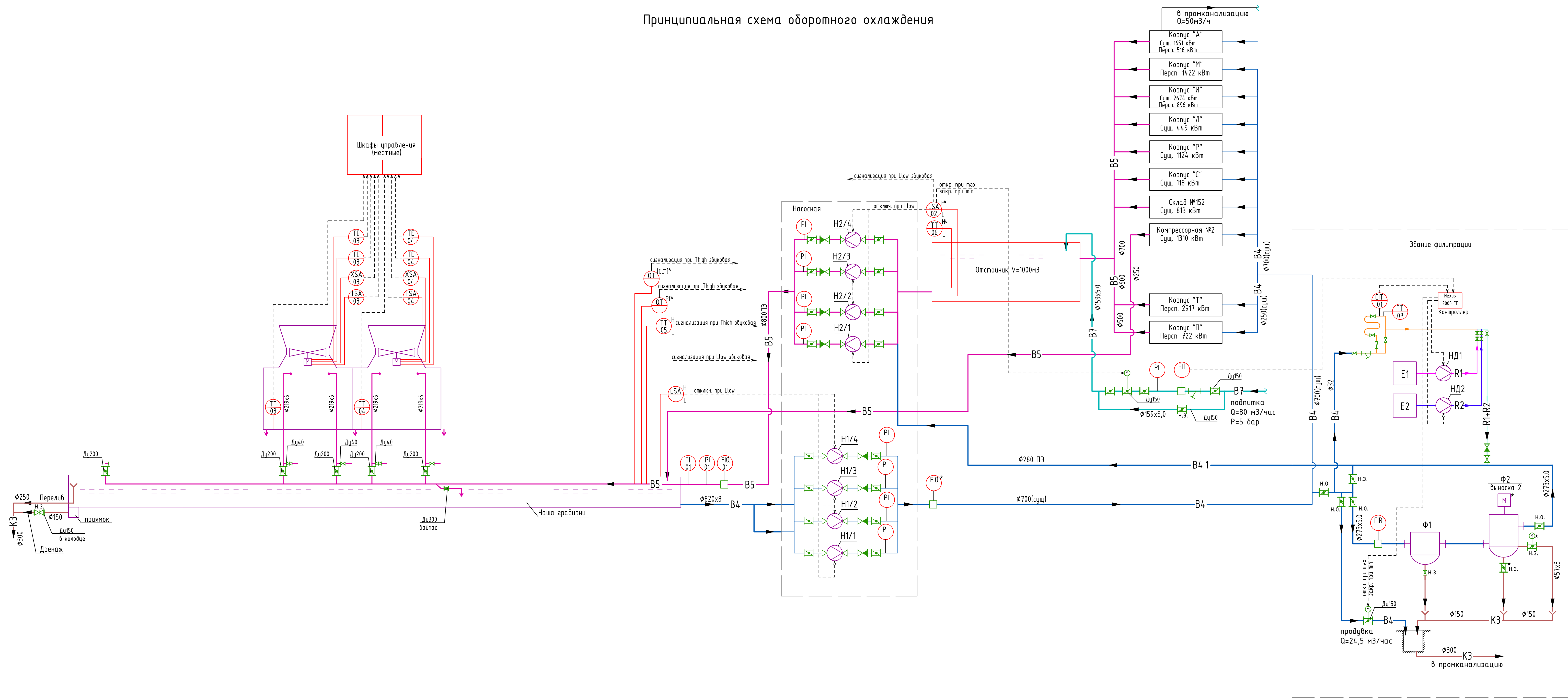

Условные обозначения:

- B4 — - водопровод производственный оборотной воды, подающий
- B4.1 — - водопровод производственный оборотной воды, фильтрованной с добавлением реагентов
- B5 — - водопровод производственный оборотной воды, обратный
- B7 — - водопровод производственный, свежей воды
- K3 — - канализация производственная
- R1 — - водопровод производственный оборотной воды с добавлением реагента XXX
- R2 — - водопровод производственный оборотной воды с добавлением реагента XXX

Примечание:

1. Арматура, средства контроля и автоматизации, отмеченные знаком "*", по договору не входят в комплект поставки оборудования и при необходимости устанавливаются заказчиком.

Изм. №, лист, дата, бланк, №

						ШИФР			
						ОБЪЕКТ			
Изм.	Кол.	Лист	№ док	Подпись	Дата	ПОДЪЕКТ	Стадия	Лист	Листов
СПЕЦ_1		ФАМИЛИЯ_1			ДАТА_1		СТАДИЯ	ЛИСТ	ЛИСТОВ
СПЕЦ_2		ФАМИЛИЯ_2			ДАТА_2				
СПЕЦ_3		ФАМИЛИЯ_3			ДАТА_3				
СПЕЦ_4		ФАМИЛИЯ_4			ДАТА_4				
СПЕЦ_5		ФАМИЛИЯ_5			ДАТА_5				
СПЕЦ_6		ФАМИЛИЯ_6			ДАТА_6	КОМПАНИЯ			

Балансовая схема оборотного водоснабжения

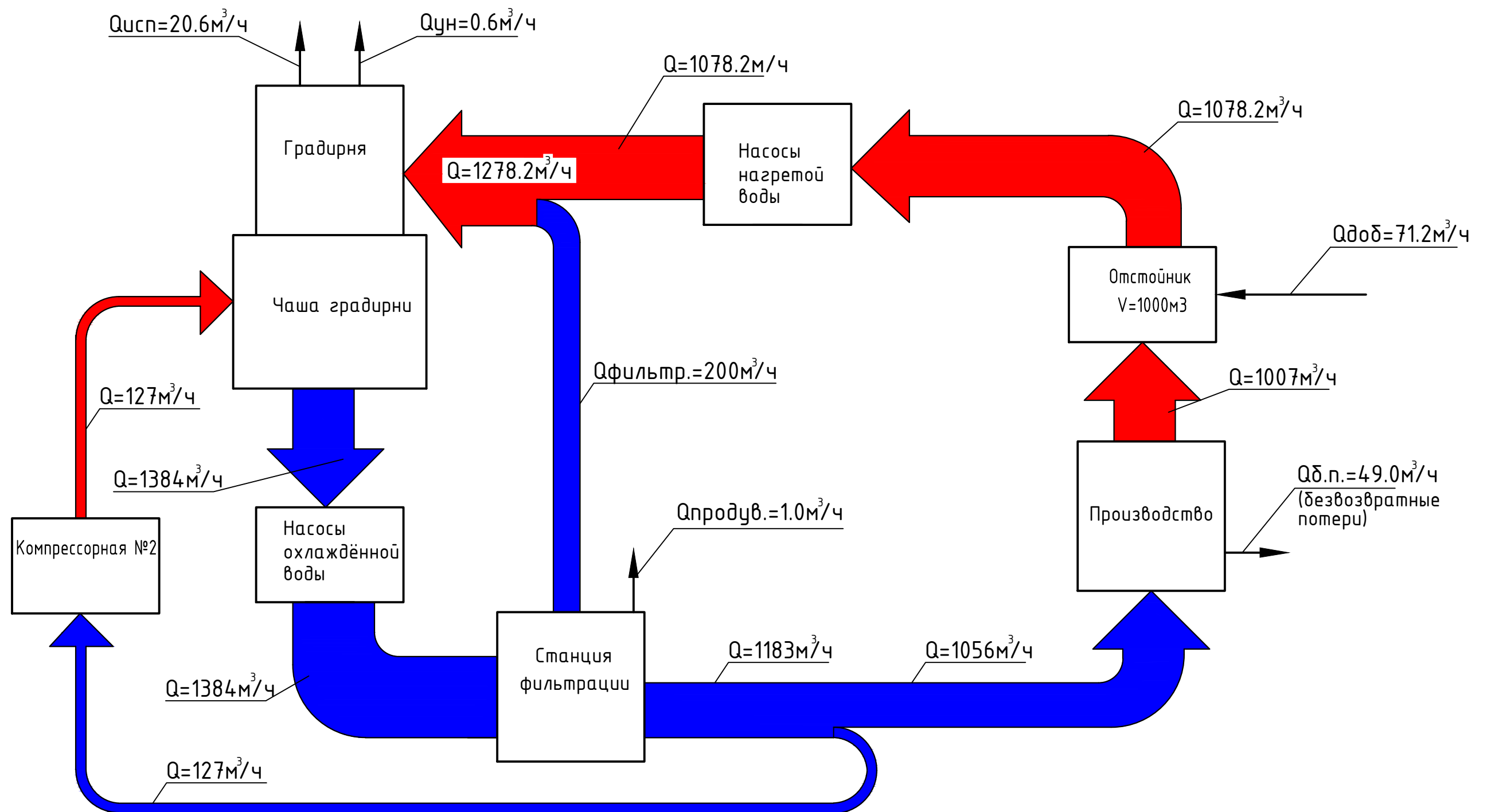

Взам. инв. №	
Подп. и дата	
Инв. № подл.	

ШИФР					
ОБЪЕКТ					
Изм.	Кол.	Лист	№ док.	Подпись	Дата
СПЕЦ_1		ФАМИЛИЯ_1		ДАТА	1
СПЕЦ_2		ФАМИЛИЯ_2		ДАТА	2
СПЕЦ_3		ФАМИЛИЯ_3		ДАТА	3
СПЕЦ_4		ФАМИЛИЯ_4		ДАТА	4
СПЕЦ_5		ФАМИЛИЯ_5		ДАТА	5
СПЕЦ_6		ФАМИЛИЯ_6		ДАТА	6
ПОДОБЪЕКТ					
ЧЕРТЕЖ					
СТАДИЯ			ЛИСТ		
СТАДИЯ			ЛИСТОВ		
КОМПАНИЯ					