

Вид С

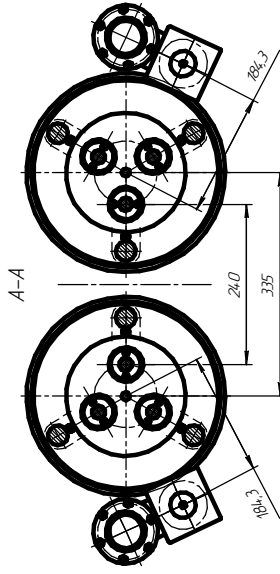

Место E  
M 1:2

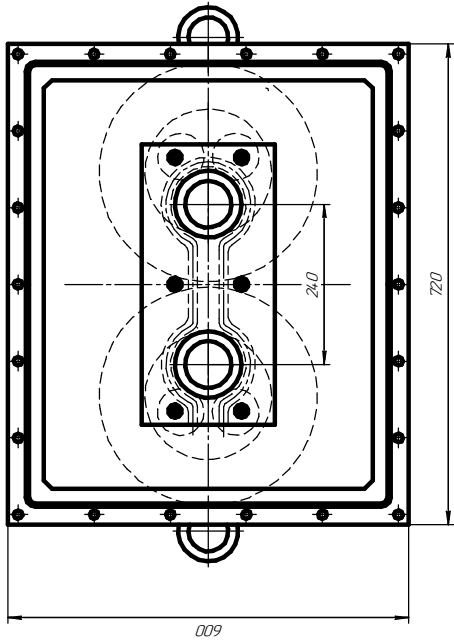
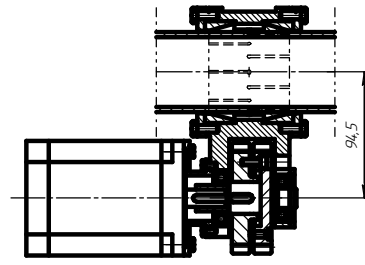

↓ A

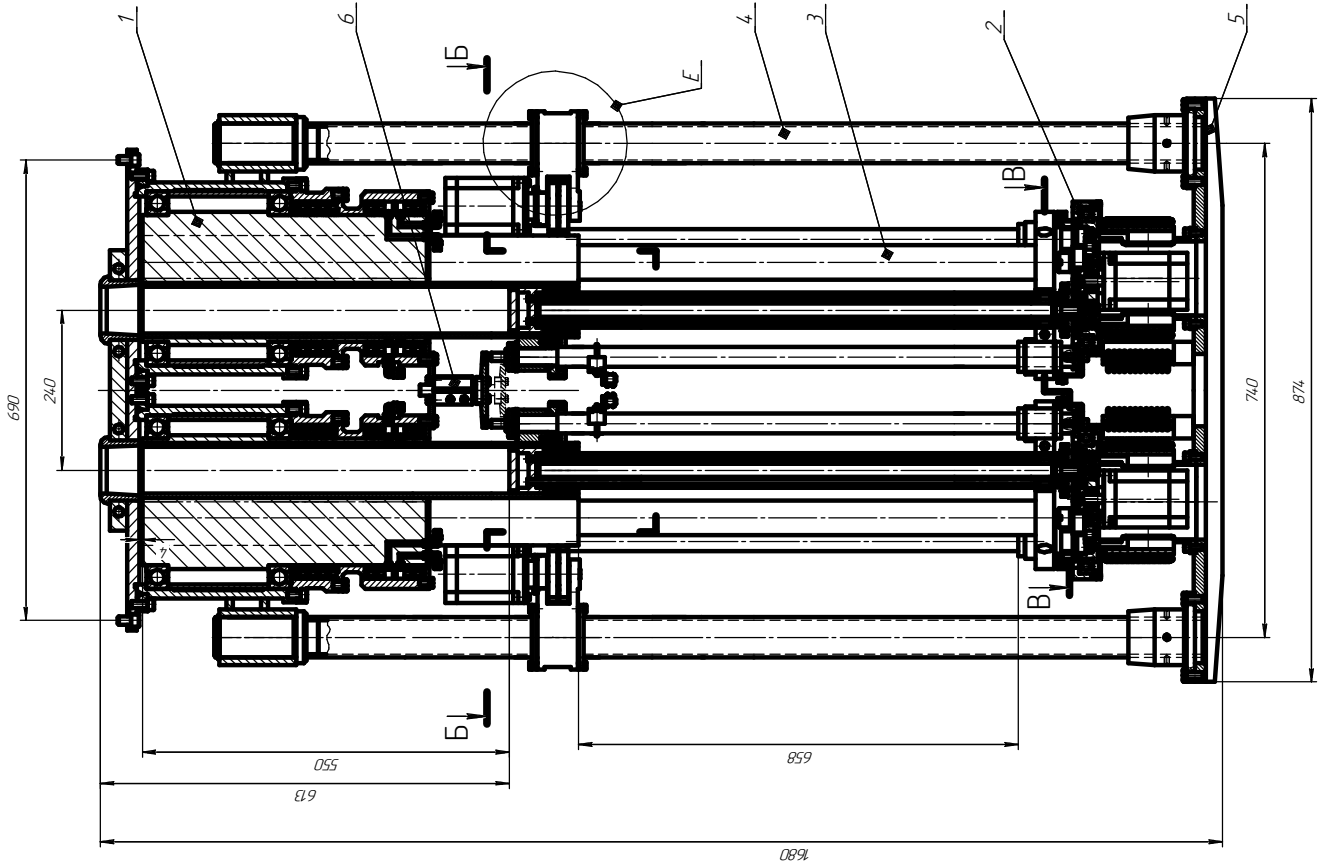

- 1 Предельные отклонения размеров по НН, нН, ± 2.
- 2 Смазки, подшипники, лабиринты, закрутки, закрутки, закрутки при общей сборке. Смазка ЦИАТИМ-201 ГОСТ 6267-74.
- 3 При подаче пара должна дождаться обкатки на холостом ходу в течение 10 мин, предварительно штатки ( 6 шт. ) перемещения штатки заготовок опустить в крайнее нижнее положение.
- 4 Проверить на герметичность систему, подавая давление воды 0,6 МПа в течение 10 мин. Течи не допускаются.