

Спецификация стали

Марка эл-та	Дет. №	Кол. шт	Профиль	Длина мм	Масса, кг			Марка стали	Примечание
					1 дет.	Всех	Марки		
Б63							237.1		
	360	2	-8X201	230	2.9	5.8		С245	
	374	2	-8X320	500	10.0	20.0		С245	
	398	2	-8X150	280	2.6	5.2		С245	
	411	1	-8X149	200	1.9	1.9		С245	
	412	2	-8X70	280	1.2	2.4		С245	
	416	1	130 Б1	6200	198.6	198.6		С245	
467	2	-6X80	120	0.5	1.0		С245		
Масса сварных швов:					2.2				

Ведомость элементов

Марка эл-та	Кол. шт	Масса, кг	
		Марки	Всех
Б63	1	237.1	237.1
Итого:			237.1

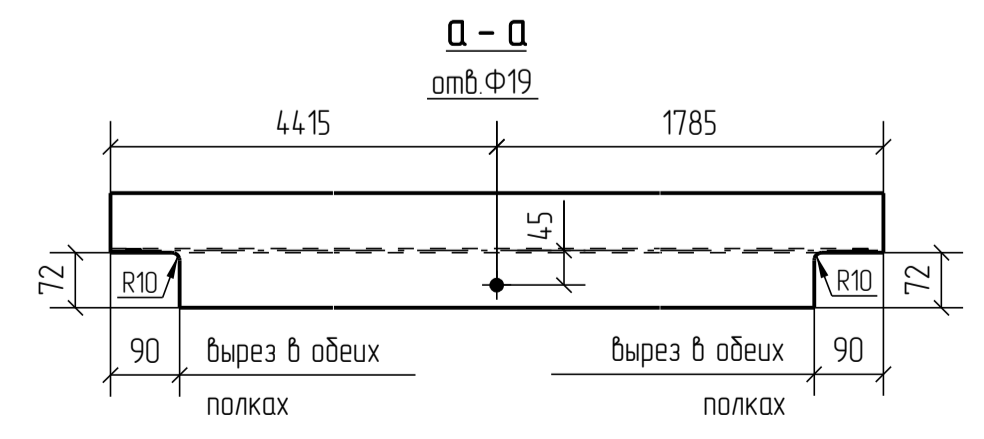
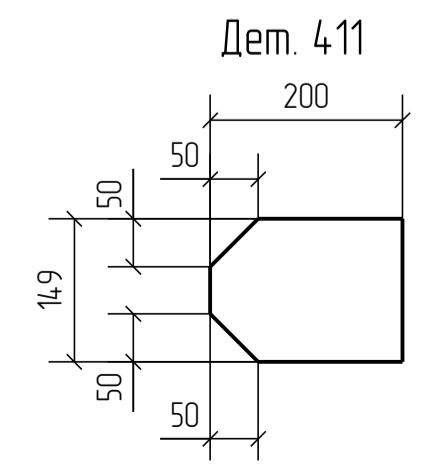
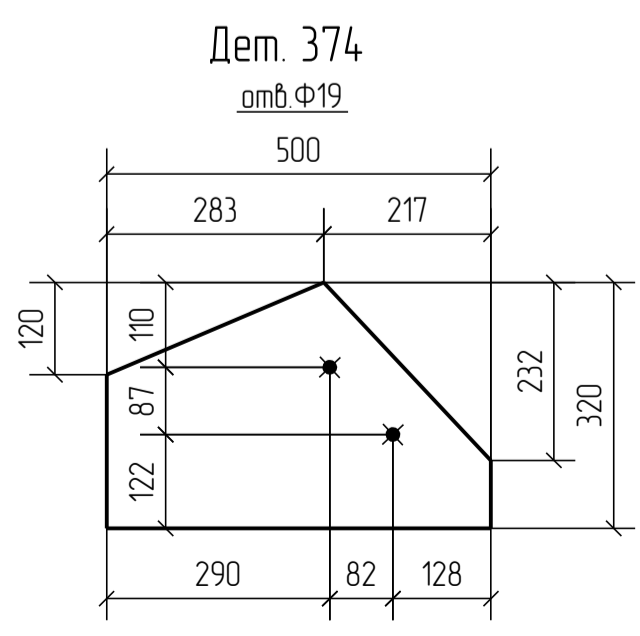
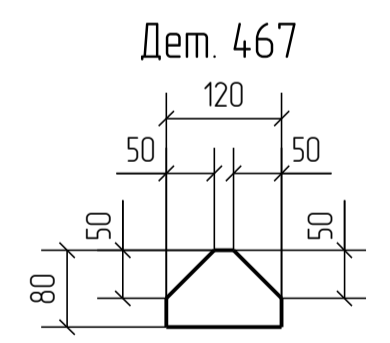
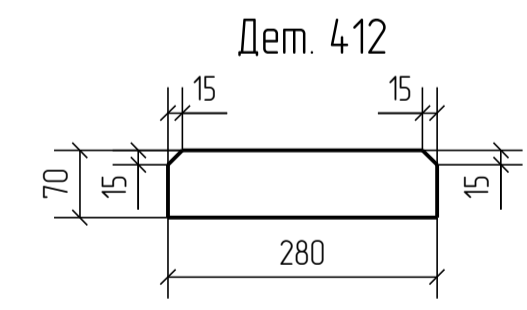
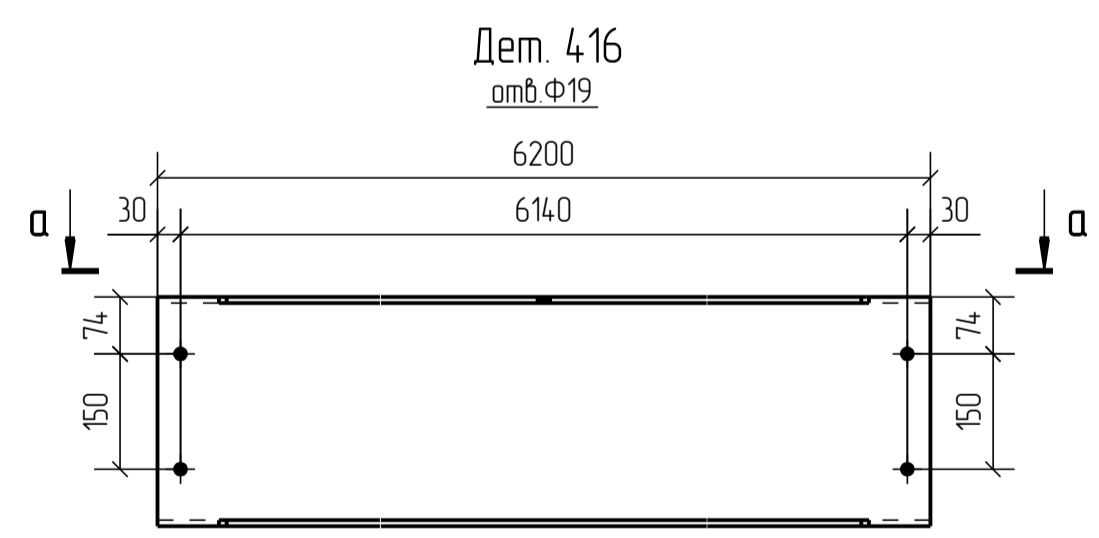
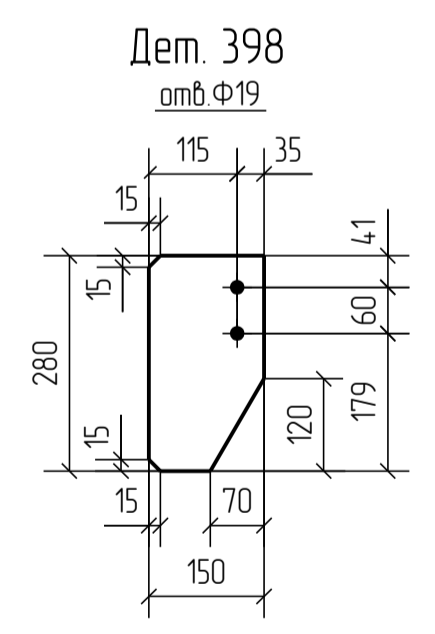
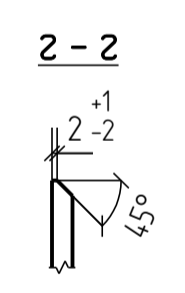
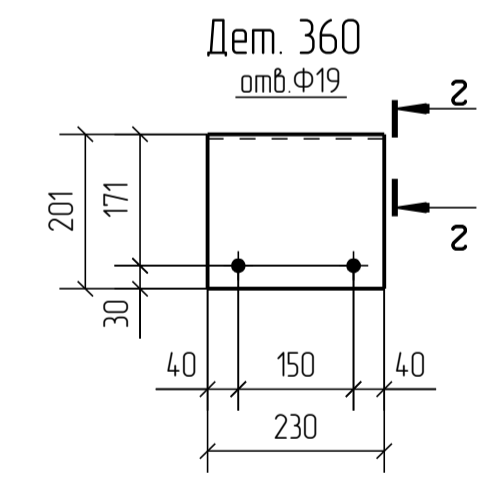
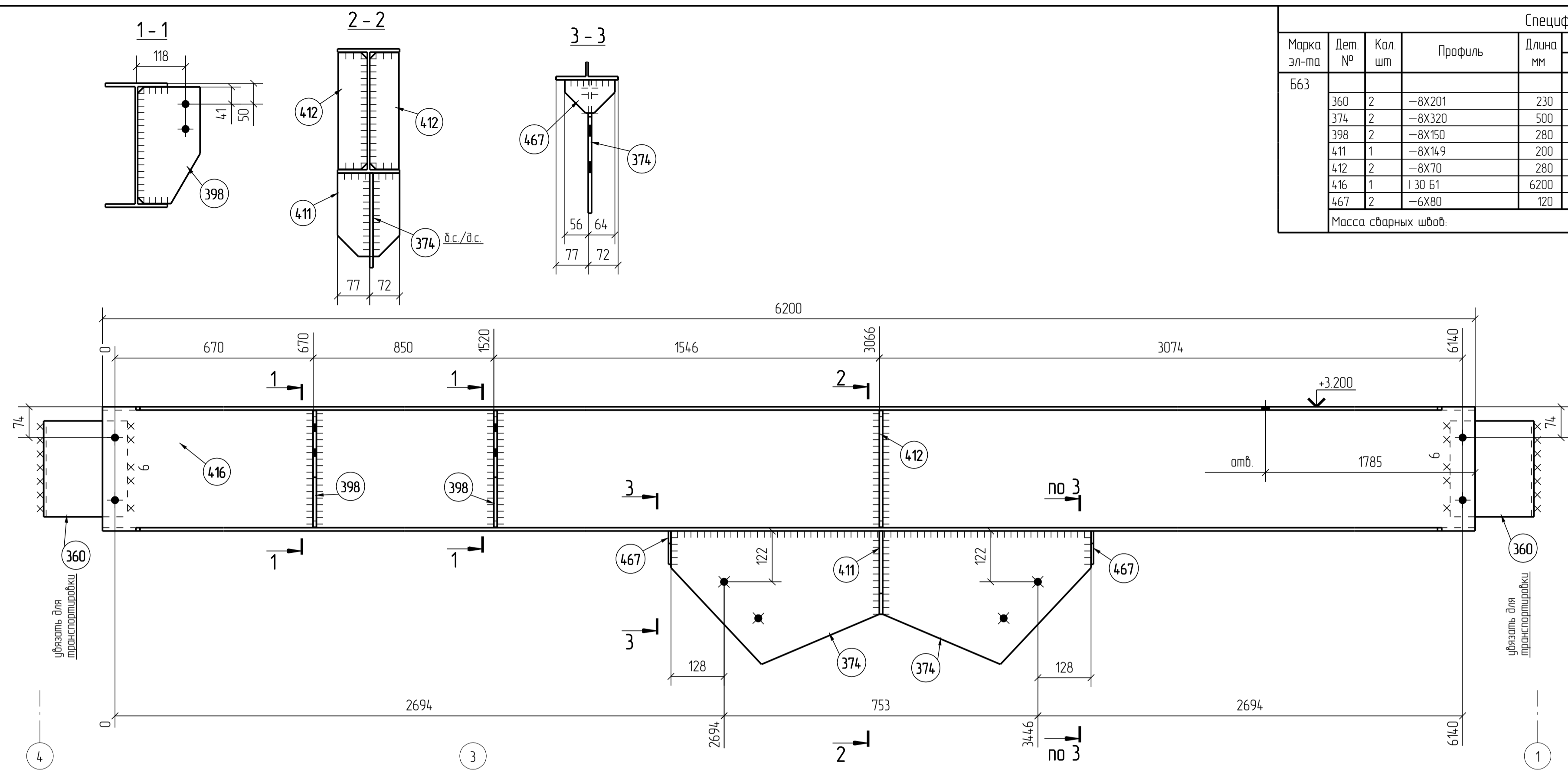

1. Общие данные и указания см. раздел 1.
2. В размерах деталей не учтены припуски на механическую обработку и усадку после сварки.
3. Все неоговоренные катеты сварных швов k1=5 мм.

1016-01 КМД					Заказ		
ООО "ТУЛАЧЕРМЕТ-СТАЛЬ"							
Изм.	Колуч	Лист	№ док	Подп.	Дата	Кислородно-конверторный цех. Здание.	
Разработал					12.16	Р	Лист
Проверил					12.16	363	Листов
Рук. группы					12.16		
Н.Контроль					12.16		
Принял					12.16		
Отправочная марка: Б63						Балка	