

Схема строповки

№ шва	Обозначение или способ сварки шва	Конструктивные элементы шва	Катет шва	Длина шва, м	Электрод или сварочная проволока (марка, диаметр)
1	ГОСТ 14771-76 ИИ-П-УП	Б3	Катет 3 <sup>1</sup>	60	65
2	ГОСТ 14771-76 ИИ-П-УП	Б2	Катет 2 <sup>1</sup>	28	29,2
3	ГОСТ 14771-76 ИИ-П-УП	Б4	Катет 4 <sup>1</sup>	22	55
4	ГОСТ 14771-76 ИИ-П-УП	Б2	Катет 2 <sup>1</sup>	31	28,6
5	ГОСТ 5264-80-Т1	Б4	Катет 4 <sup>1</sup>	2	0,19
6	ГОСТ 5264-80-Т1	Б4	Катет 4 <sup>1</sup>	42	1,9
7	ОЗ2 ТУ-П-УП	см. Ш	см. Ш	12	0,18
8	ОЗ2 ТУ-С2-П-УП	см. Ч-Ч	см. Ч-Ч	12	0,42
9	ГОСТ 14771-76 С2-П-УП	см. Т-Т	см. Т-Т	19	1,14
10	ГОСТ 14771-76 ИИ-П-УП	Б3	Катет 3 <sup>1</sup>	3	1,1

- \* Размеры для справок.
- Неуказанные предельные отклонения размеров:  $\pm 1/2$ .
- \*\*Обработать по сопрягаемой детали.
- Неуказанная шероховатость дет. БЧ - Ra 25.
- Швы №1-4 выполнять в местах прилегания пресечного листа к сопрягаемым поверхностям.
- Покрытие поверхностей - эмаль РД11-7040/3, серая V.XЛ1.
- Маркировать ударным способом шрифтом 40 Пр-3 ГОСТ 26.020-80, порядковый номер рамы (№3) с последующей заливкой эмалью РД11-3002/3, красная V.XЛ1.
- Элементы упаковки варить до покраски изделия.

Лист 1 из 2  
 Разр. 1:1  
 Исполн. [Signature]  
 Провер. [Signature]

Изм.	Лист	№ докум.	Подп.	Дата	Лит.	Масса	Масштаб
	1						1:15
	2						

Рама №3  
 Сварочный чертеж  
 Лист 1 из 2  
 Формат А2х3

B-B(1:2)(1)

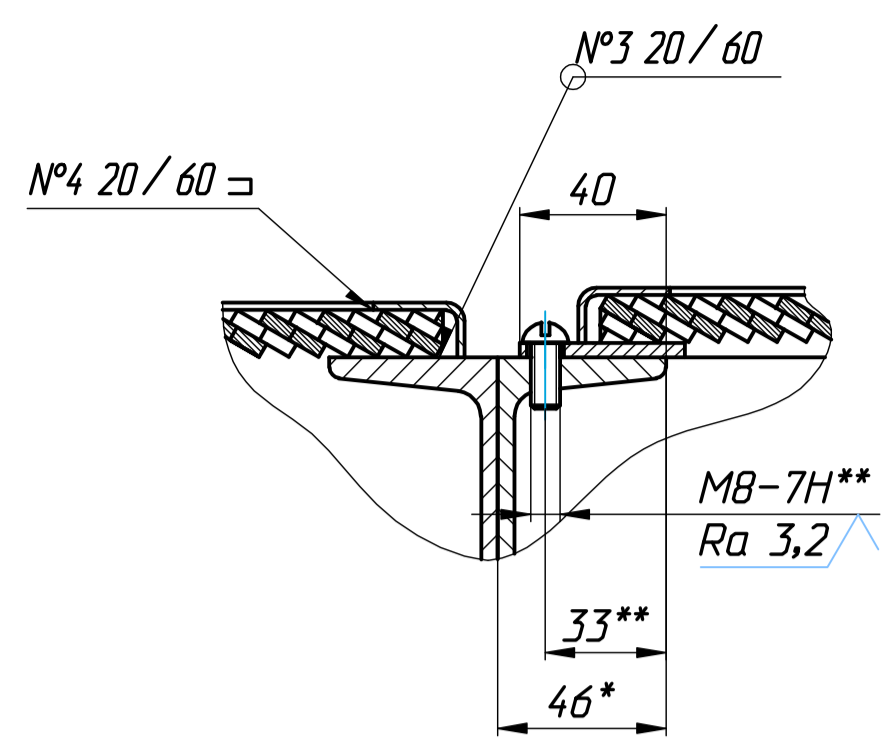

Г-Г(1:2)(1)

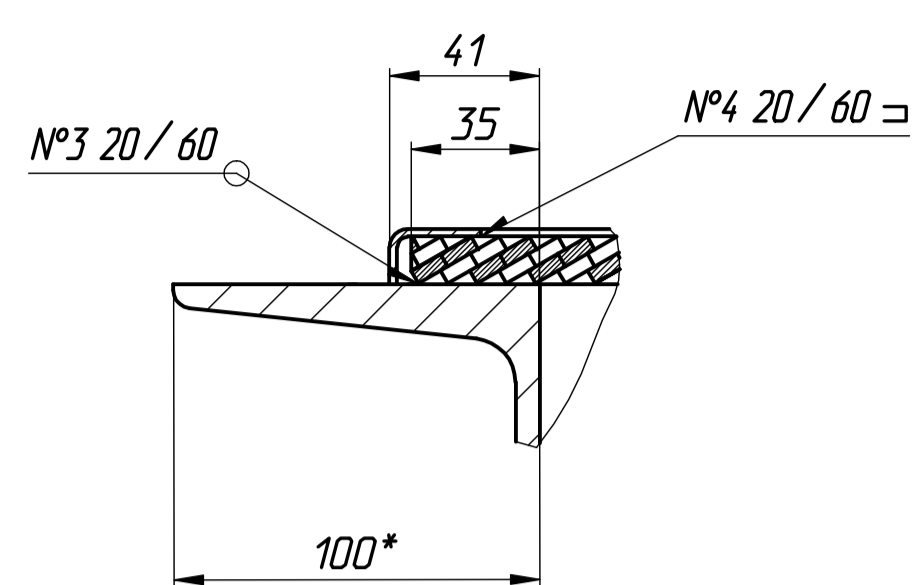

Ю-Ю(1:4)(1)

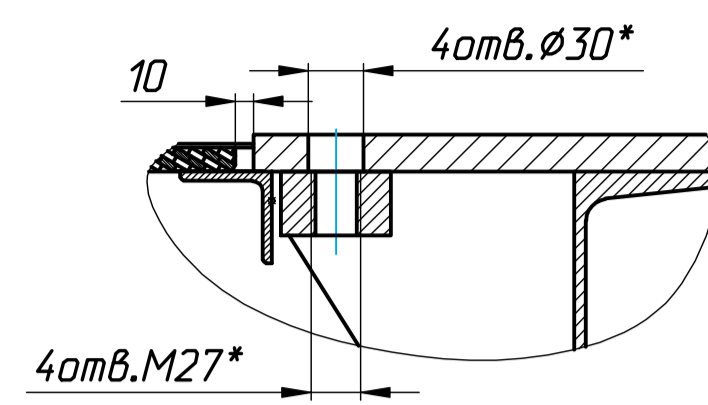

Е(1:1)  
2места

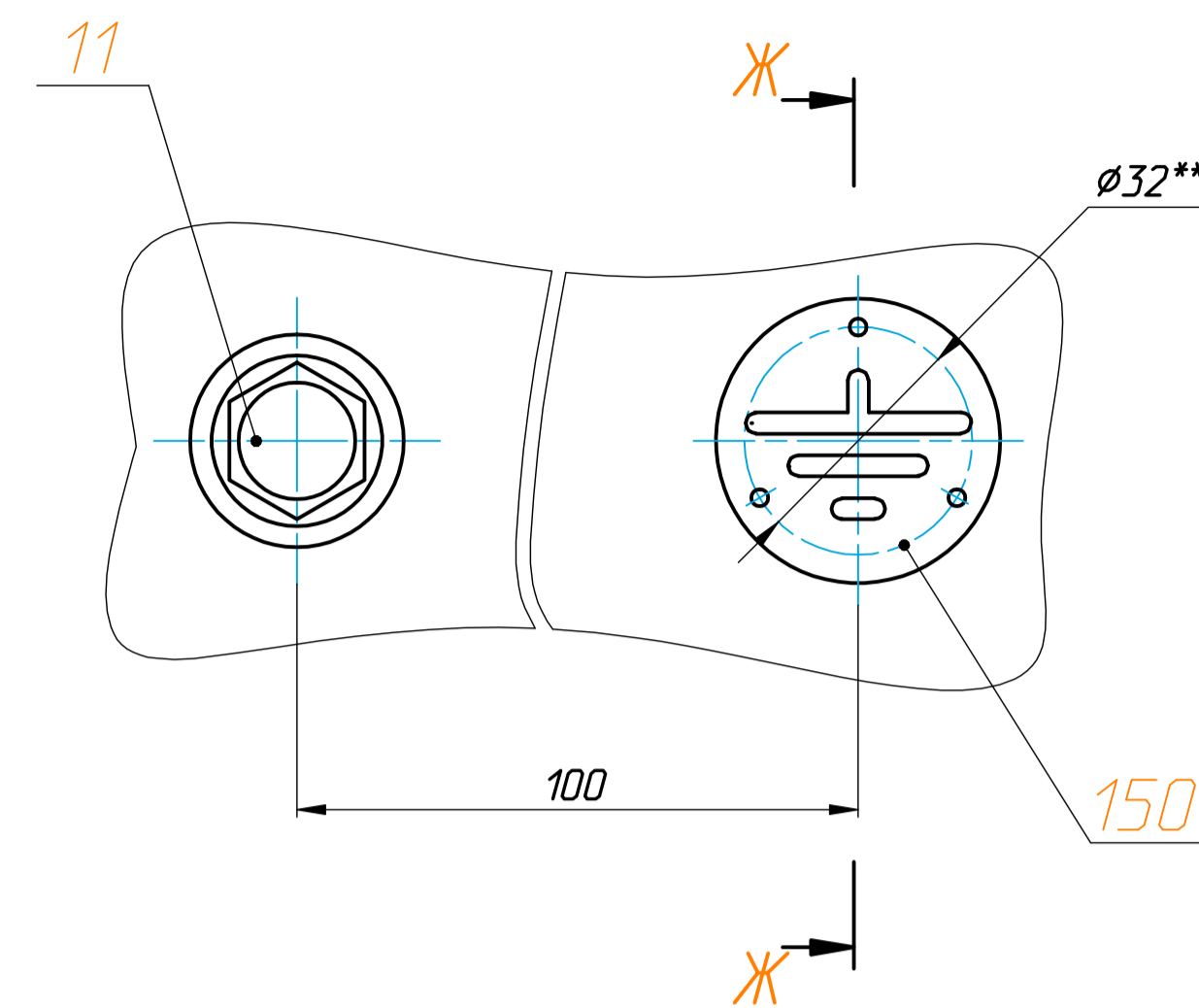

Б-Б(1:2)○(1)

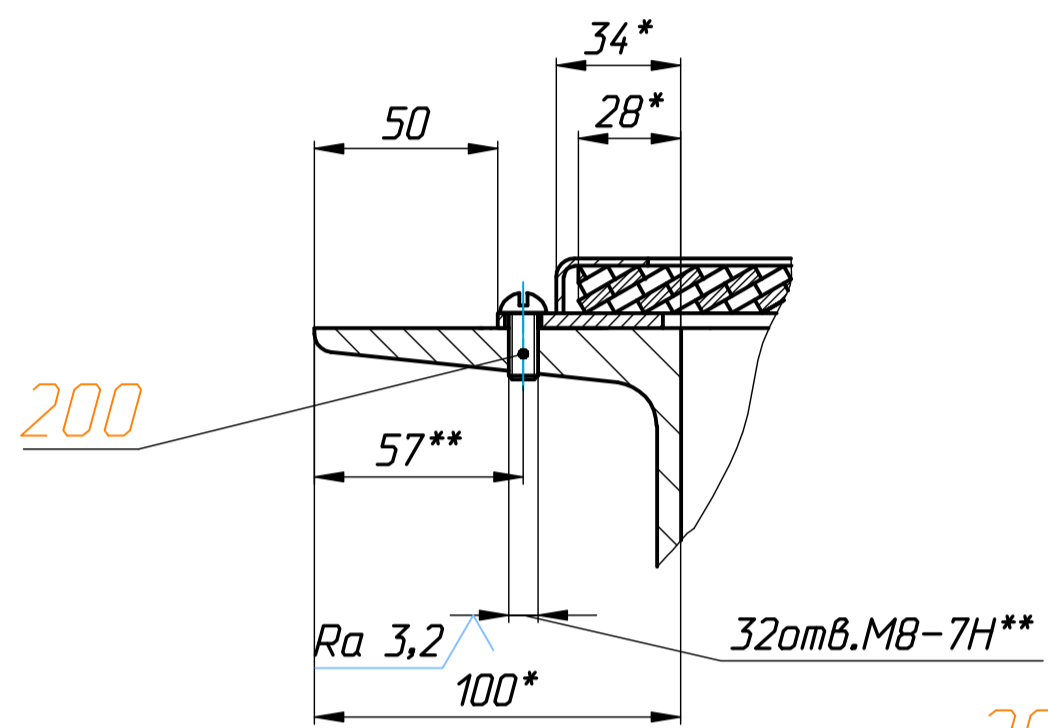

К-К(1:2)(1)

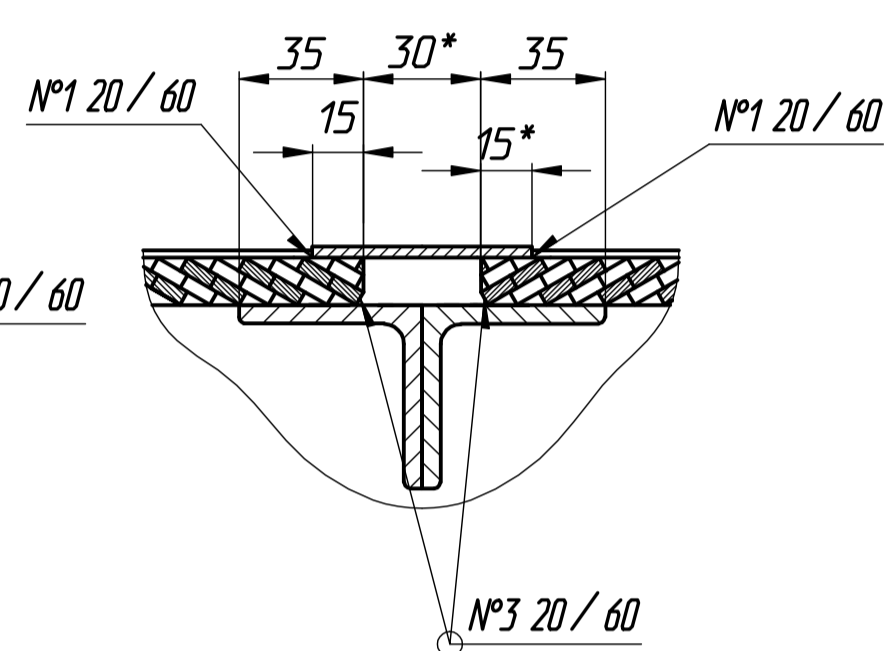

Ш(1:1)

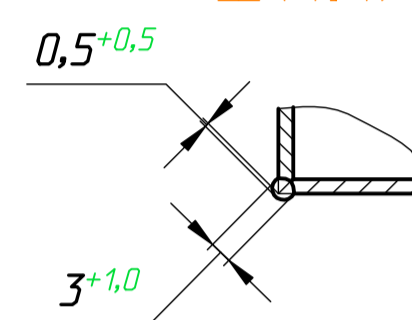

Ж-Ж(2:1)

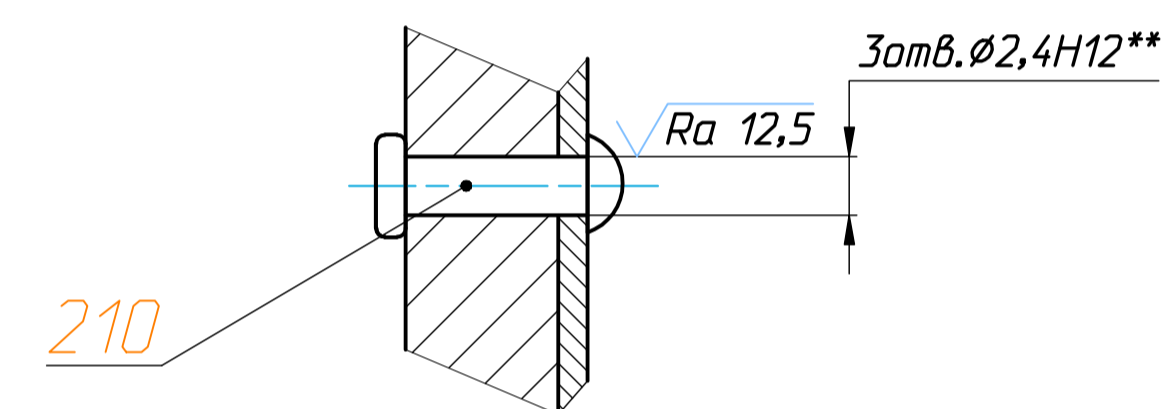

Т-Т(1:1)(1)

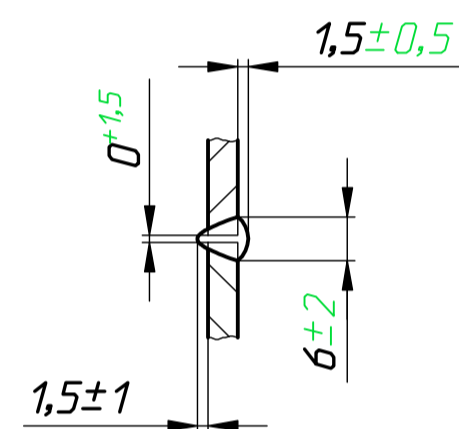

Л-Л(1:2)(1)

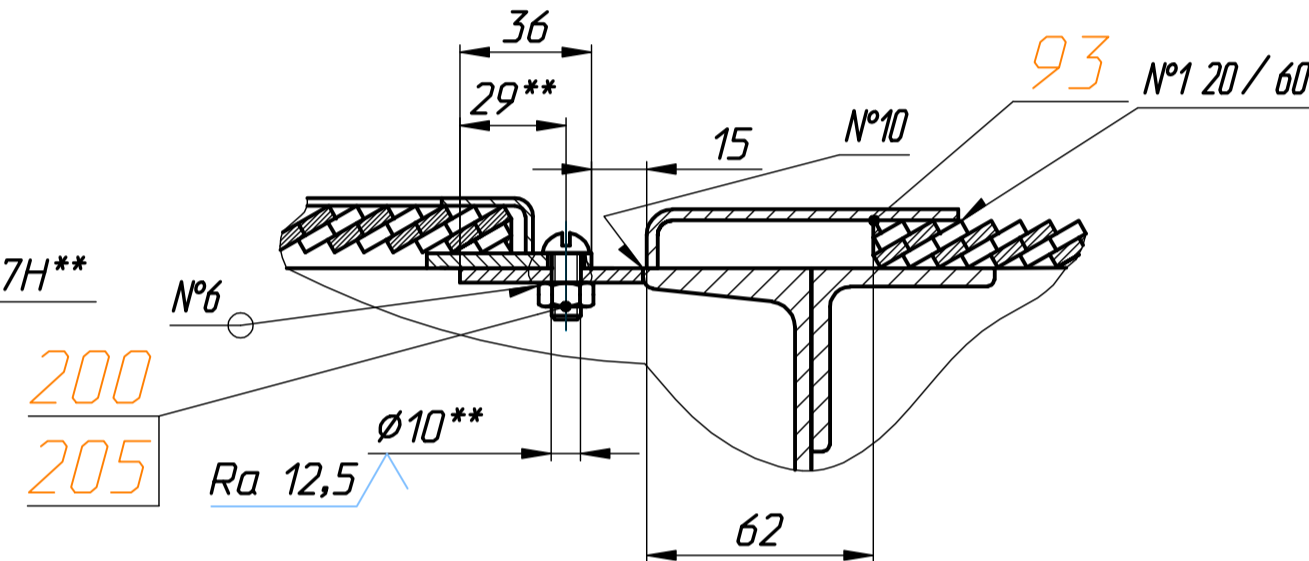

А-А(1:2)○(1)

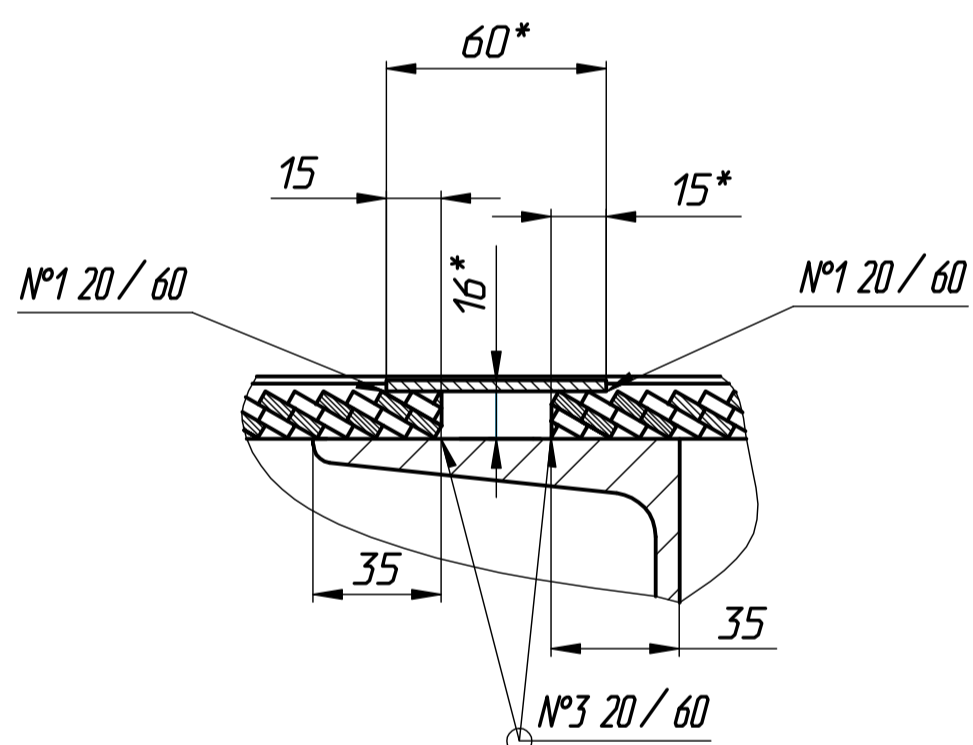

П-П(1:2)○(1)

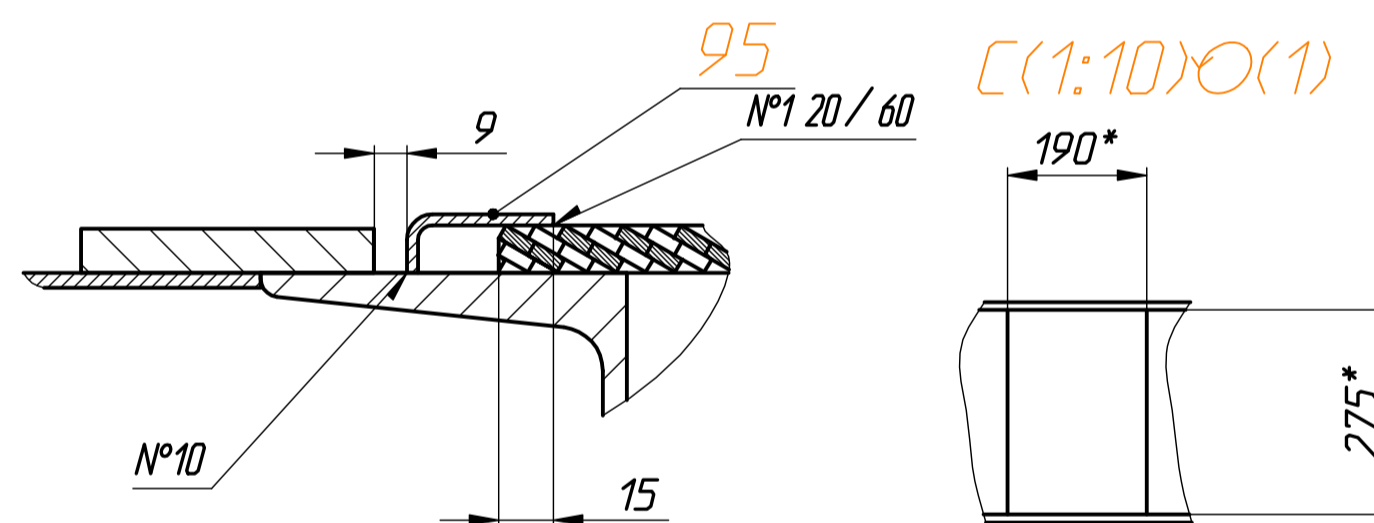

С(1:10)○(1)

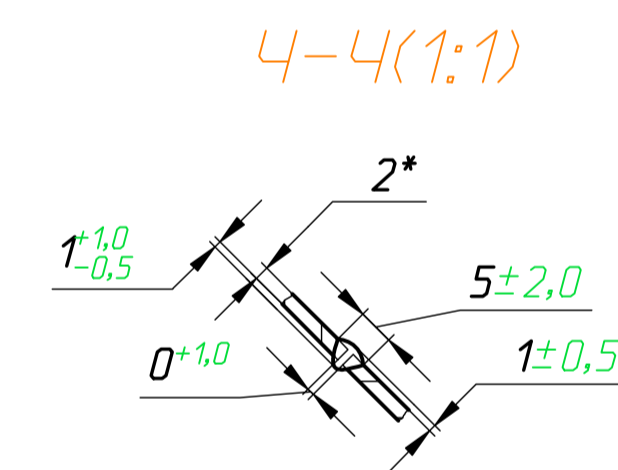

Н-Н(1:2)○(1)

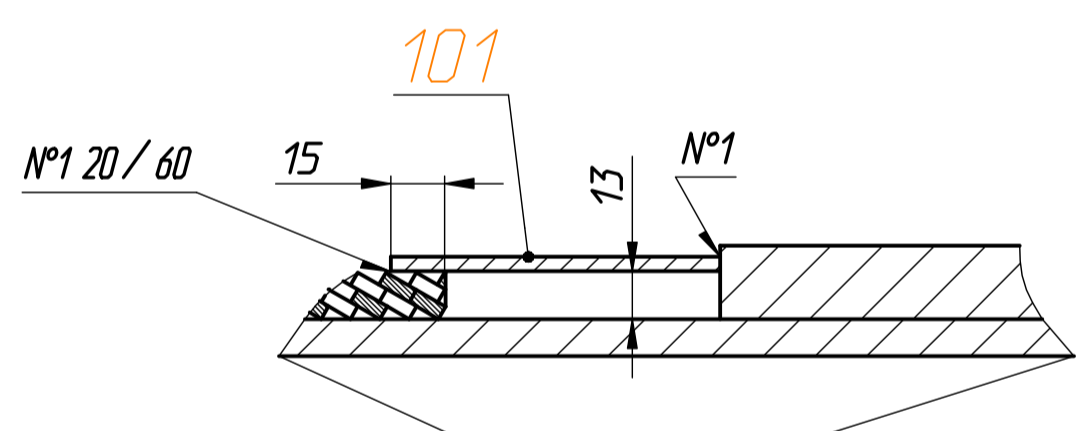

И-И(1:2,5)(1)  
2места

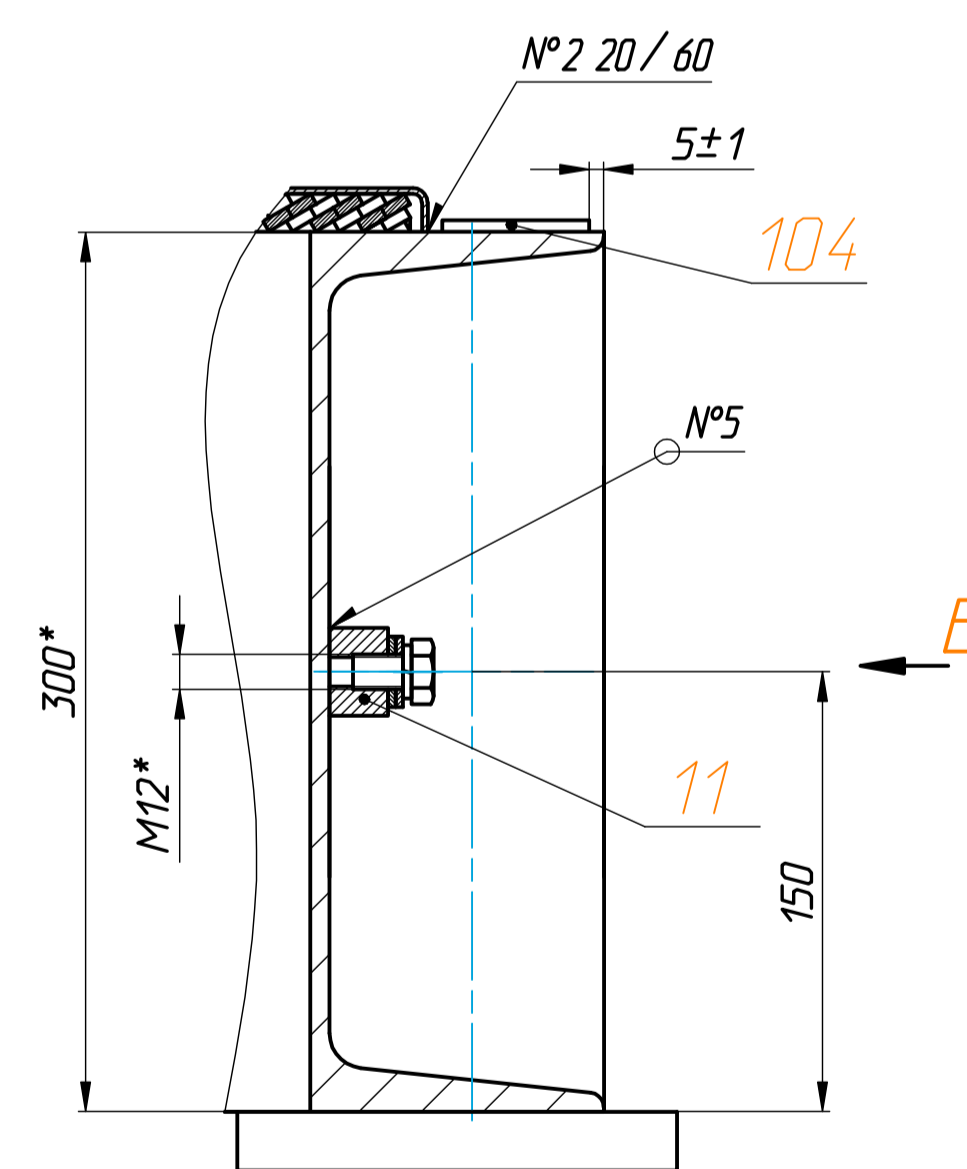

Р-Р(1:2)○(1)

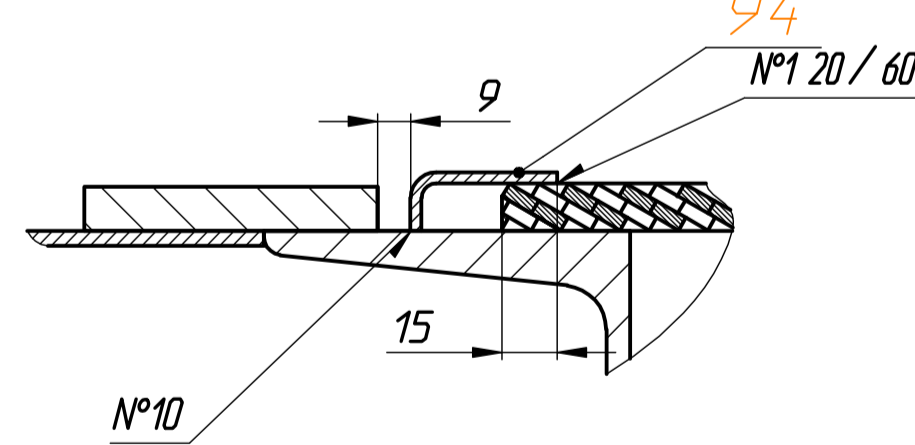

Я(1:5)(1)

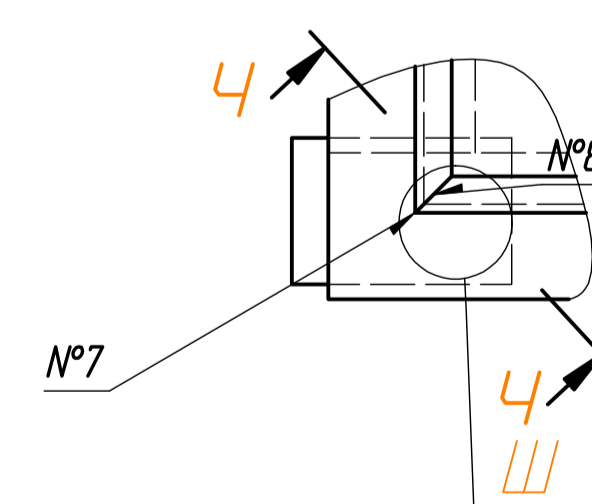

Ц(1:10)○(1)

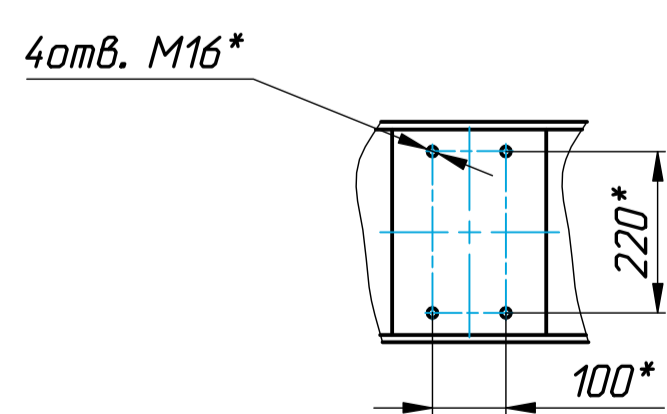

З(1:5)(1)

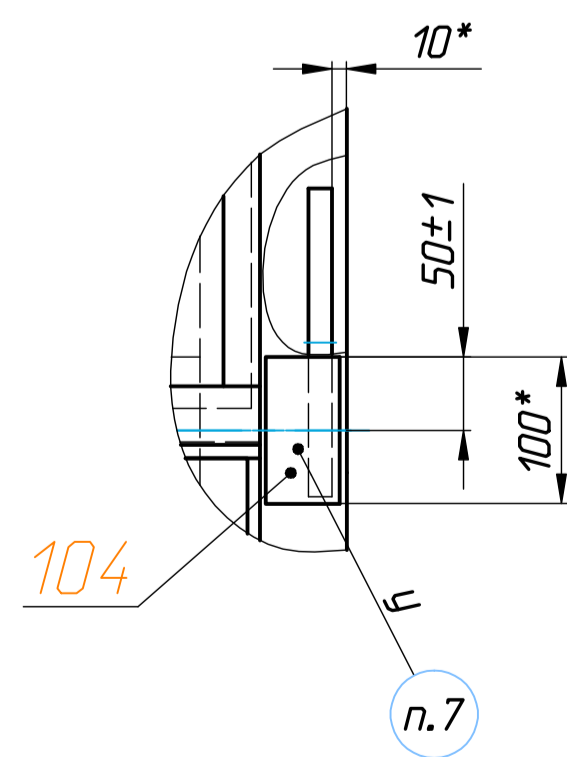

Д-Д(1:2)(1)

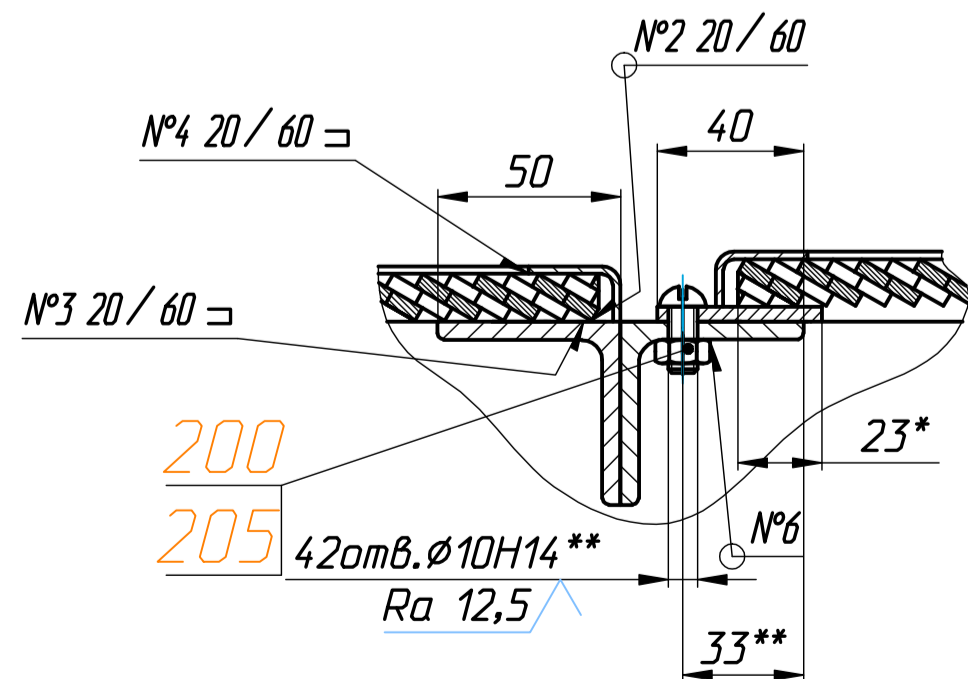

Лист № 1

Сторона №

Лист № 1  
Лист № 2  
Лист № 3  
Лист № 4  
Лист № 5  
Лист № 6  
Лист № 7  
Лист № 8  
Лист № 9  
Лист № 10  
Лист № 11  
Лист № 12  
Лист № 13  
Лист № 14  
Лист № 15  
Лист № 16  
Лист № 17  
Лист № 18  
Лист № 19  
Лист № 20  
Лист № 21  
Лист № 22  
Лист № 23  
Лист № 24  
Лист № 25  
Лист № 26  
Лист № 27  
Лист № 28  
Лист № 29  
Лист № 30  
Лист № 31  
Лист № 32  
Лист № 33  
Лист № 34  
Лист № 35  
Лист № 36  
Лист № 37  
Лист № 38  
Лист № 39  
Лист № 40  
Лист № 41  
Лист № 42  
Лист № 43  
Лист № 44  
Лист № 45  
Лист № 46  
Лист № 47  
Лист № 48  
Лист № 49  
Лист № 50