

Поз.	Обозначение	Наименование	Фор.	Кол.	Примечание
		Чертежи			
1	ШКК-59ВО - Лист 1	Общий вид	A3		
2	ШКК-59ВО - Лист 2	Общегабаритный	A3		
3	ШКК-59.1Сб - Лист 1	Корпус	A3		
4	ШКК-59.1Сб - Лист 2	Корпус - Сечения	A3		
5	ШКК-59.1Сб - Лист 3	Корпус - Детали	A3		
6	ШКК-59.1Сб - Лист 4	Корпус - Детали	A3		
7	ШКК-59.2Сб	Раздвижные фасады	A3		
8	ШКК-59.3.1Сб - Лист 1	Опоры передние	A3		
9	ШКК-59.3.1Сб - Лист 2	Опоры передние - Верхние части	A3		
10	ШКК-59.3.1Сб - Лист 3	Опоры передние - Нижние части	A3		
11	ШКК-59.3.2Сб - Лист 4	Опоры задние	A3		
		Зеркала и стекла			
12	1180x278x4 мм	Зеркало 1		2 шт.	Кромки шлифовать
13	1180x632x4 мм	Зеркало 2		1 шт.	
14	1190x276x4 мм	Стекло в фрамугу		1 шт.	
15	776x560x4 мм	Стекло в раздвижной фасад		2 шт.	

						Шкаф			
Изм.	Кол. уч.	Лист	№ док.	Подп.	Дата		Стадия	Лист	Листов
Фролов Н.Ю.					13.4.15		РП	1	2
						Спецификация	Kondoor		

Поз.	Обозначение	Наименование	Фор.	Кол.	Примечание
		Покупные изделия			
16	Tandembox	Ящик в проем (ШхВхГ) 402х160х320 мм с направляющими полного выдвижения L=300 мм с доводчиками.		2 компл.	Blum
17	0350/16	Система раздвижения		Компл. для 2 дверок	Koblenz
18	2762.0096.001	Ручка-скоба		2 шт.	Brass.ru (согласовать с дизайнером)
19	3922-038	Ручка врезная		2 шт.	
20					

Изм.	Лист	№ докум.	Подп.	Дата

Спецификация

Лист
2



Шкаф					ШКК-59ВО			
Изм.	Лист	№ докум.	Подп.	Дата	<i>Общий вид</i>	Лит.	Масса	Масштаб
Разраб.		Фролов Н.Ю.		13.4.15				
Пров.								
Т.контр.								
Н.контр.								
Утв.								
						Лист 1	Листов 2	
						Kondoor		

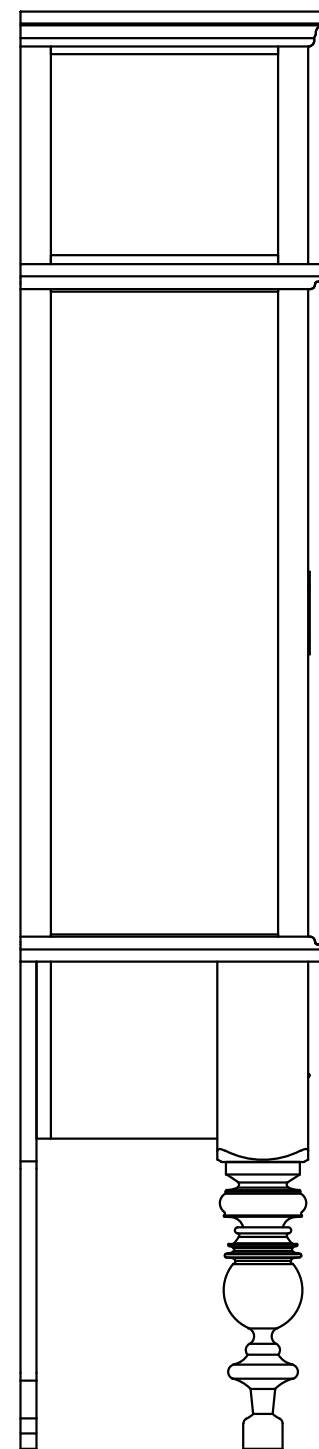
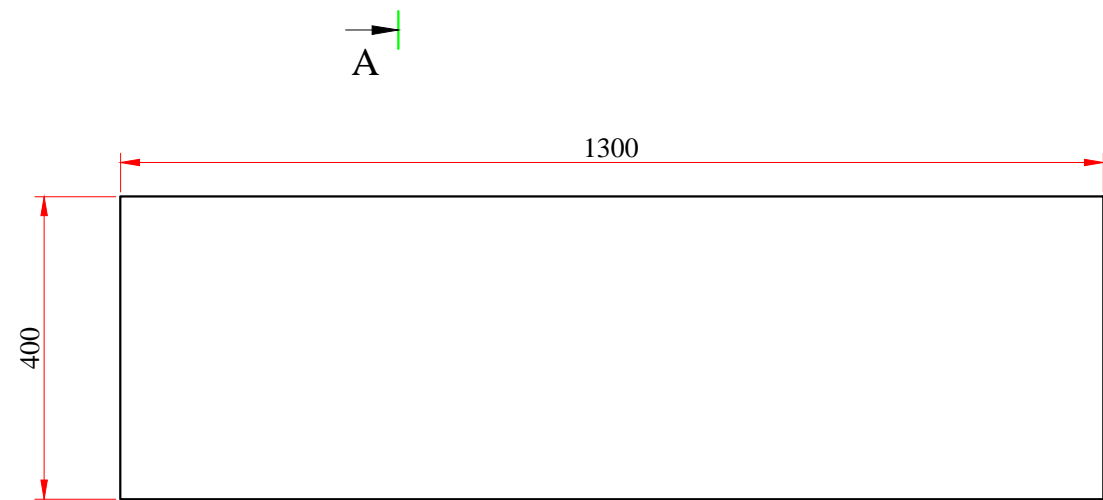
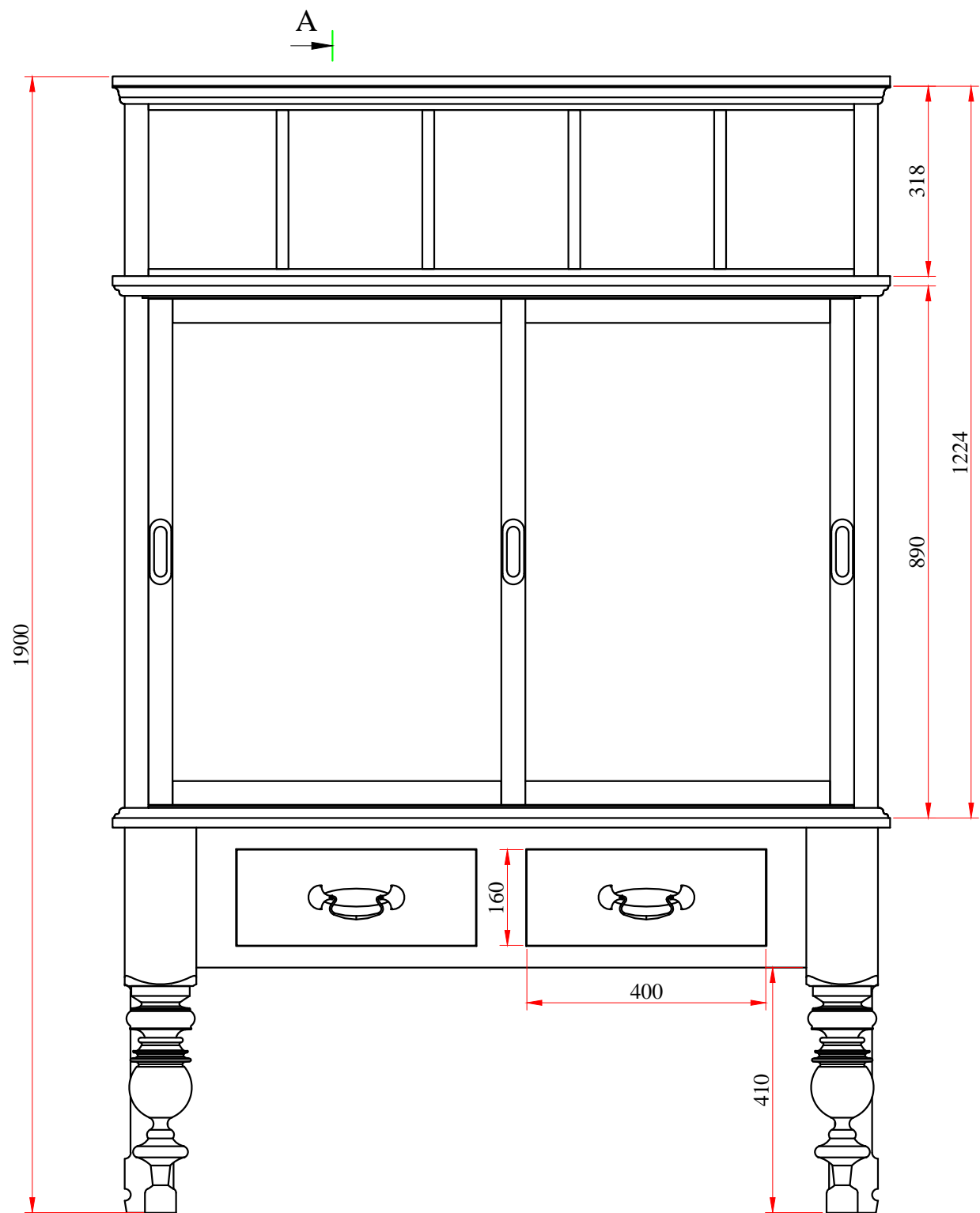

C (1:2)

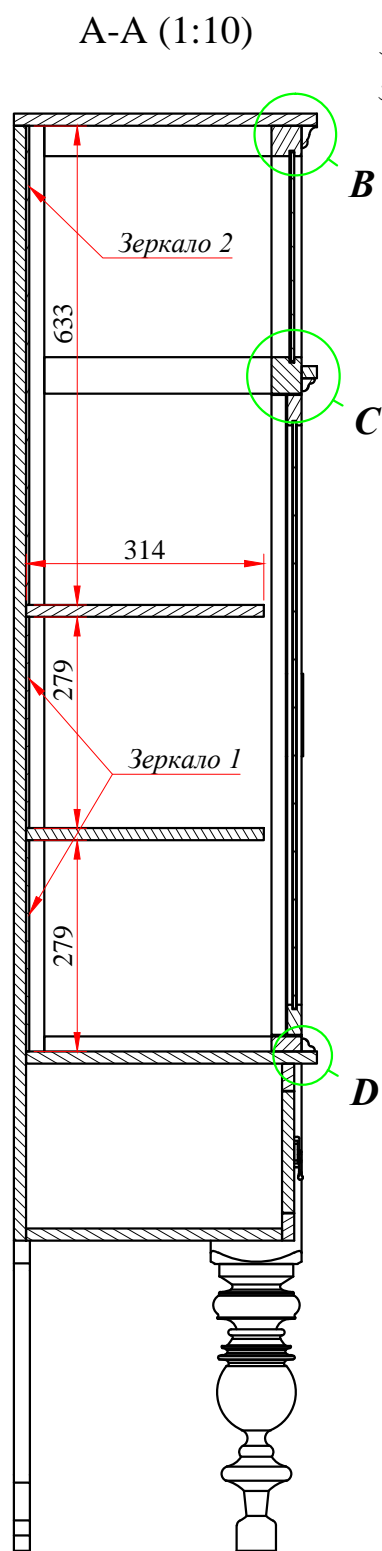
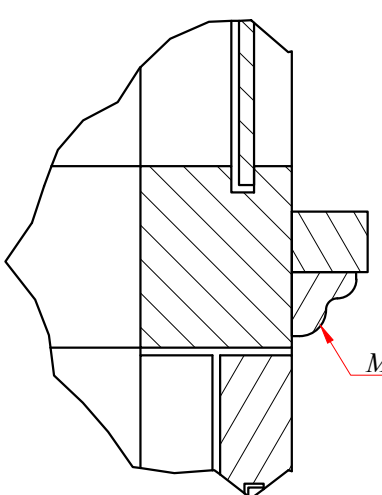

B (1:2)

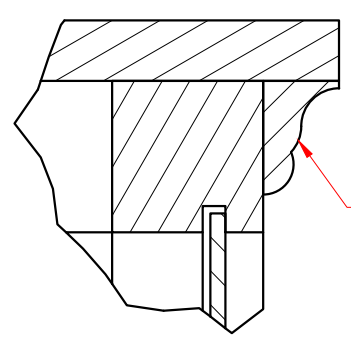

D (1:2)

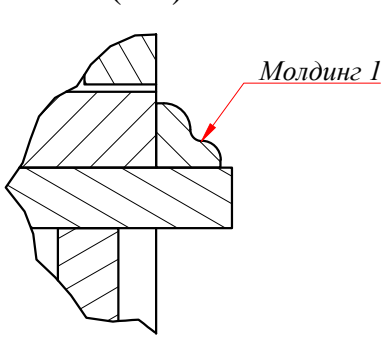

Зеркала наклеить на заднюю стенку.

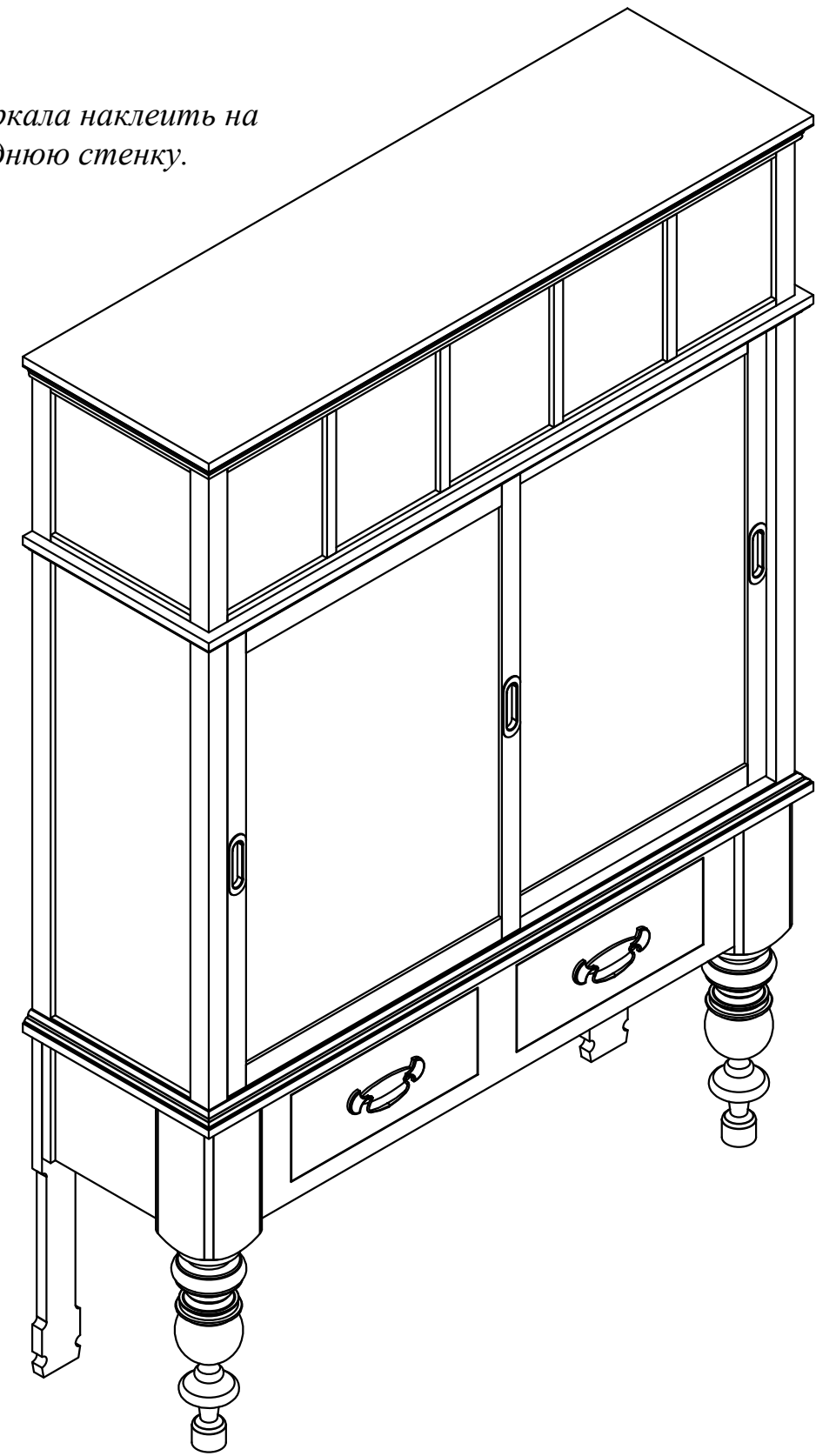

Изм.	Лист	№ докум.	Подп.	Дата

Общегабаритный

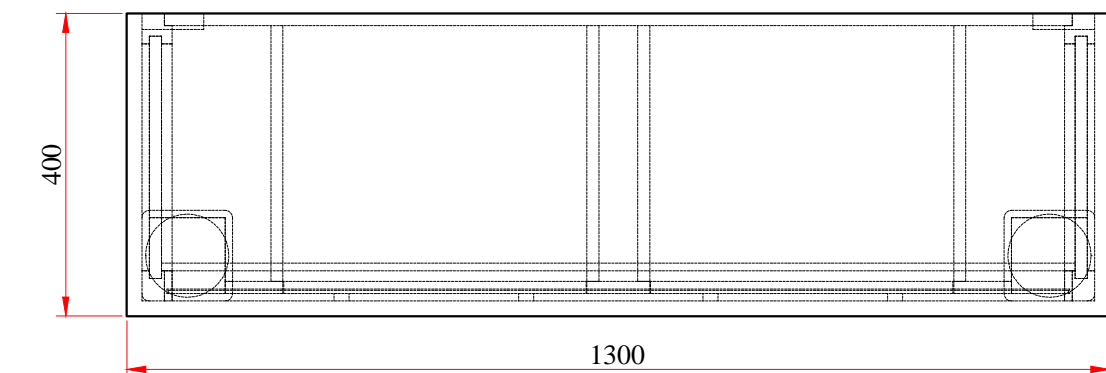
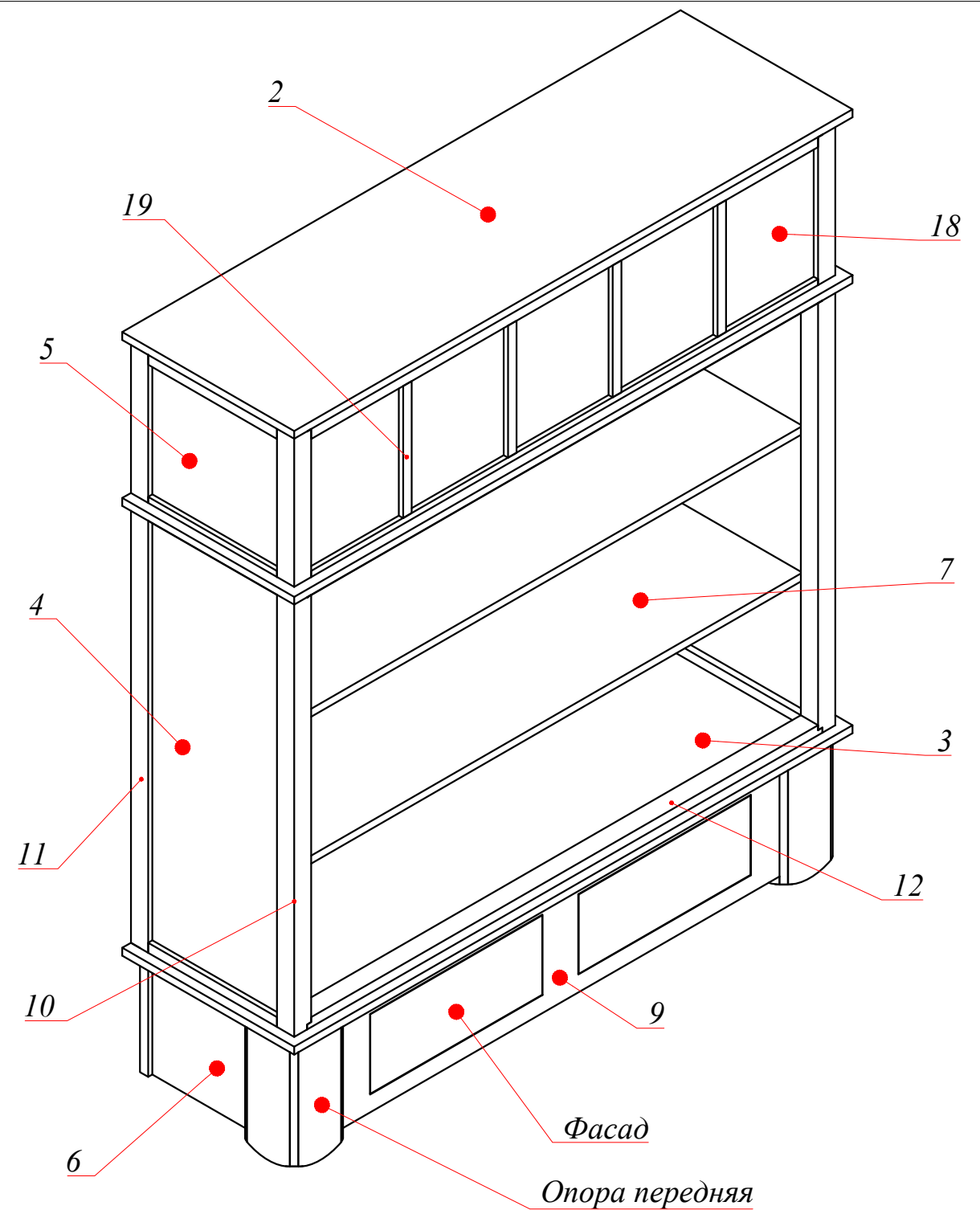
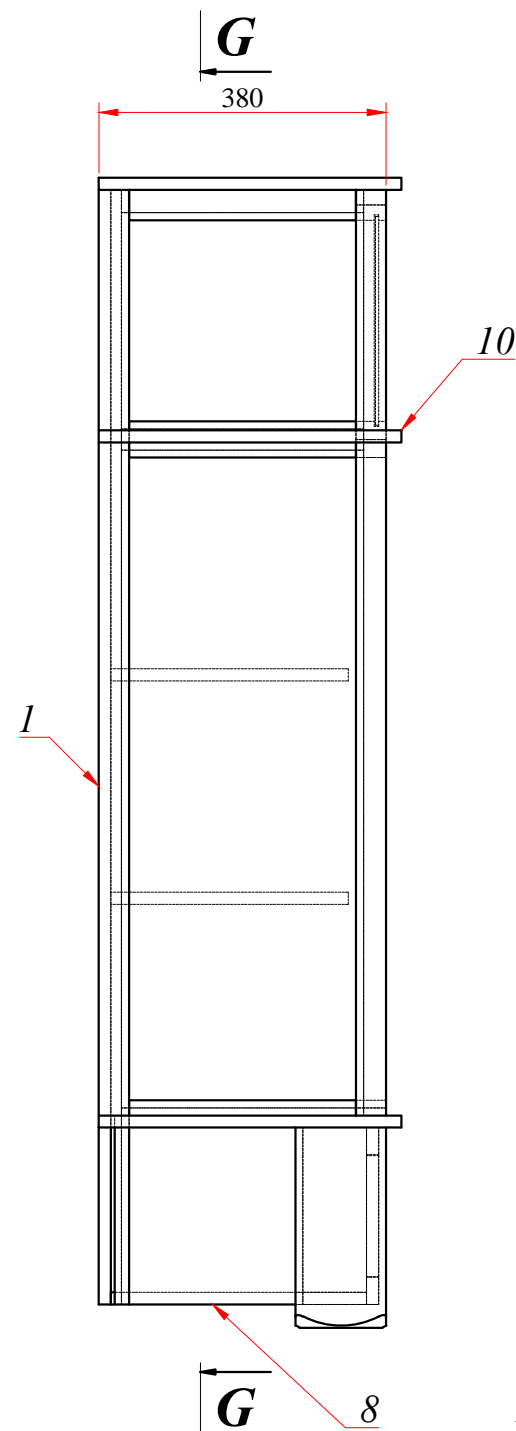
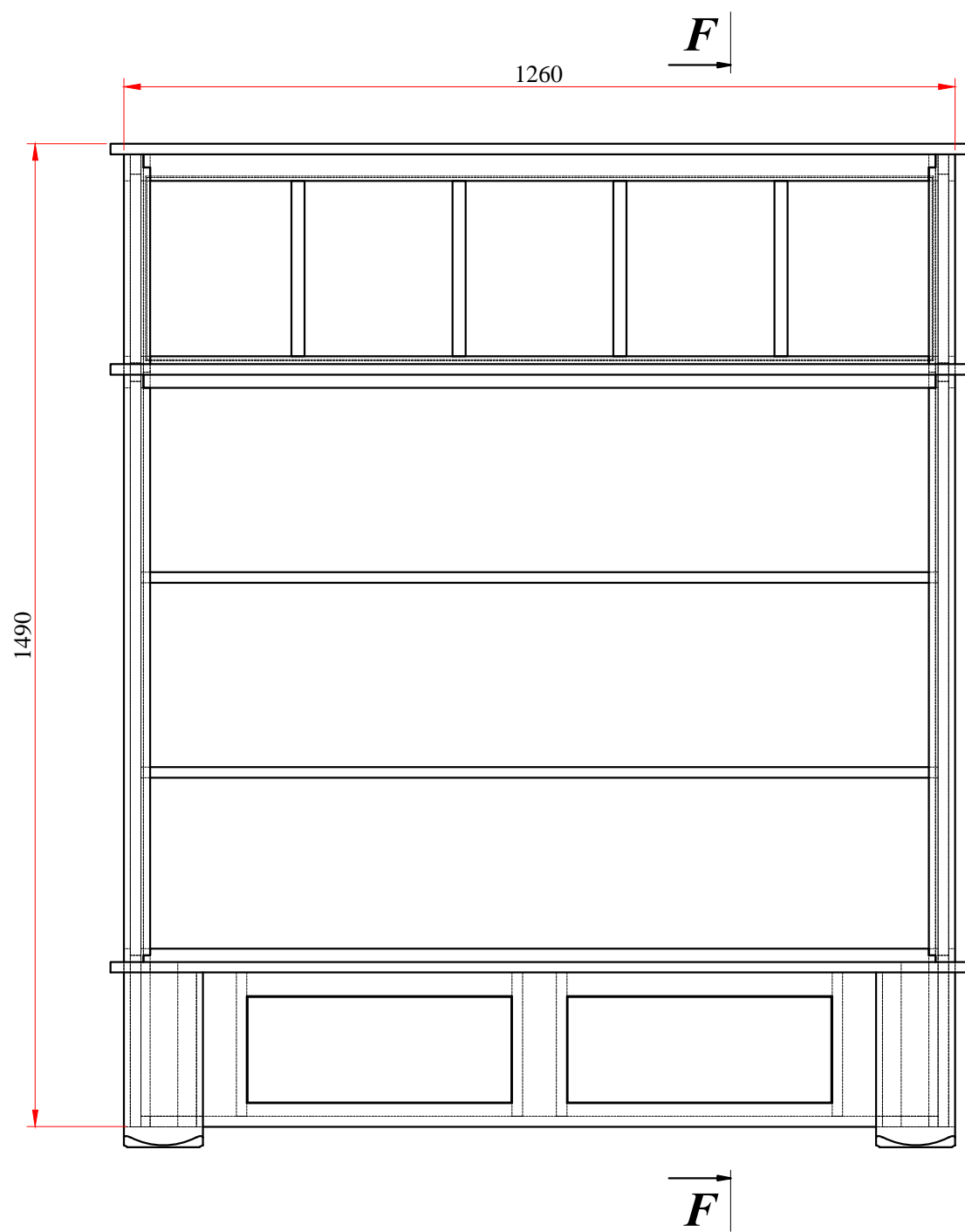

1. Ящики покупные Blum Tandembox для проема (ШxВxГ) 402x160x320 мм. Направляющие Blum Standart полного выдвижения с доводчиками L=300 мм.
2. Покраска - малярный комплекс SAYERLACK 9011 RAL.
3. На Деталях 12 и 13 не показаны выборки под направляющие: сделать по ТУ системы Koblenz 0350/15.

Материал	№	Длина	Ширина	Толщина	Кол-во
МДФ	2	1300	400	16	1
МДФ	4	870	320	16	2
МДФ	5	286	320	16	2
МДФ	6	234	240	16	2
МДФ	Фасад	400	160	16	2
Стекло	18	1190	276	4	1
МДФ	19	266	20	10	4
МДФ	20	338	218	16	4

Шкаф					ШКК-59.1С6				
Изм.	Лист	№ докум.	Подп.	Дата	Корпус	Лит.	Масса	Масштаб	
Разраб.		Фролов Н.Ю.		13.4.15				1:10	
Пров.									
Т.контр.						Лист 1	Листов 4		
Н.контр.						Kondoor			
Утв.					МДФ, массив ольхи, стекло силикатное, эмаль.				

U (1:4)

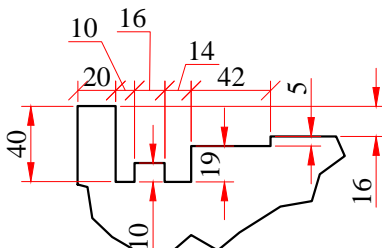

Деталь 3 (1:10)

Изг. 1 шт. из МДФ $\delta=16$ мм

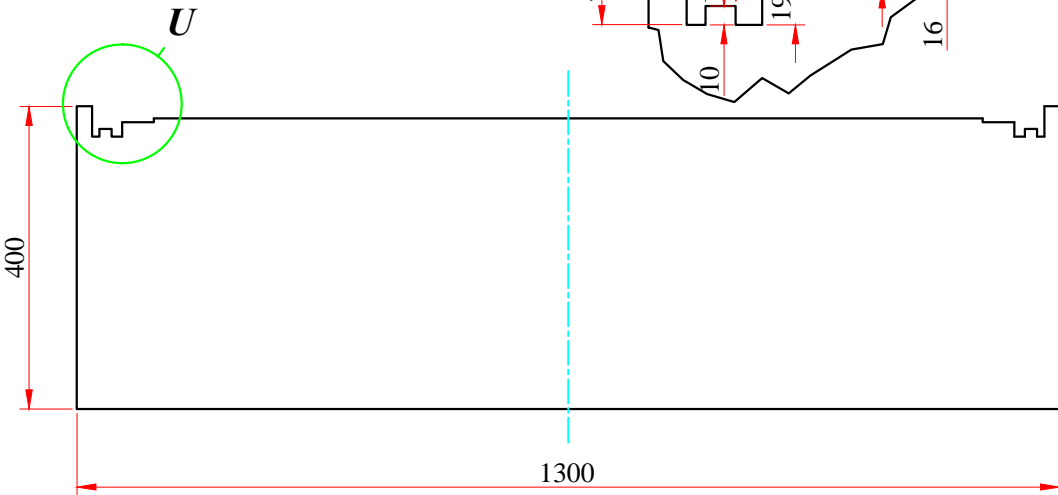

Деталь 7 (1:10)

Изг. 2 шт. из МДФ $\delta=16$ мм

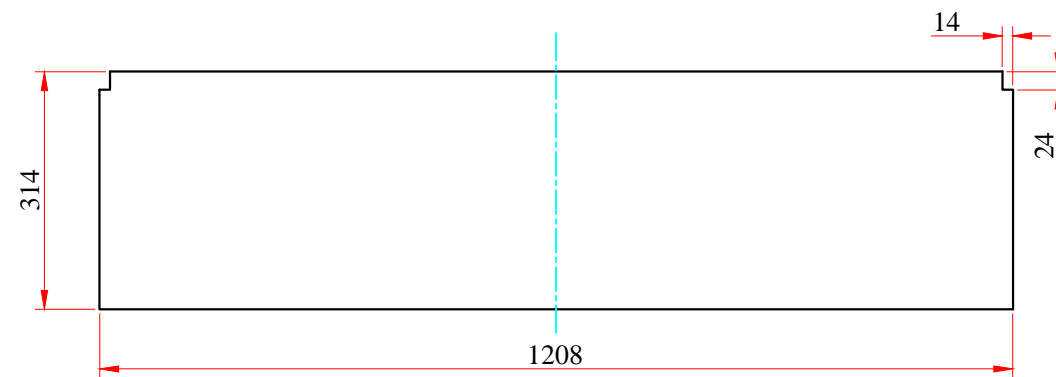

Деталь 9 (1:8)

Изг. 1 шт. из МДФ $\delta=16$ мм

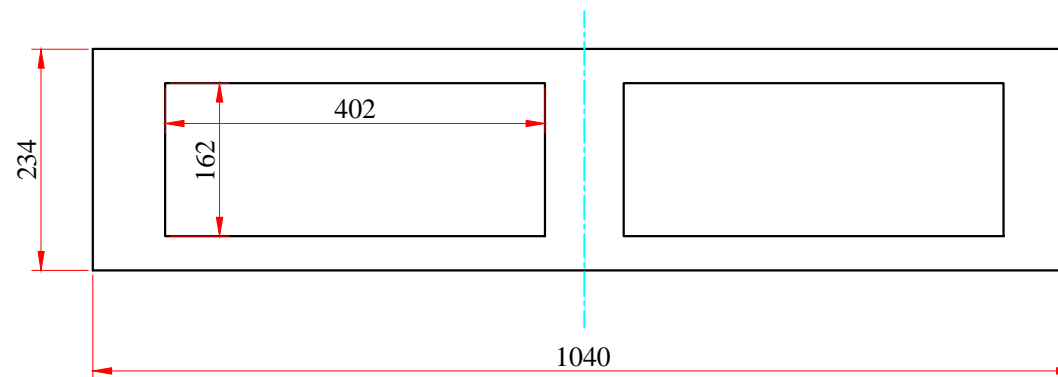

Деталь 8 (1:10)

Изг. 1 шт. из МДФ $\delta=16$ мм

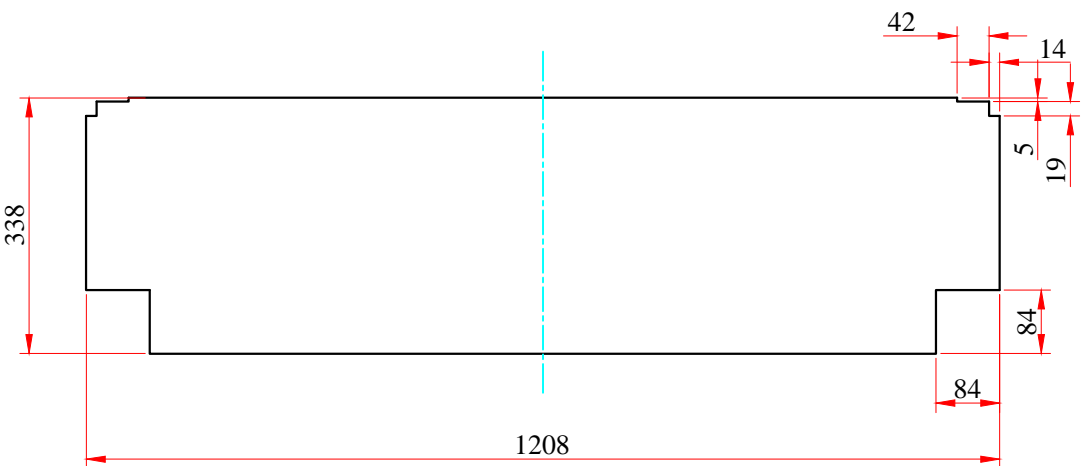

Деталь 10 (1:5)

Изг. 1+1 шт. зеркально из массива ольхи

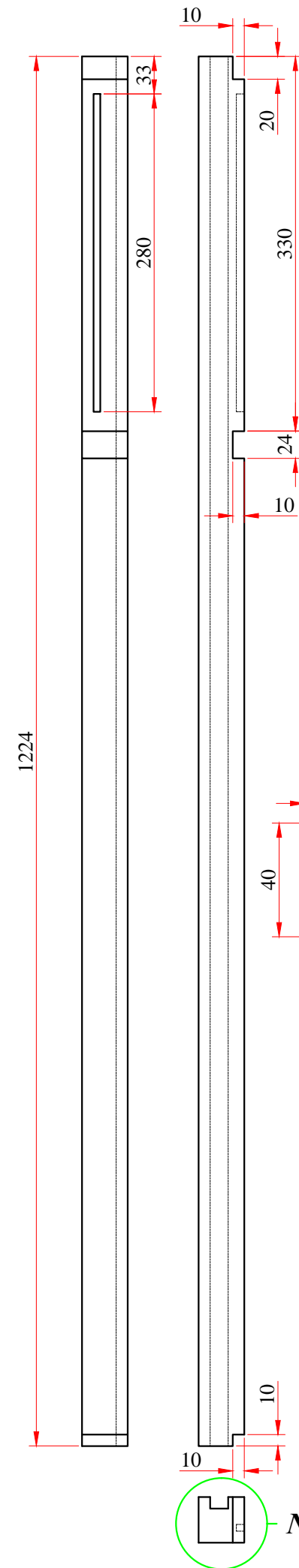

N (1:2)

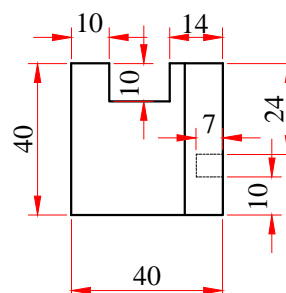

Деталь 11 (1:5)

Изг. 2 шт. из массива ольхи

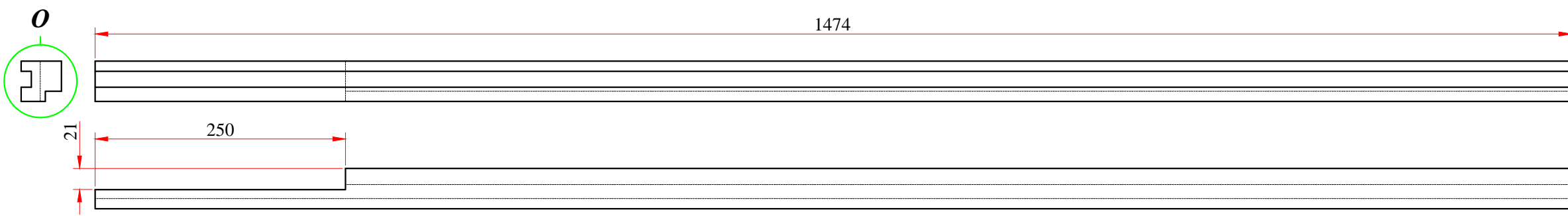

O (1:2)

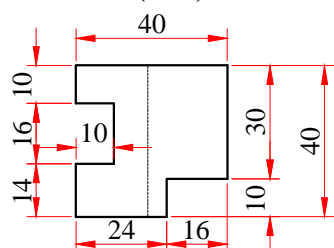

Изм.	Лист	№ докум.	Подп.	Дата

Деталь 12 (1:8)

Изг. 1 шт. из массива ольхи

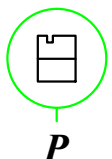
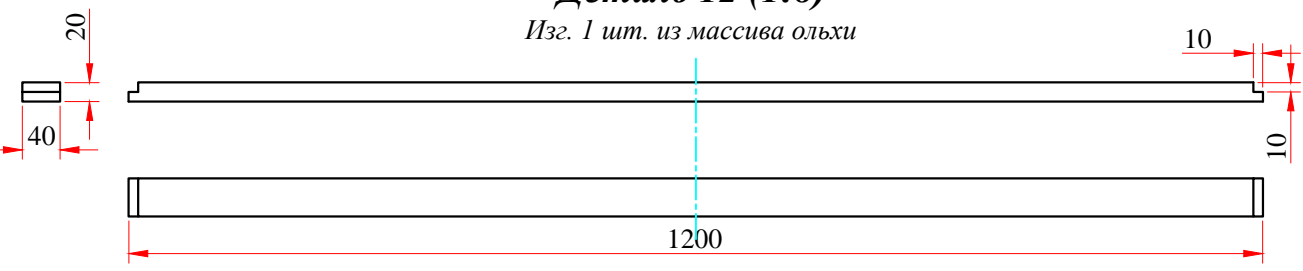

Деталь 13 (1:8)

Изг. 1 шт. из массива ольхи

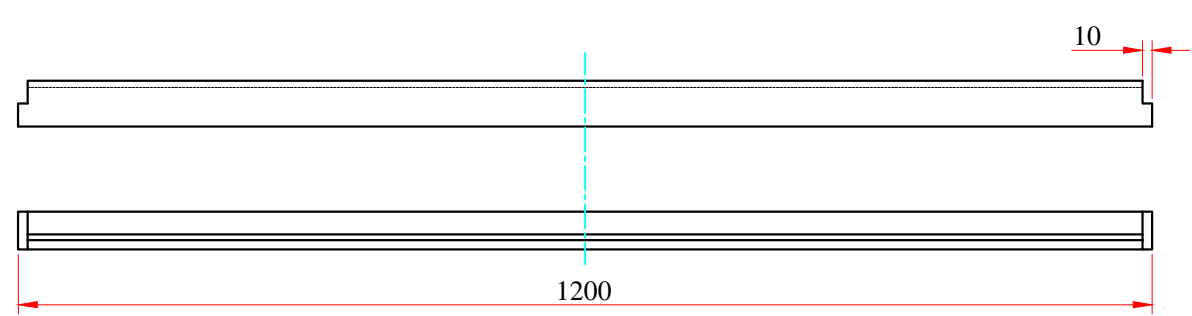

Р (1:2)

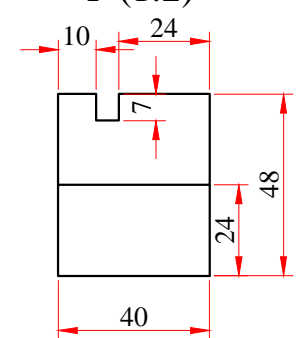

Деталь 14 (1:8)

Изг. 1 шт. из массива ольхи

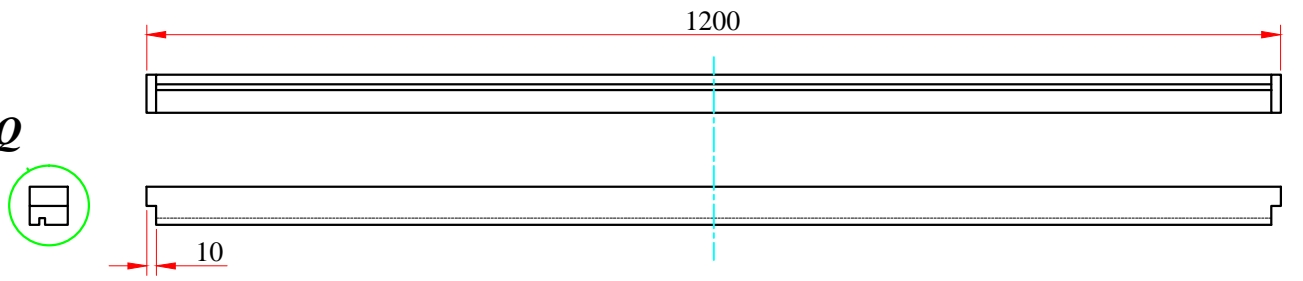

Q (1:2)

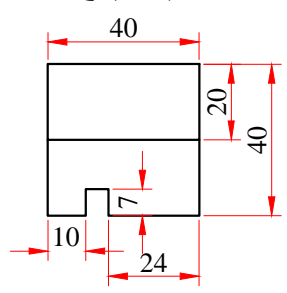

Деталь 15 (1:2)

Изг. 2 шт. из массива ольхи



Деталь 16 (1:2)

Изг. 2 шт. из массива ольхи

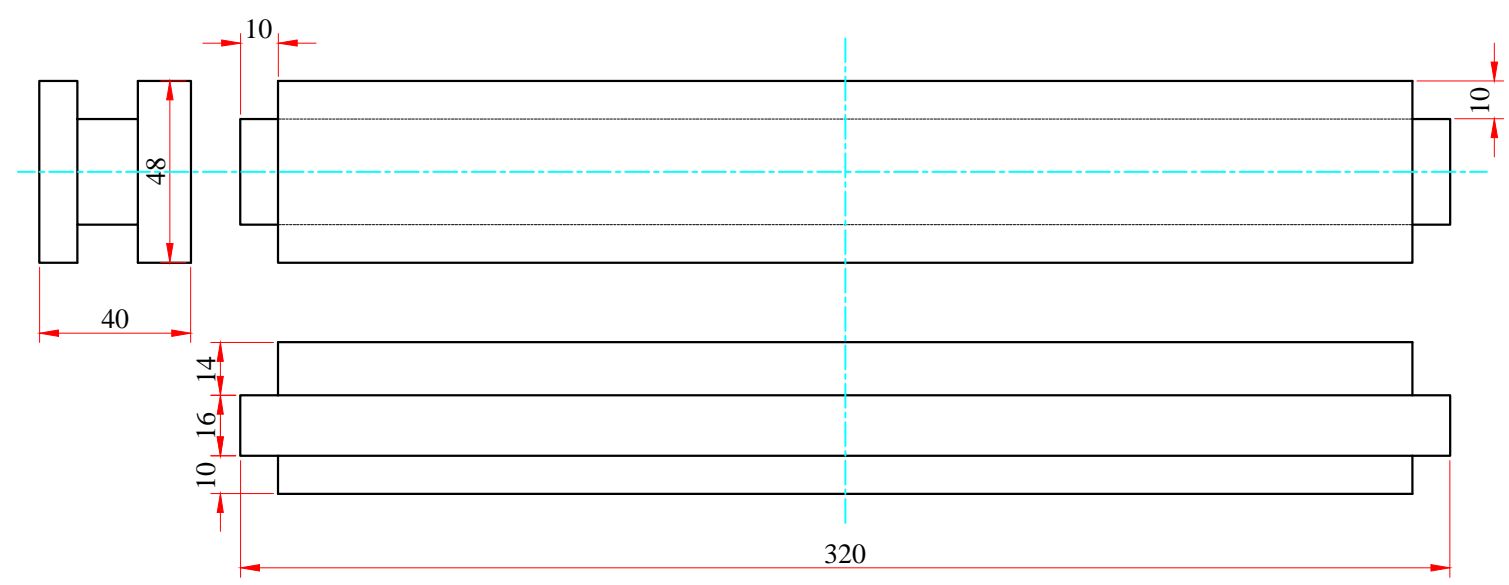

Деталь 17 (1:2)

Изг. 2 шт. из массива ольхи

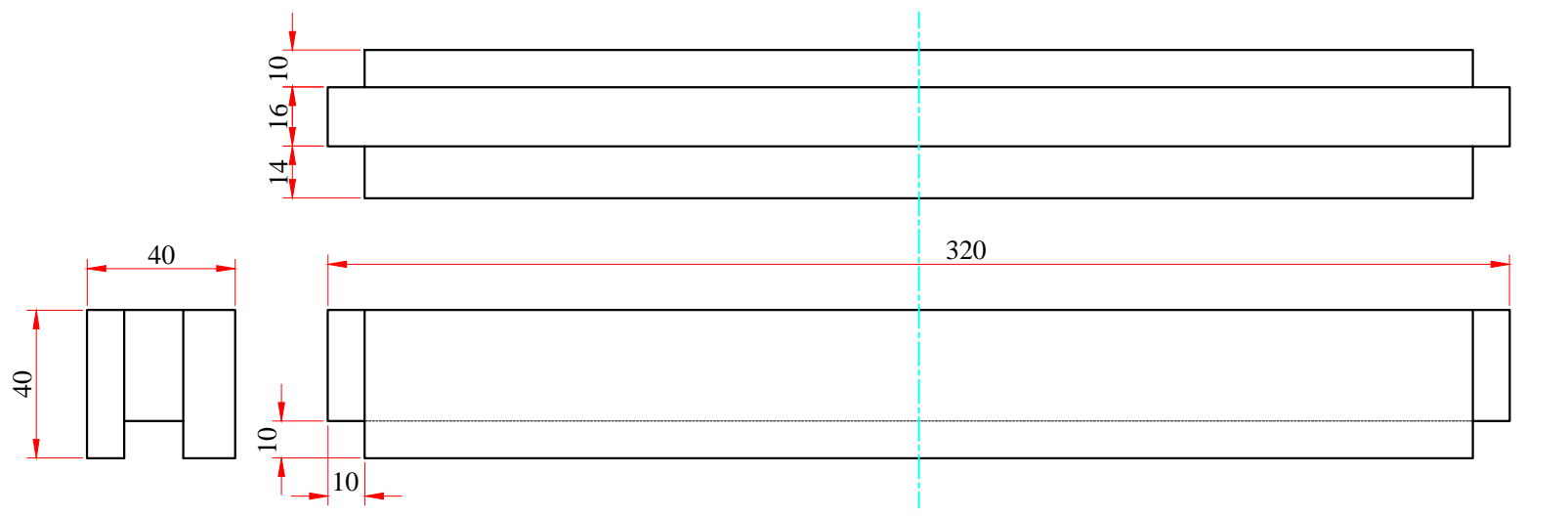

Деталь 1 (1:20)

Изг. 1 шт. из МДФ $\delta=16$ мм

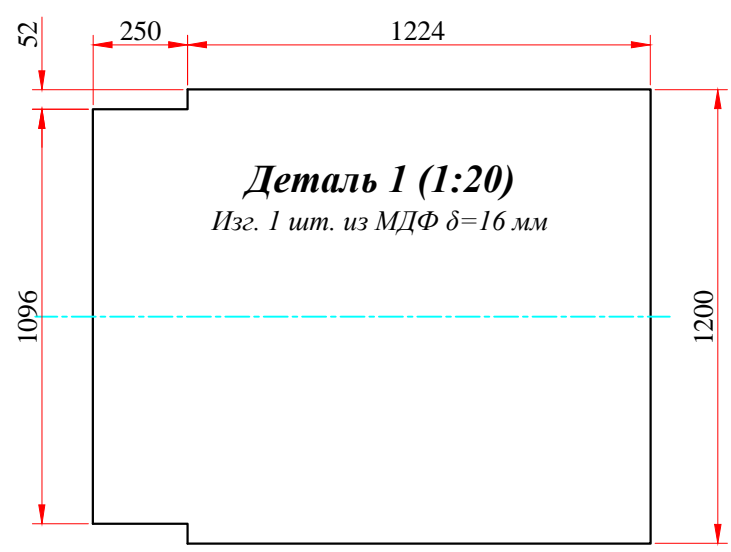

Изм.	Лист	№ докум.	Подп.	Дата

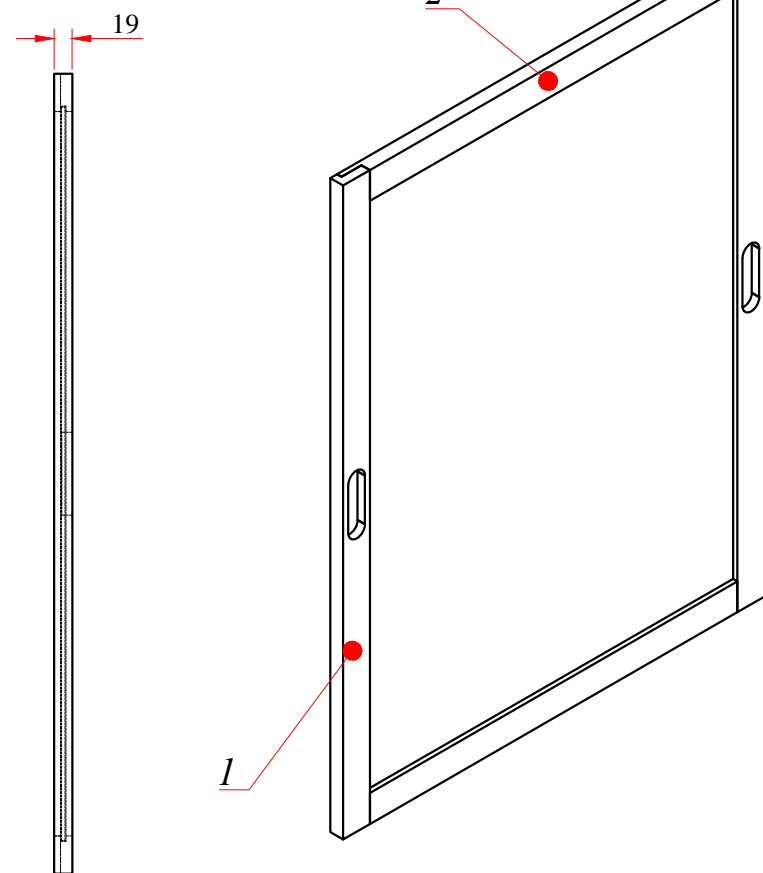
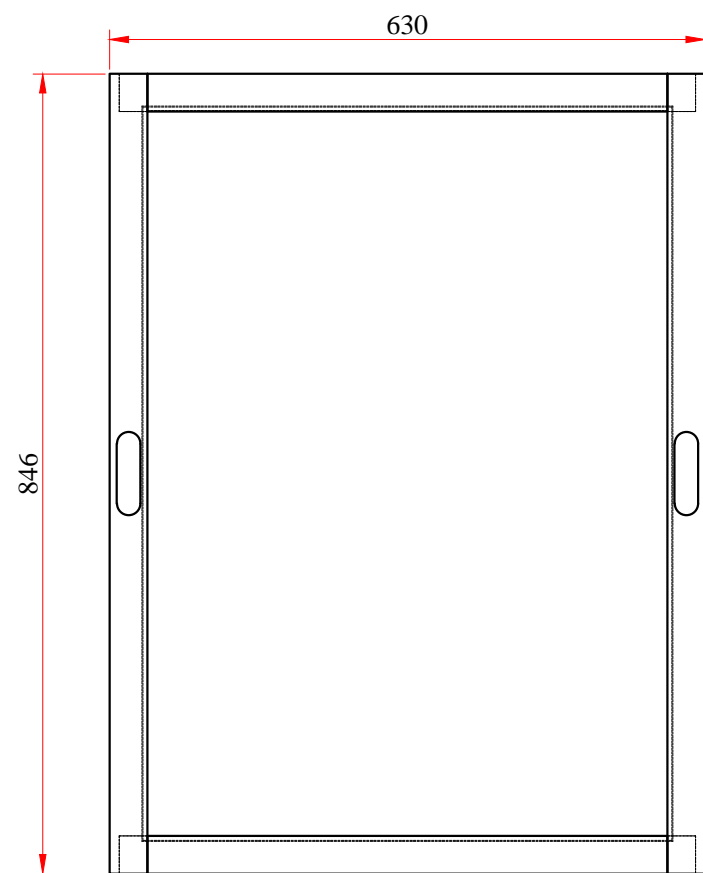

Деталь 1 (1:5)

Изг. 4 шт. из массива ольхи

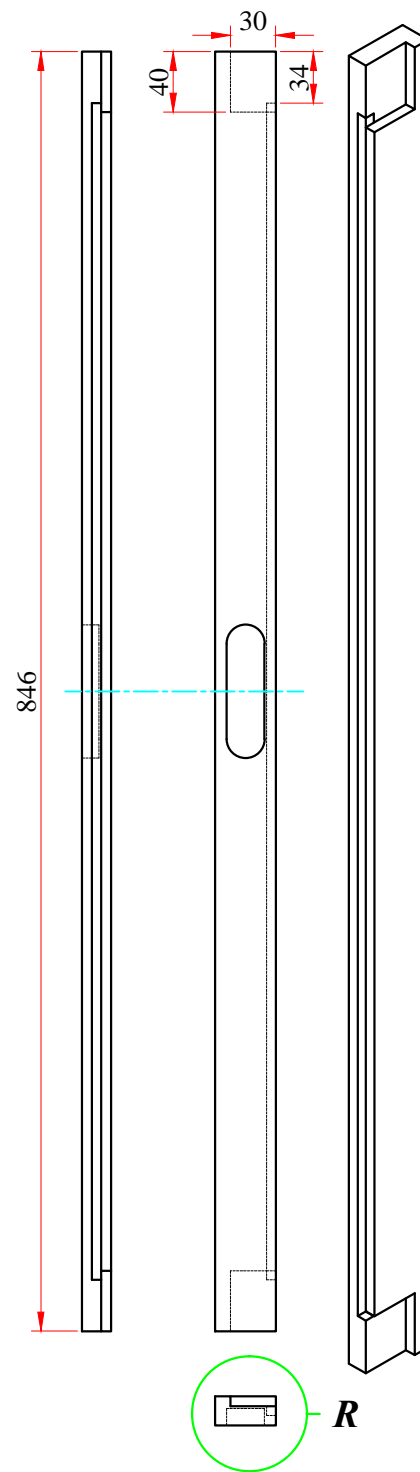

Деталь 2 (1:4)

Изг. 4 шт. из массива ольхи

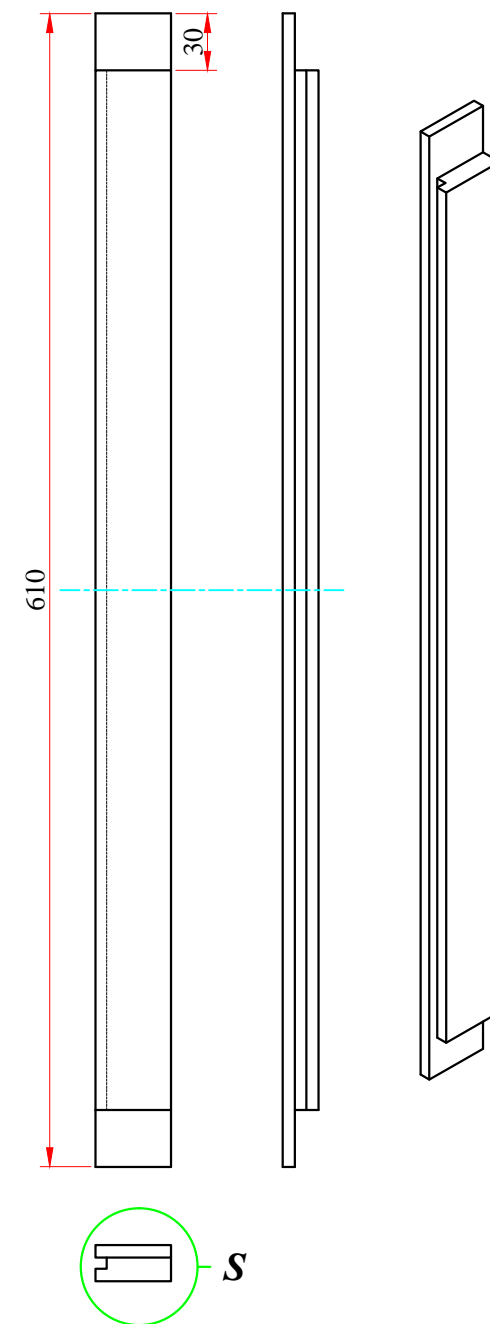

R (2:1)

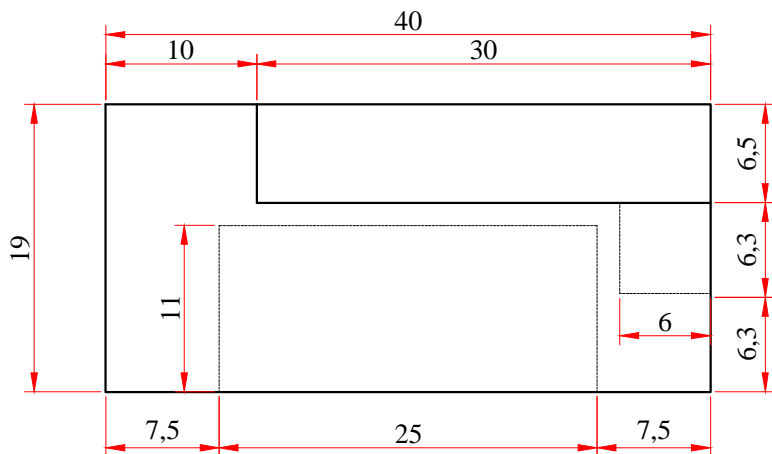

S (2:1)

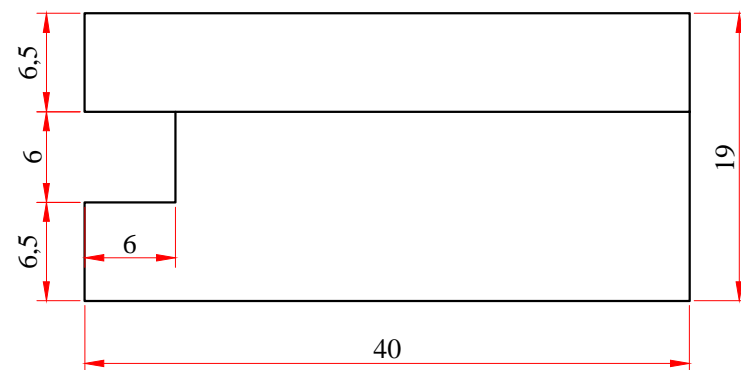

1. Покраска - малярный комплекс SAYERLACK 9011 RAL.
2. На Детали 1 выборки под ручки показаны условно: сделать после утверждения модели.
3. Стекло 776x560x4 мм. Сажать на силикон.

Шкаф					ШКК-59.2С6			
Изм.	Лист	№ докум.	Подп.	Дата	Раздвижные фасады Изг. 2 шт.	Лит.	Масса	Масштаб
Разраб.	Фролов Н.Ю.			13.4.15				1:8
Пров.								
Т.контр.						Лист	Листов	
Н.контр.					Массив ольхи, стекло силикатное, эмаль.			Kondoor
Утв.								

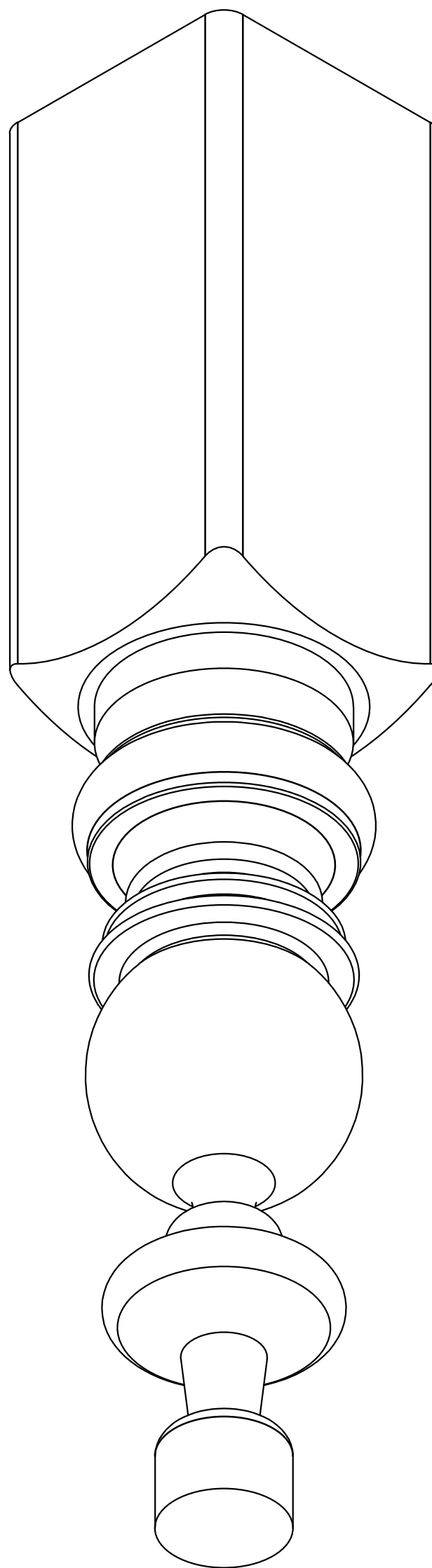
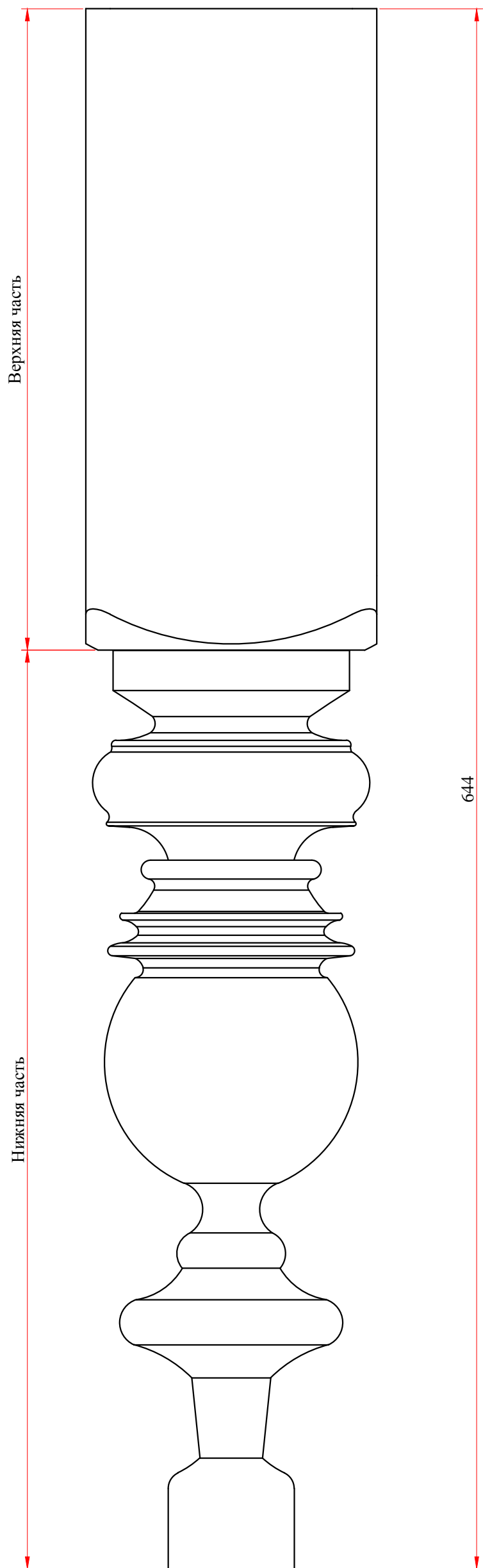

Шкаф					ШКК-59.3.1Сб			
Изм.	Лист	№ докум.	Подп.	Дата	Опоры передние	Лит.	Масса	Масштаб
Разраб.		Фролов Н.Ю.		13.4.15				1:2
Пров.								
Т.контр.						Лист 1	Листов 3	
Н.контр.								
Утв.					Массив ольхи, эмаль.	Kondoor		

1. Покраска - малярный комплекс SAYERLACK 9011 RAL.

2. Разделение на части условно, для удобства отображения. Вся опора - единое изделие.

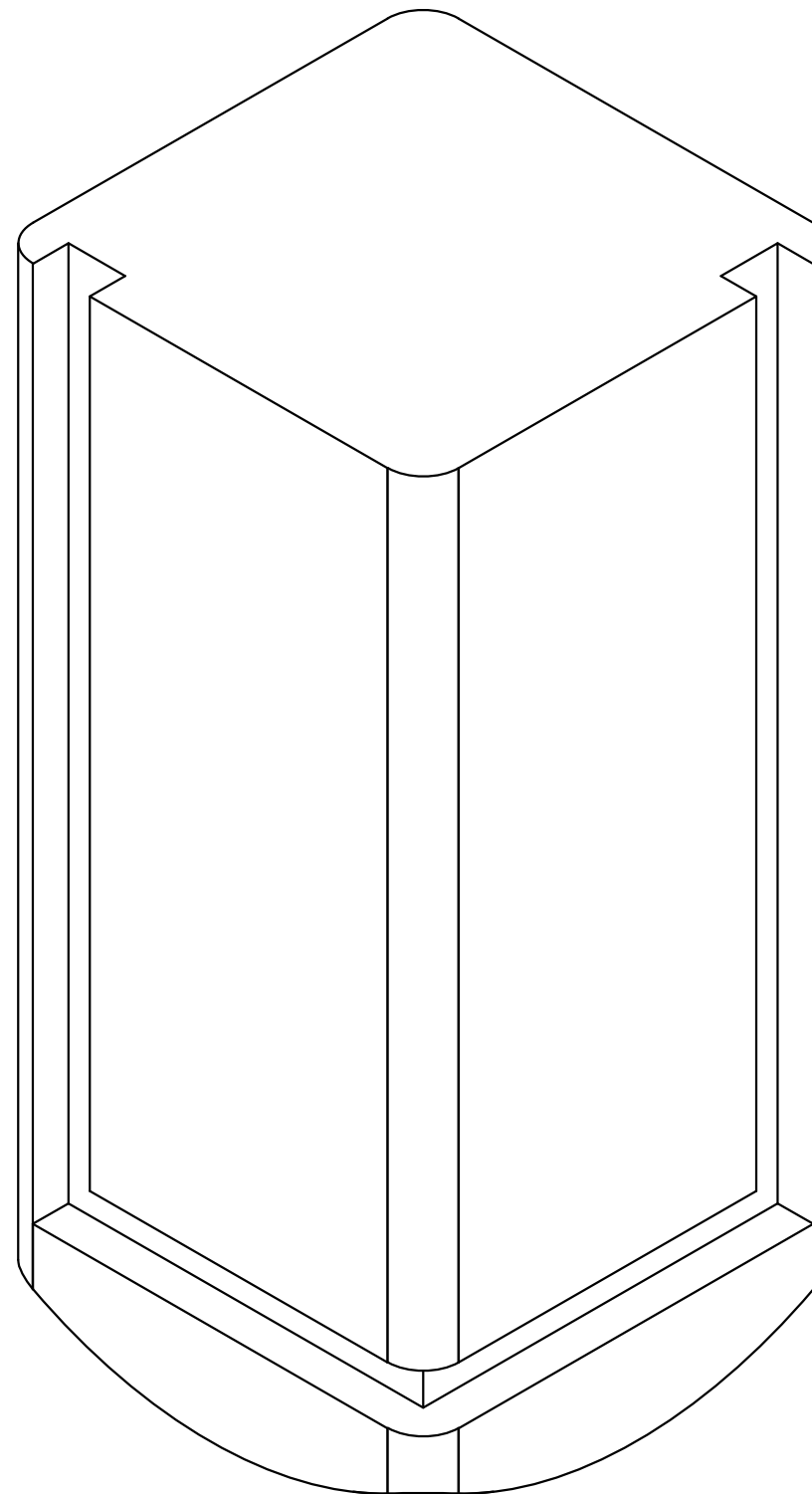
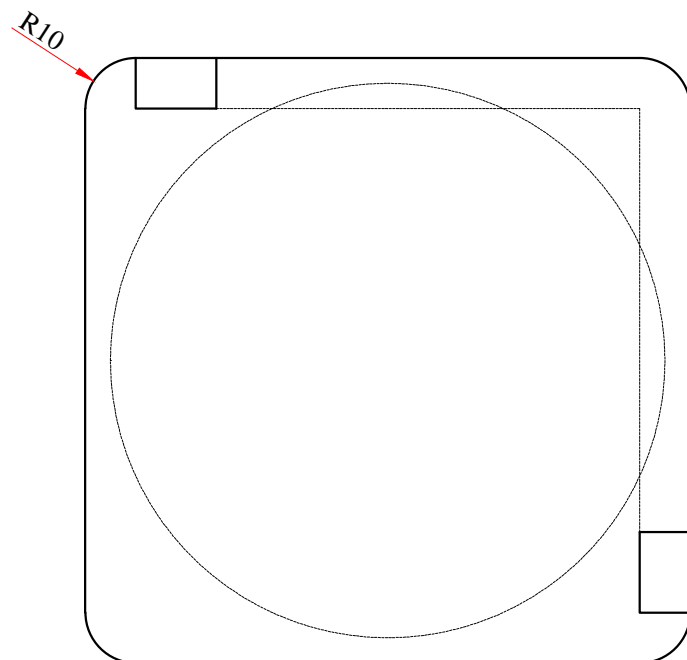
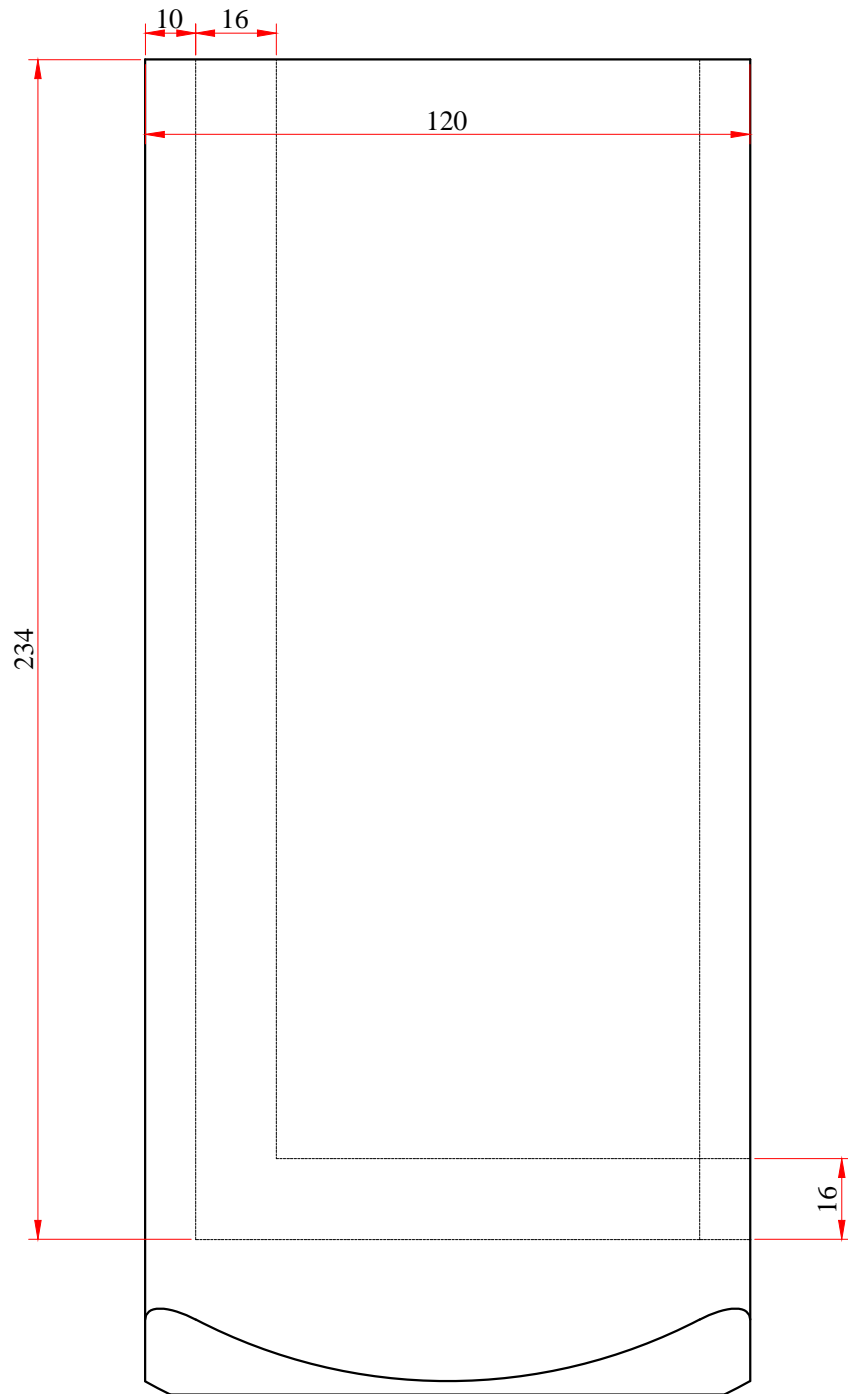
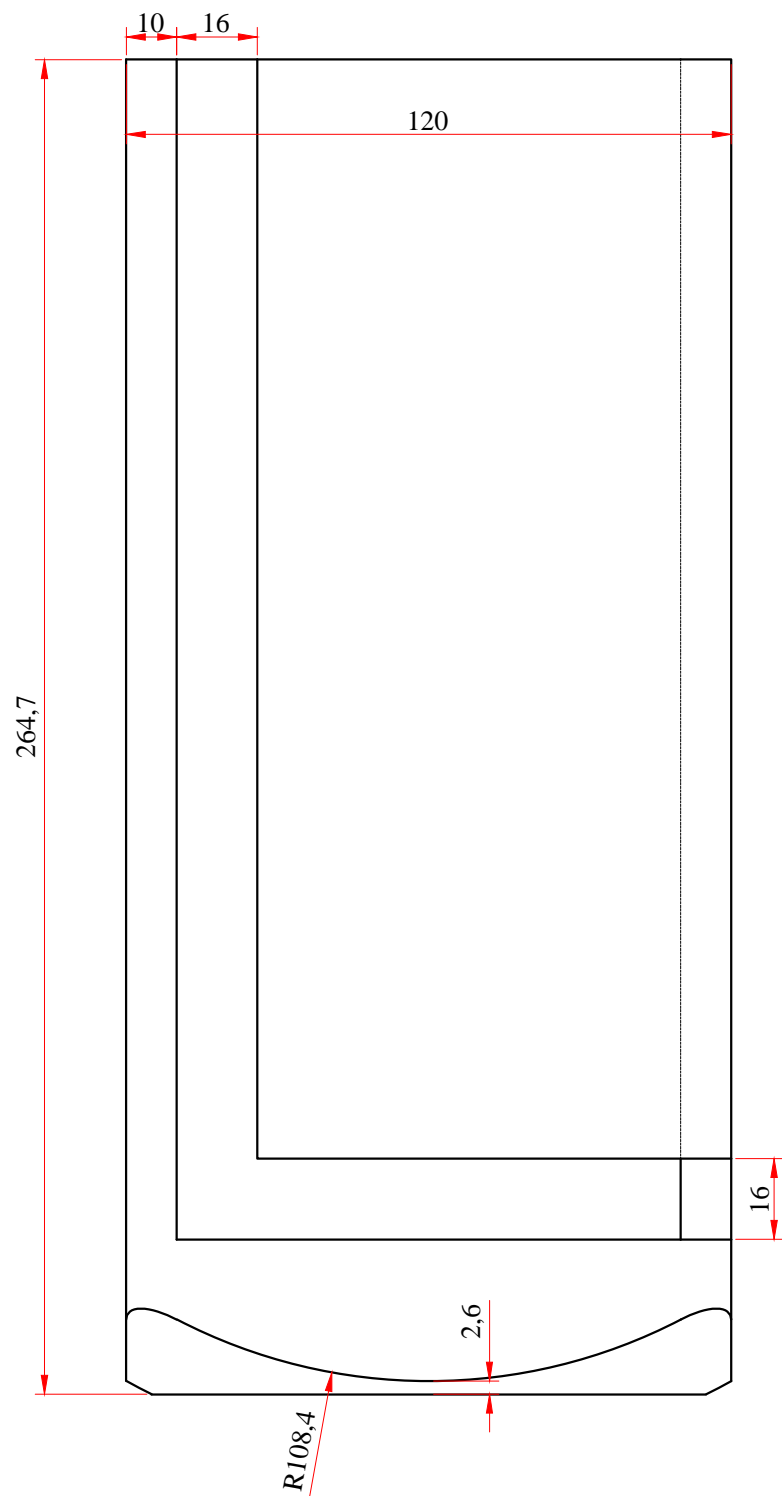

Изм.	Лист	№ докум.	Подп.	Дата

Передние опоры - Верхняя часть (2:3)

Изг. 2 шт. из массива ольхи

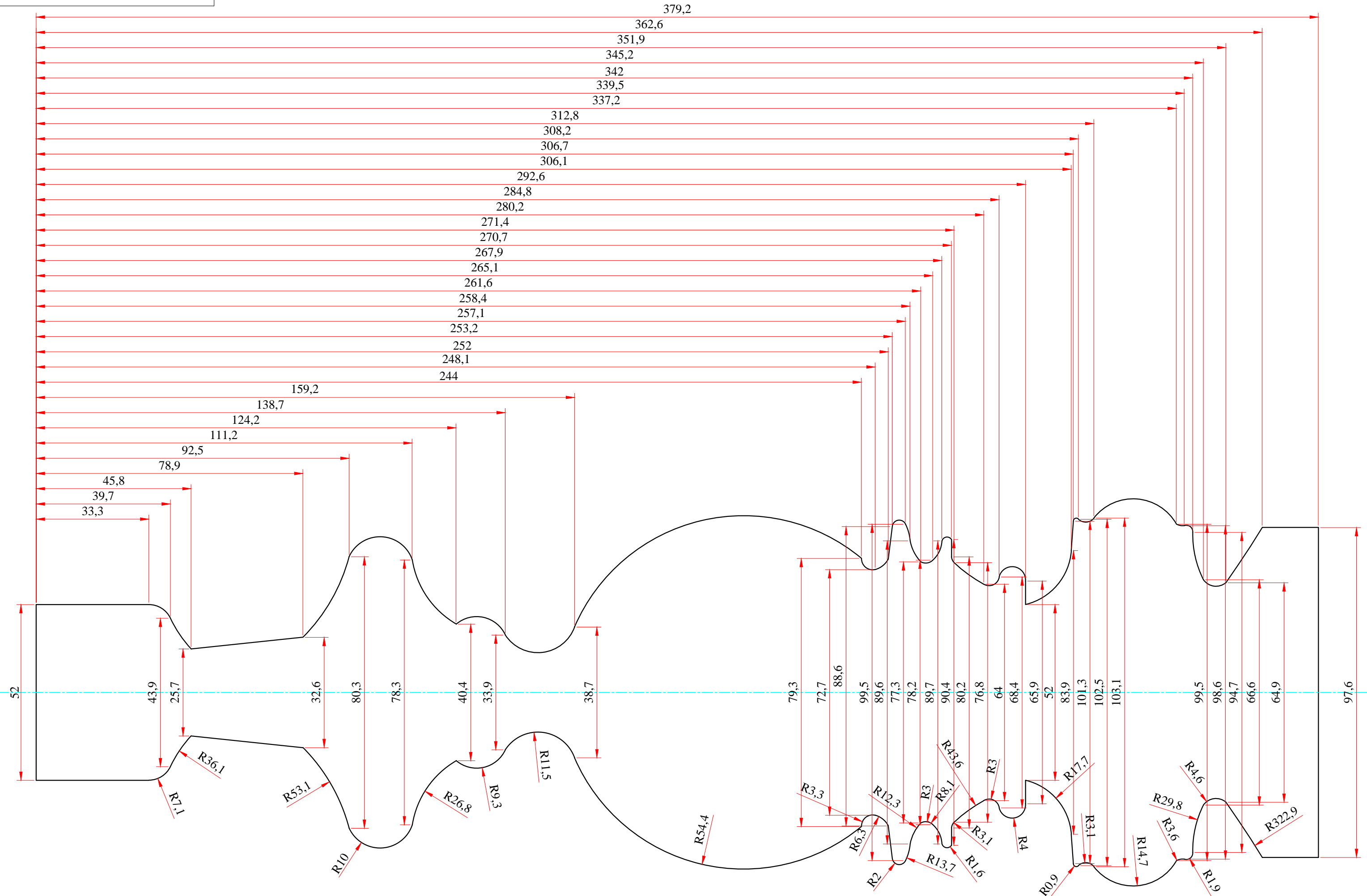

Изм.	Лист	№ докум.	Подп.	Дата

**Опоры передние - Нижняя часть (сечение)
(1:1)**

Изг. 2 шт. из массива ольхи

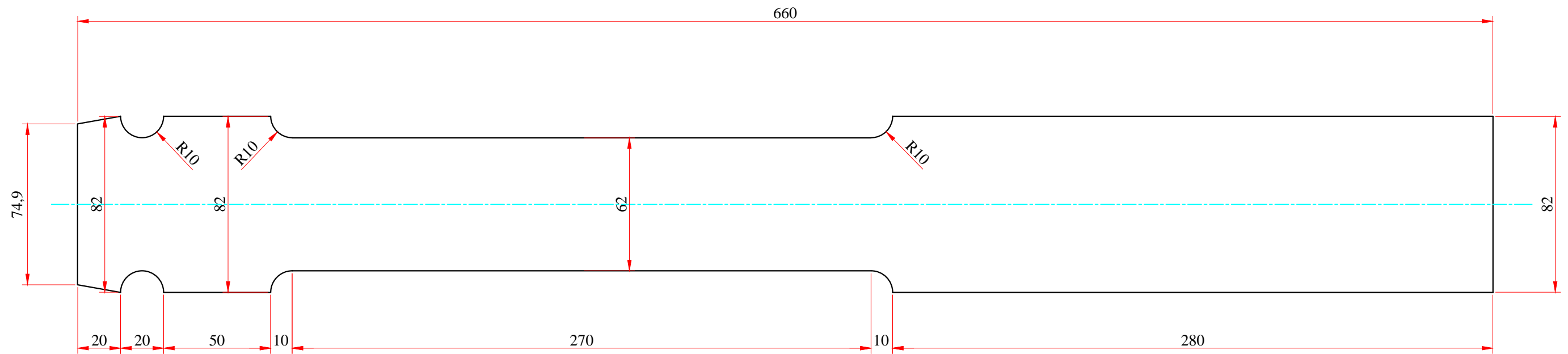

Шкаф					ШКК-59.3.1Сб			
Изм.	Лист	№ докум.	Подп.	Дата	Опоры задние <i>Изг. 2 шт.</i>	Лит.	Масса	Масштаб
Разраб.		<i>Фролов Н.Ю.</i>		<i>13.4.15</i>				1:2
Пров.								
Т.контр.						Лист	Листов	
Н.контр.								
Утв.					<i>Фанера δ=21 мм, эмаль.</i>	Kondoor		