

РАЗБИВОЧНЫЙ ПЛАН

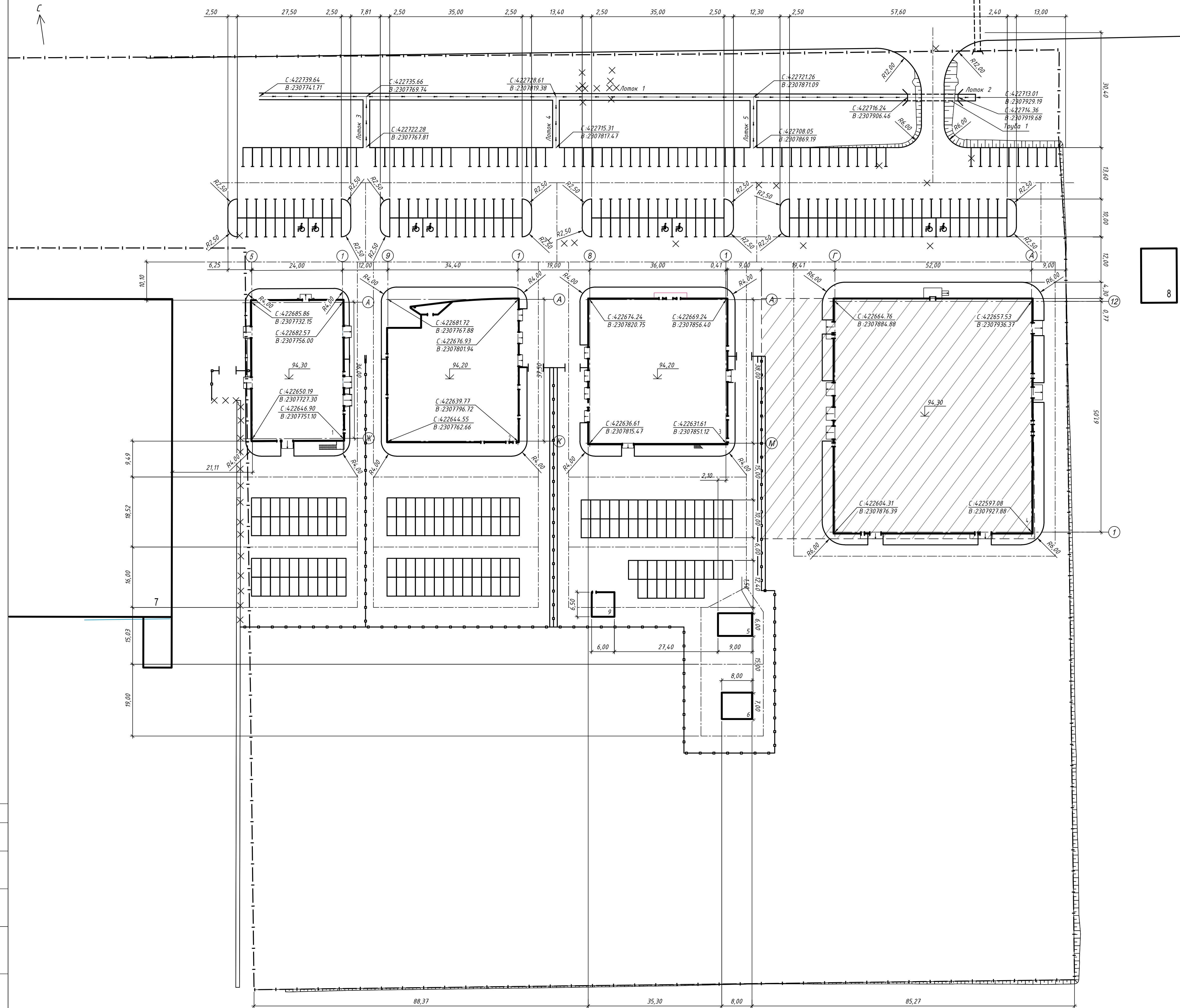

ВЕДОМОСТЬ ЖИЛЫХ И ОБЩЕСТВЕННЫХ ЗДАНИЙ И СООРУЖЕНИЙ

№ по плану	Наименование (обозначение типовой проекции)	Этажность	Количество		Площадь, м2		Строительный объем, м3		
			квартир	зданий	застройки	общая приватная (рабочая)	зданий	зданий	
Общественные здания и сооружения									
1	Автосалон Датсун (сущ.)	-	-	-	965,0	965,0	-	6395,0	6395,0
2	Автосалон INFINITI (Перспективное строительство)	-	-	-	1261,0	1261,0	-	9520,0	9520,0
3	Автосалон Nissan	-	-	-	1442,0	1442,0	1784,39	1784,39	13887,0
4	Автосалон Toyota (Перспективное строительство)	-	-	-	3358,0	3358,0	-	-	23809,0
5	Газовая котельная	-	-	-	-	-	-	-	-
6	ТП	-	-	-	-	-	-	-	-
7	Автосалон Opel - Chevrolet (сущ.)	-	-	-	-	-	-	-	-
8	РП (сущ.)	-	-	-	-	-	-	-	-
9	Помещение охраны	1	1	-	39,0	39,0	35,5	35,5	113,1

ВЕДОМОСТЬ ВОДООТВОДНЫХ СООРУЖЕНИЙ

Вид сооружения	Координата оси или номер сооружения	Координата (пикетаж)		Длина, м	Тип укрепления или конструкции	Примечание
		Начала	Конца			
Лоток	1	С.422739.64 В.230774.171	С.422716.24 В.2307906.46	171,40	Лоток водоотводный сечение 3-3	
Лоток	2	С.422714.36 В.2307919.68	С.422713.01 В.2307929.19	4,60	Лоток водоотводный сечение 3-3	
Лоток	3	С.422722.28 В.2307767.81	С.422735.66 В.2307769.74	13,50	Лоток водоотводный сечение 3-3	
Лоток	4	С.422715.31 В.2307817.47	С.422728.61 В.2307819.38	13,50	Лоток водоотводный сечение 3-3	
Лоток	5	С.422708.05 В.2307869.19	С.422721.26 В.2307871.09	13,50	Лоток водоотводный сечение 3-3	
Труба	1	С.422716.24 В.2307906.46	С.422714.36 В.2307919.68	13,30		

—•—•—•—•— Ограждение
 - - - - - Граница землепользования по град. плану

СОГЛАСОВАНО
 ИМЬ И ПОДА ПОДПИСЬ И ДАТА ВЗАМ. ИМЬ И

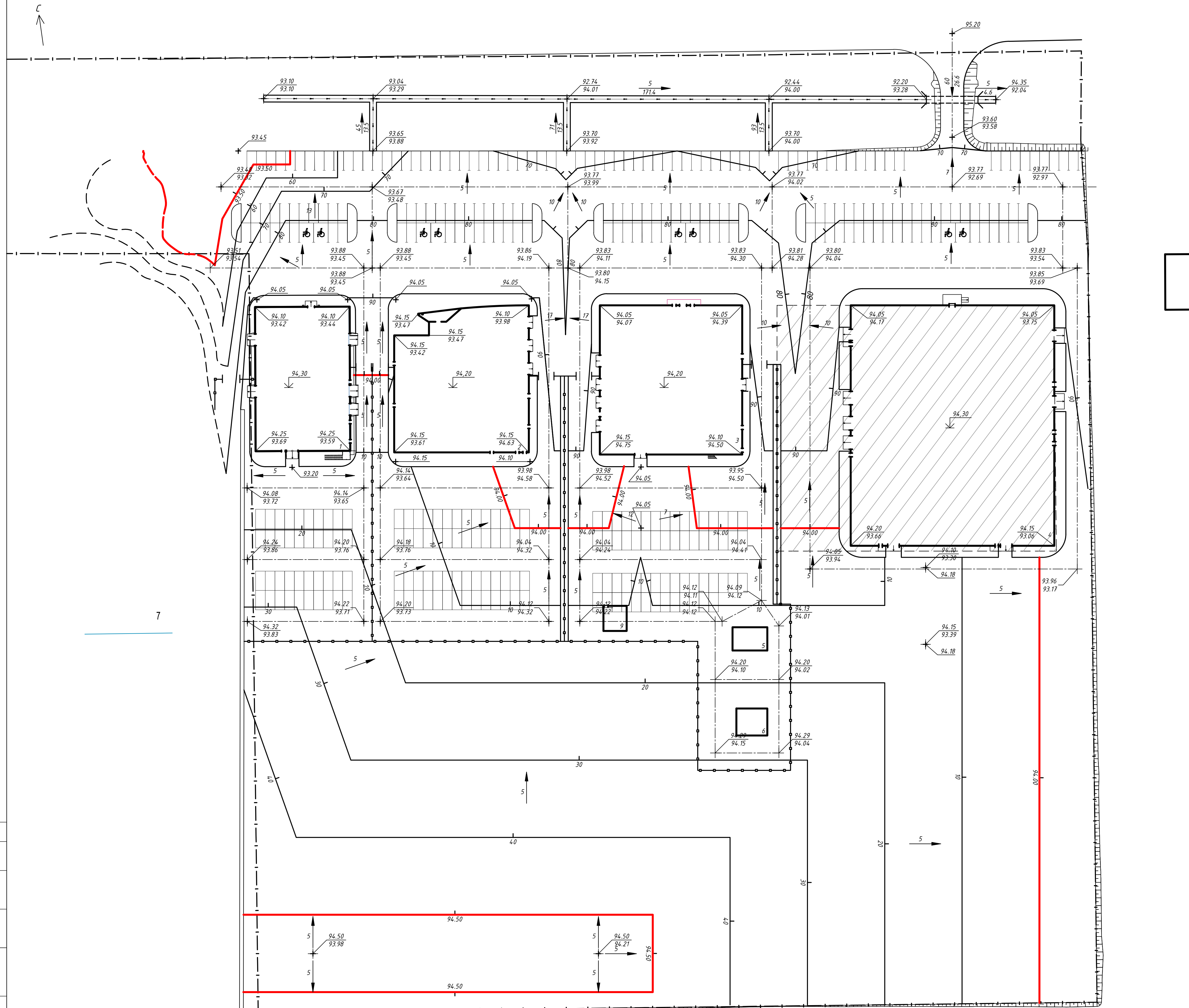

8

- - - - - Ограждение
- - - - - Граница землепользования по град. плану
- - - - - Горизонтал фактического рельефа

№ по плану	Наименование (обозначение типового проекта)	Этажность	Количество	Площадь, м2				Строительный объем, м3		
				квартир	застройки	общая прив. денная(рабоч)	здания	здания	здания	здания
Общественные здания и сооружения										
1	Автосалон Датсун (сущ.)	-	-	-	965,0	965,0	-	-	6395,0	6395,0
2	Автосалон INFINITI (Перспективное строительство)	-	-	-	1261,0	1261,0	-	-	9520,0	9520,0
3	Автосалон Nissan	-	-	-	1442,0	1442,0	1784,39	1784,39	13887,0	13887,0
4	Автосалон Toyota (Перспективное строительство)	-	-	-	3358,0	3358,0	-	-	23809,0	23809,0
5	Газовая котельная	-	-	-	-	-	-	-	-	-
6	ТП	-	-	-	-	-	-	-	-	-
7	Автосалон Opel - Chevrolet(сущ.)	-	-	-	-	-	-	-	-	-
8	РП (сущ.)	-	-	-	-	-	-	-	-	-
9	Помещение охраны	1	1	-	39,0	39,0	35,5	35,5	113,1	113,1

СОГЛАСОВАНО
 ИМВ. И ПОДА. ПОДПИСЬ И ДАТА ВЗАМ. ИМВ. И

№ по плану	Наименование (обозначение типового проекта)	Этажность	Количество	Площадь, м2		Строительный объем, м3			
				квартир	застройки	общая привденная (рабочая)	здания	всего	
Общественные здания и сооружения									
1	Автосалон Датсун (сущ.)	-	-	-	965,0	965,0	-	6395,0	6395,0
2	Автосалон INFINITI (Перспективное строительство)	-	-	-	1261,0	1261,0	-	9520,0	9520,0
3	Автосалон Nissan	-	-	-	1442,0	1442,0	1784,39	1784,39	13887,0
4	Автосалон Toyota (Перспективное строительство)	-	-	-	3358,0	3358,0	-	23809,0	23809,0
5	Газовая котельная	-	-	-	-	-	-	-	-
6	ТП	-	-	-	-	-	-	-	-
7	Автосалон Opel - Chevrolet (сущ.)	-	-	-	-	-	-	-	-
8	РП (сущ.)	-	-	-	-	-	-	-	-
9	Помещение охраны	1	1	-	39,0	39,0	35,5	35,5	113,1

ВЕДОМОСТЬ ТРОТУАРОВ, ДОРОЖЕК И ПЛОЩАДОК

Поз.	Наименование	Тип	Площадь покрытия, м ²	Примечание
А	Покрытие проездов асфальтовое с бордюром из бортового камня БР 100.30.15, L=1871м	А	35973	Покрытие по ГОСТ 9128-2009 Камень по ГОСТ 6665-91
Б	Тротуар асфальтовый		1626	Покрытие по ГОСТ 9128-2009
В	Автомобильная парковка		2436	Покрытие по ГОСТ 9128-2009
Г	Площадка для хранения автомобилей		1987	Покрытие по ГОСТ 9128-2009
Д	Площадка для мусоросборных контейнеров		12	Покрытие по ГОСТ 9128-2009

ВЕДОМОСТЬ ЭЛЕМЕНТОВ ОЗЕЛЕНЕНИЯ

Поз.	Наименование породы или вида насаждения	Возраст, лет	Кол.	Примечание
1	Газон		2766	Из многолетних, м2

ВЕДОМОСТЬ МАЛЫХ АРХИТЕКТУРНЫХ ФОРМ И ПЕРЕНОСНЫХ ИЗДЕЛИЙ

Поз.	Обозначение	Наименование	Кол.	Примечание
1	310-5-4 (либо аналог)	Мусорный контейнер	6	
2	В соответствии с НЭС	Прожектор освещения	38	
3	310-5-4 (либо аналог)	Урна для мусора	2	

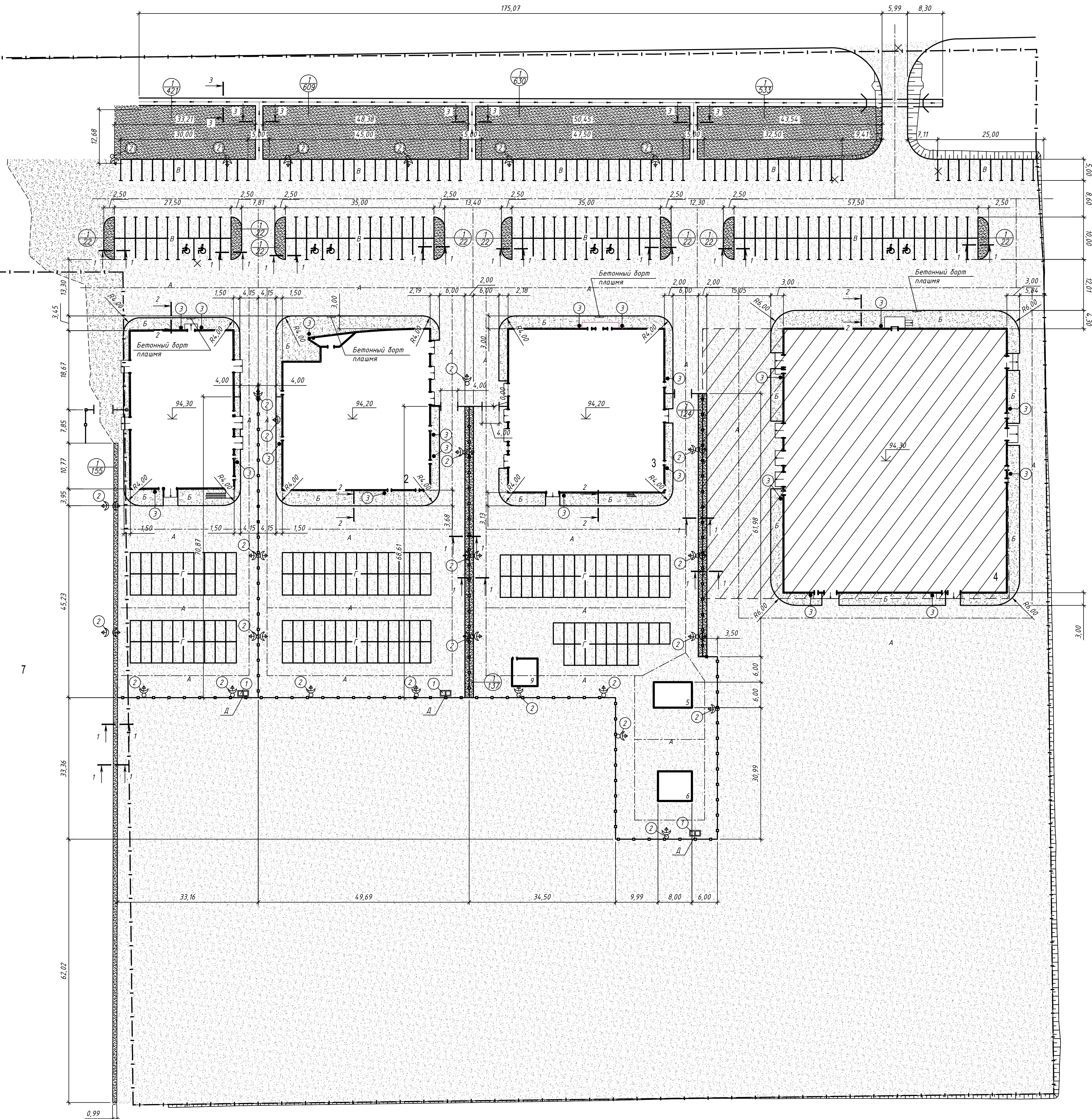

8

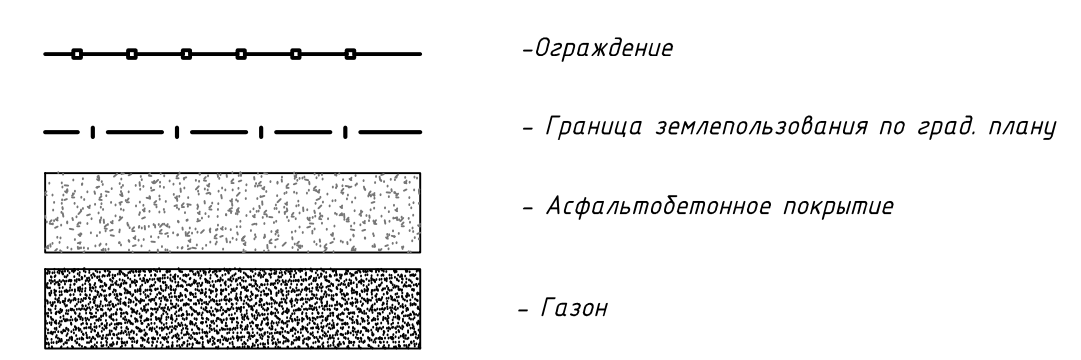

СОГЛАСОВАНО
ИМВ. И ПОДА. ПОДПИСЬ И ДАТА ВЗАМ. ИМВ. И

ПЛАН ЗЕМЛЯНЫХ МАСС

ВЕДОМОСТЬ ОБЪЕМОВ ЗЕМЛЯНЫХ МАСС

Наименование грунта	Количество, м ³				Примечание
	Насыль (-)	Выемка (-)	Насыль (+)	Выемка (-)	
1 Грунт планировки территории	24366*	2712*			
2 Вытесненный грунт, в т.ч. при устройстве: а) подземных частей зданий в) автомобильных покрытий в) тротуаров г) подземных сетей		24643			
3 Поправка на уплотнение	244				
Всего пригодного грунта	24610	27355			
4 Избыток пригодного грунта	2745**				
5 Плодородный грунт, всего,		8596			
6 Необходимый плодородный грунт	533				
7 Избыток плодородного грунта	8063**				
8 Итого перерабатываемого грунта	35951	35951			

* с учетом срезы плодородного слоя
** в отвале
*** в карьере

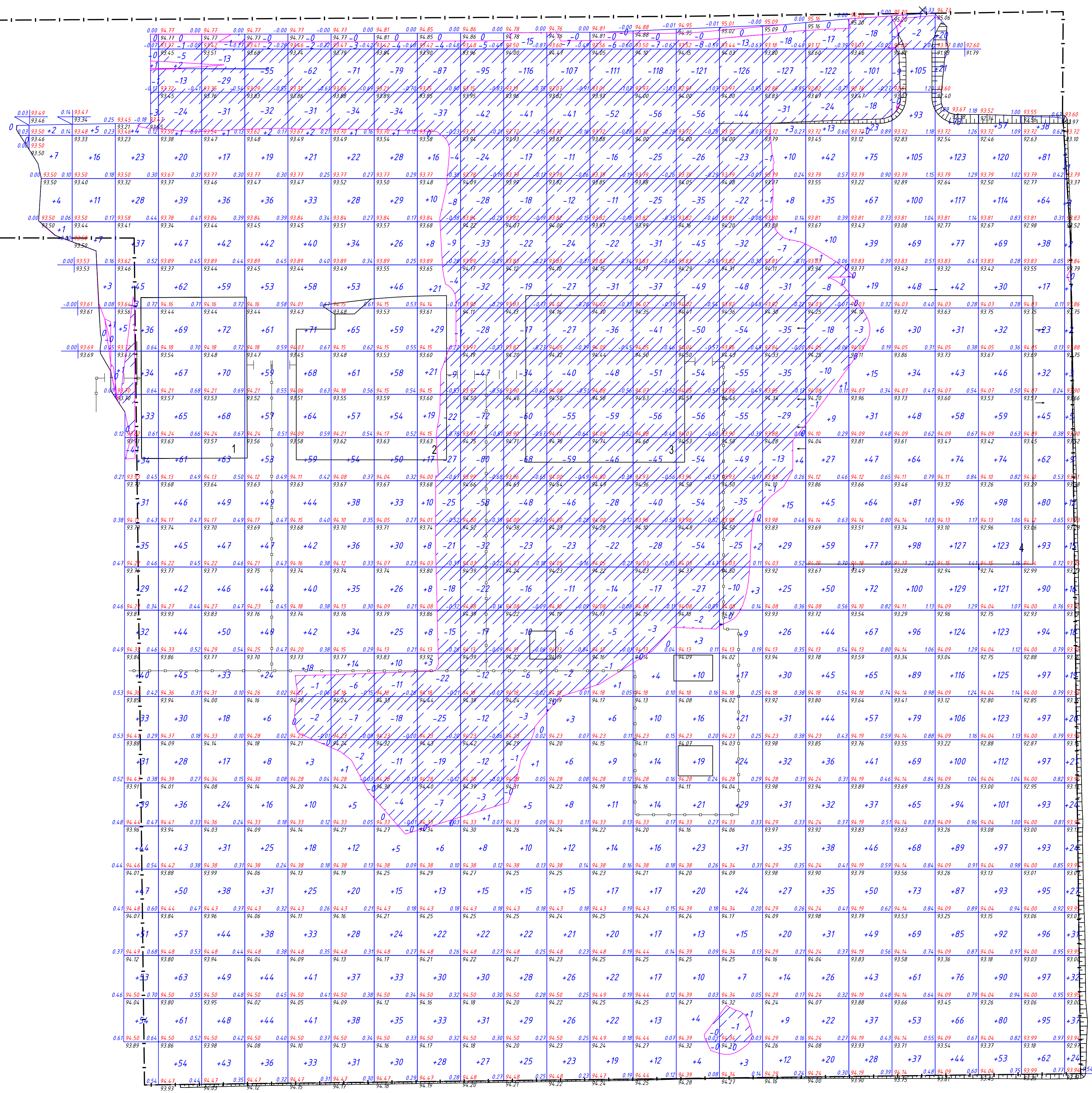

8

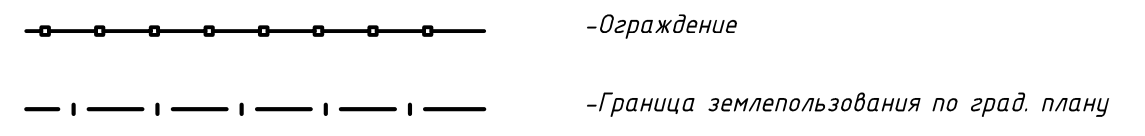

Всего	Насыль (+)	+0	+13	+42	+800	+1076	+966	+841	+805	+706	+616	+311	+133	+136	+140	+140	+135	+144	+185	+361	+665	+1055	+1736	+2020	+2031	+1677	+345	Всего	+17079
	Выемка (-)	--	-0	-0	-263	-42	-73	-88	-99	-123	-161	-362	-653	-533	-499	-508	-581	-690	-592	-329	-201	-141	-13	-0	--	--	-0		-5949

СОГЛАСОВАНО

ИМВ. И ПОДАТ. ПОДПИСЬ И ДАТА

ВЗАМ. ИМВ. И

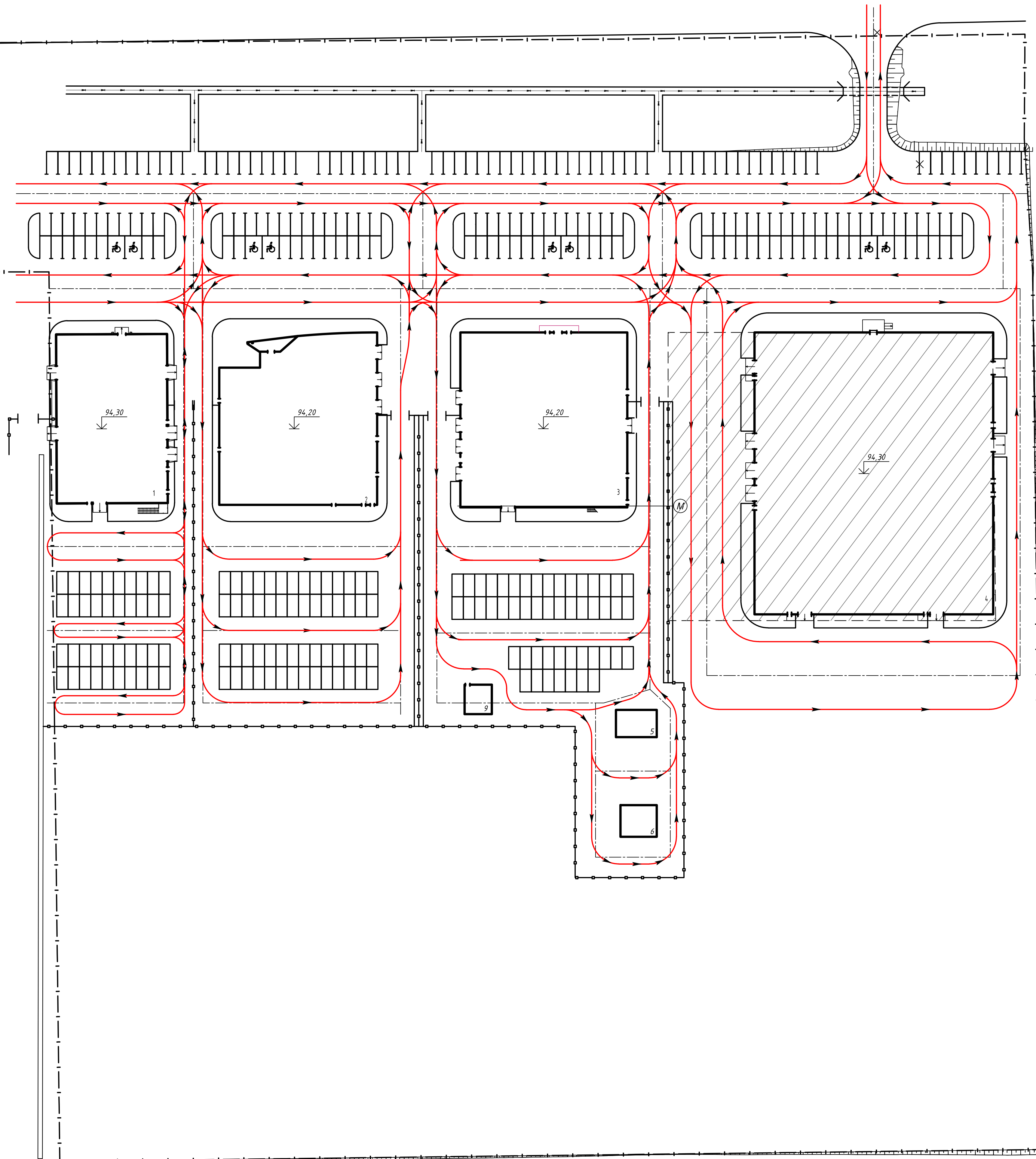

8

№ по плану	Наименование (обозначение типового проекта)	Этажность	Количество			Площадь, м2				Строительный объем, м3	
			зданий	квартир	зданий	застройки	общая приватная (рабочая)	зданий	зданий	зданий	зданий
Общественные здания и сооружения											
1	Автосалон Датсун (сущ.)	-	-	-	-	965,0	965,0	-	-	6395,0	6395,0
2	Автосалон INFINITI (Перспективное строительство)	-	-	-	-	1261,0	1261,0	-	-	9520,0	9520,0
3	Автосалон Nissan	-	-	-	-	1442,0	1442,0	1784,39	1784,39	13887,0	13887,0
4	Автосалон Toyota (Перспективное строительство)	-	-	-	-	3358,0	3358,0	-	-	23809,0	23809,0
5	Газовая котельная	-	-	-	-	-	-	-	-	-	-
6	ТП	-	-	-	-	-	-	-	-	-	-
7	Автосалон Opel - Chevrolet (сущ.)	-	-	-	-	-	-	-	-	-	-
8	РП (сущ.)	-	-	-	-	-	-	-	-	-	-
9	Помещение охраны	1	1	-	-	39,0	39,0	35,5	35,5	113,1	113,1

- Ограждение
- Граница землепользования по град. плану
- Возможное направление движения автомобилей

СОГЛАСОВАНО
 ИМВ. И ПОДАЛ. ПОДПИСЬ И ДАТА. ВЗАМ. ИМВ. И

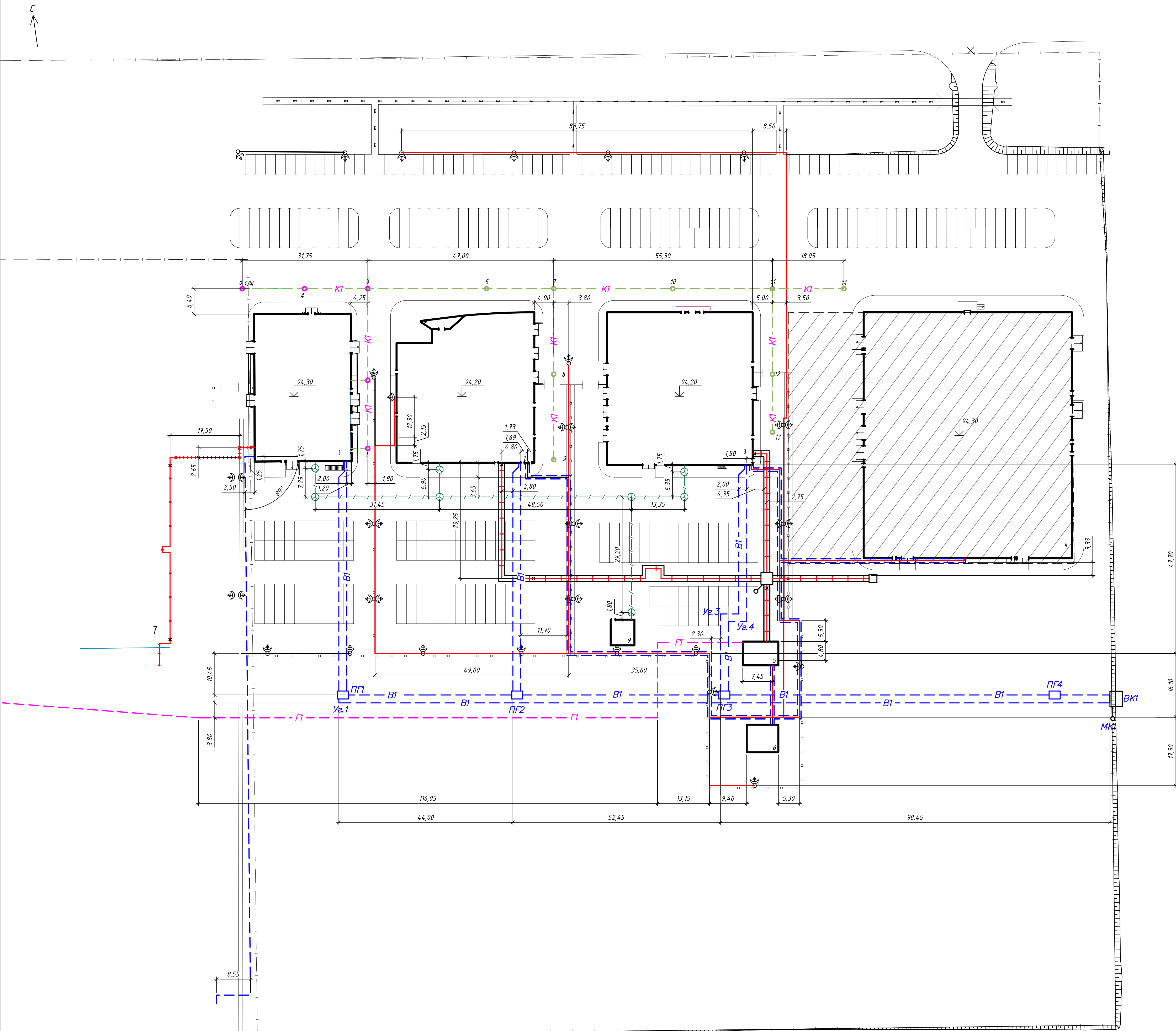

8

- Ограждение
- Граница землепользования по град. плану
- Сети водопровода
- Сети канализации
- Электрические сети
- Фонарь освещения
- Сети теплоснабжения
- Сети газоснабжения
- Сети кабельной канализации

№ по плану	Наименование (обозначение типового проекта)	Этажность	Количество			Площадь, м2				Строительный объем, м3	
			зданий	квартир	зданий	здания	здания	здания	здания	здания	здания
Общественные здания и сооружения											
1	Автосалон Datsun (сущ.)	-	-	-	-	965,0	965,0	-	-	6395,0	6395,0
2	Автосалон INFINITI (Перспективное строительство)	-	-	-	-	1261,0	1261,0	-	-	9520,0	9520,0
3	Автосалон Nissan	-	-	-	-	1442,0	1442,0	1784,39	1784,39	13887,0	13887,0
4	Автосалон Toyota (Перспективное строительство)	-	-	-	-	3358,0	3358,0	-	-	23809,0	23809,0
5	Газовая котельная	-	-	-	-	-	-	-	-	-	-
6	ТП	-	-	-	-	-	-	-	-	-	-
7	Автосалон Opel - Chevrolet (сущ.)	-	-	-	-	-	-	-	-	-	-
8	РП (сущ.)	-	-	-	-	-	-	-	-	-	-
9	Помещение охраны	1	1	-	-	39,0	39,0	35,5	35,5	113,1	113,1

СОГЛАСОВАНО
 ИМВ. И ПОДАГ. ПОДПИСЬ И ДАТА ВЗАМ. ИМВ. И

1-1

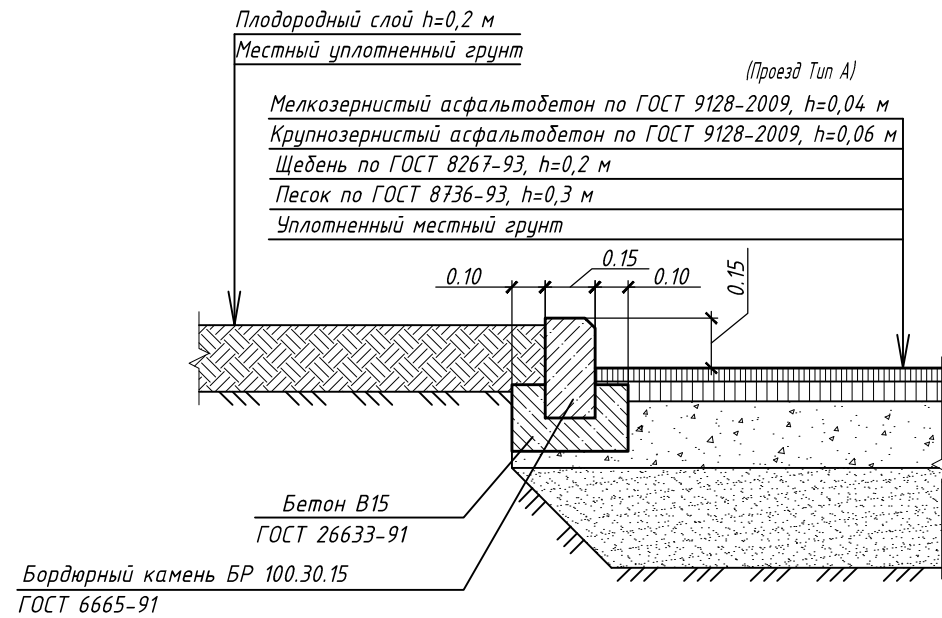

2-2



СХЕМА СОПРЯЖЕНИЯ ТРОТУАРА С ПРОЕЗЖЕЙ ЧАСТЬЮ

Бетонный борт БР 100.30.15
ГОСТ 6665-91

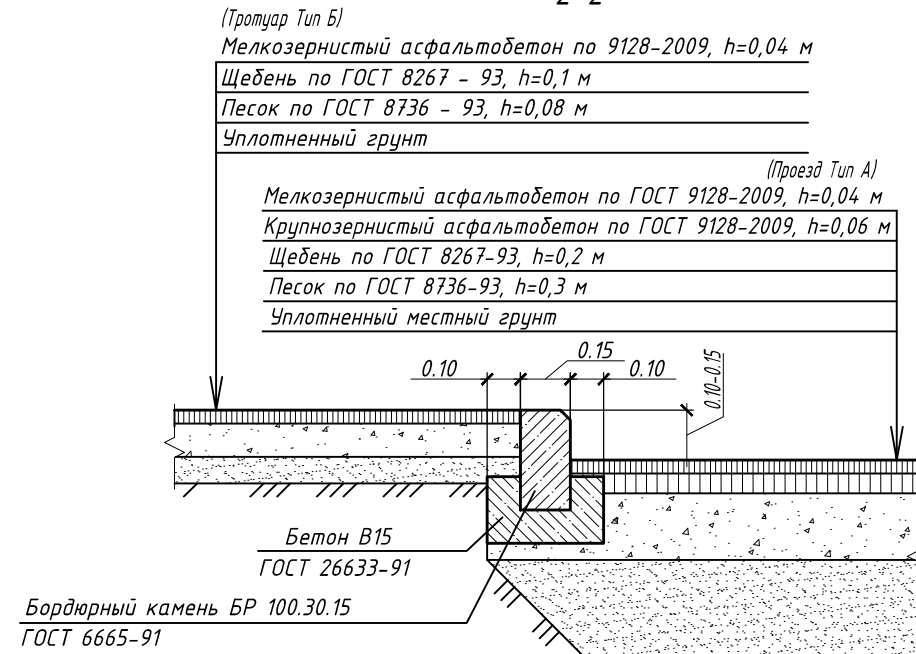
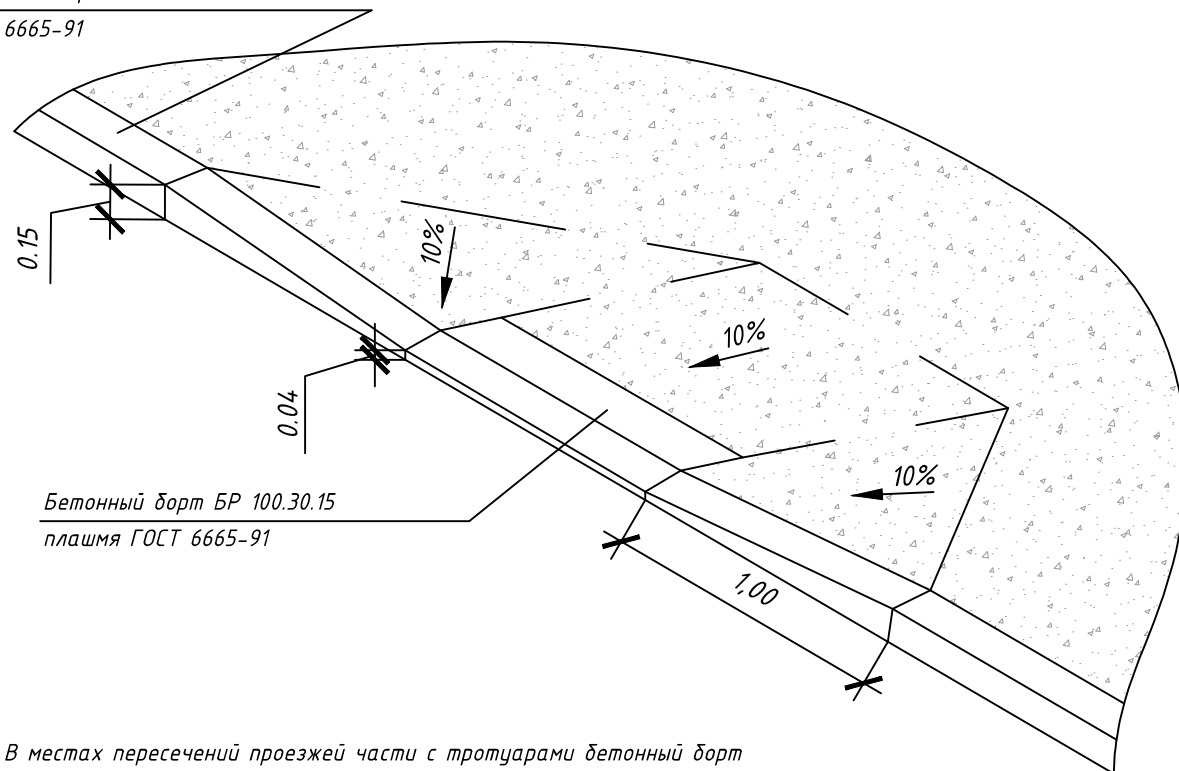

В местах пересечений проезжей части с тротуарами бетонный борт БР 100.30.15 понизить до 0,04 м

3-3

Конструкция водоотводного лотка

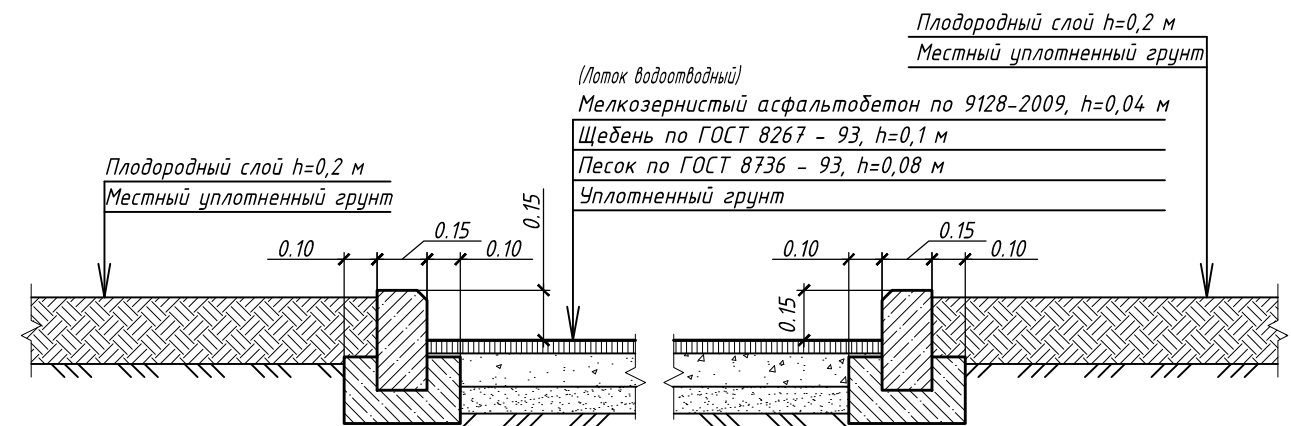

СОГЛАСОВАНО

ИНВ. N ПОДЛ. ПОДПИСЬ И ДАТА ВЗАМ. ИНВ. N