

Рисунок 1

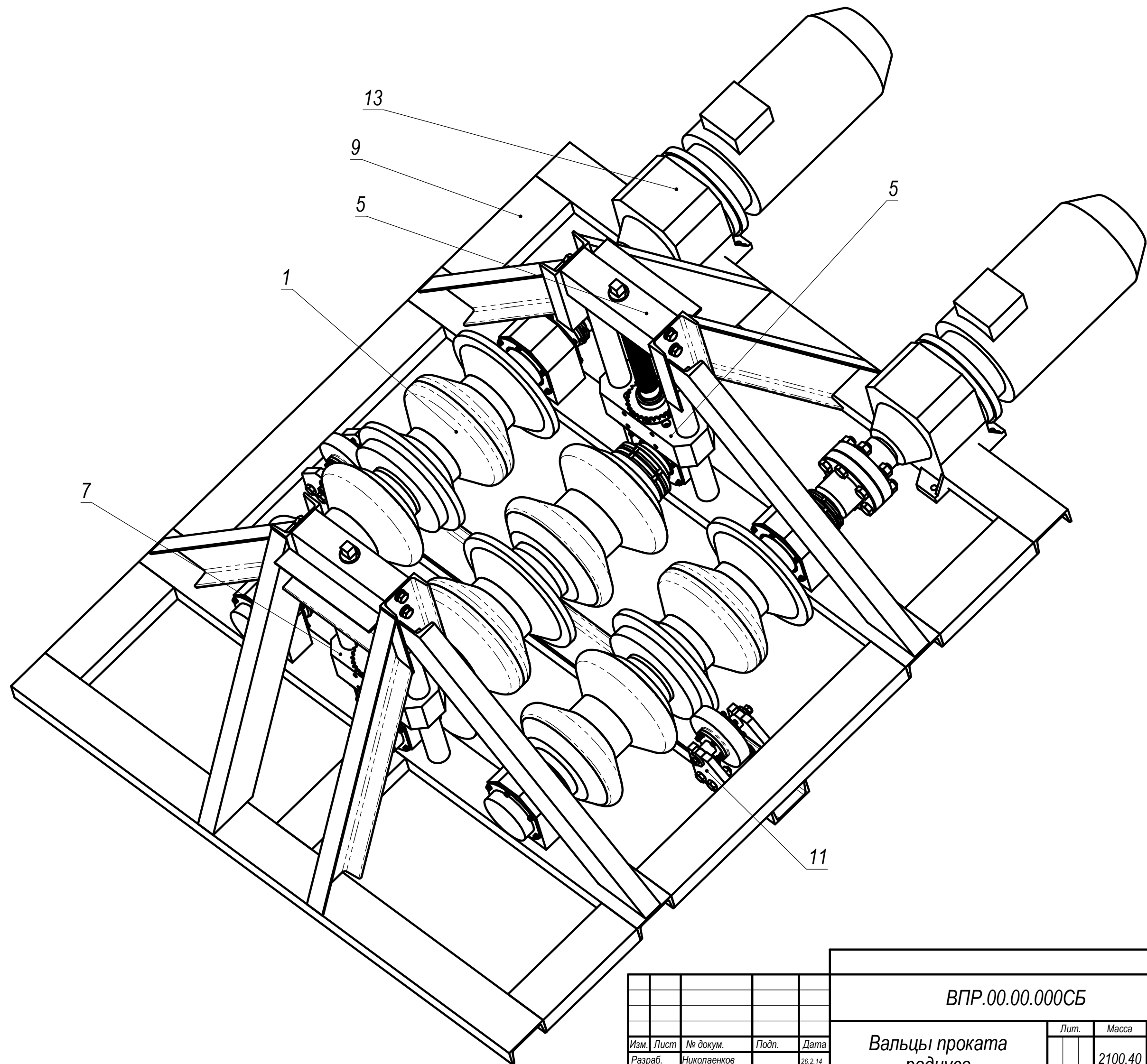

ВРР.00.00.000СБ				Лист	Масса	Масштаб
Вальцы проката радиуса					2100.40	1:5
Сборочный чертеж				Лист 1	Листов 2	
Изм.	Лист	№ докум.	Подп.	Дата		
Разраб.		Николаевков		26.2.14		
Прое.		Алфимов				
Т. контр.		Алфимов				
Н. контр.						
Утв.		Алфимов				
Шифр:				Копировал		Формат А1

Лист № 0001  
Листов в сборке  
Масштаб  
Дата  
Исполнитель  
Проверенный  
Технический руководитель  
Специальный штамп  
Лист № 0001  
Листов в сборке  
Масштаб  
Дата  
Исполнитель  
Проверенный  
Технический руководитель

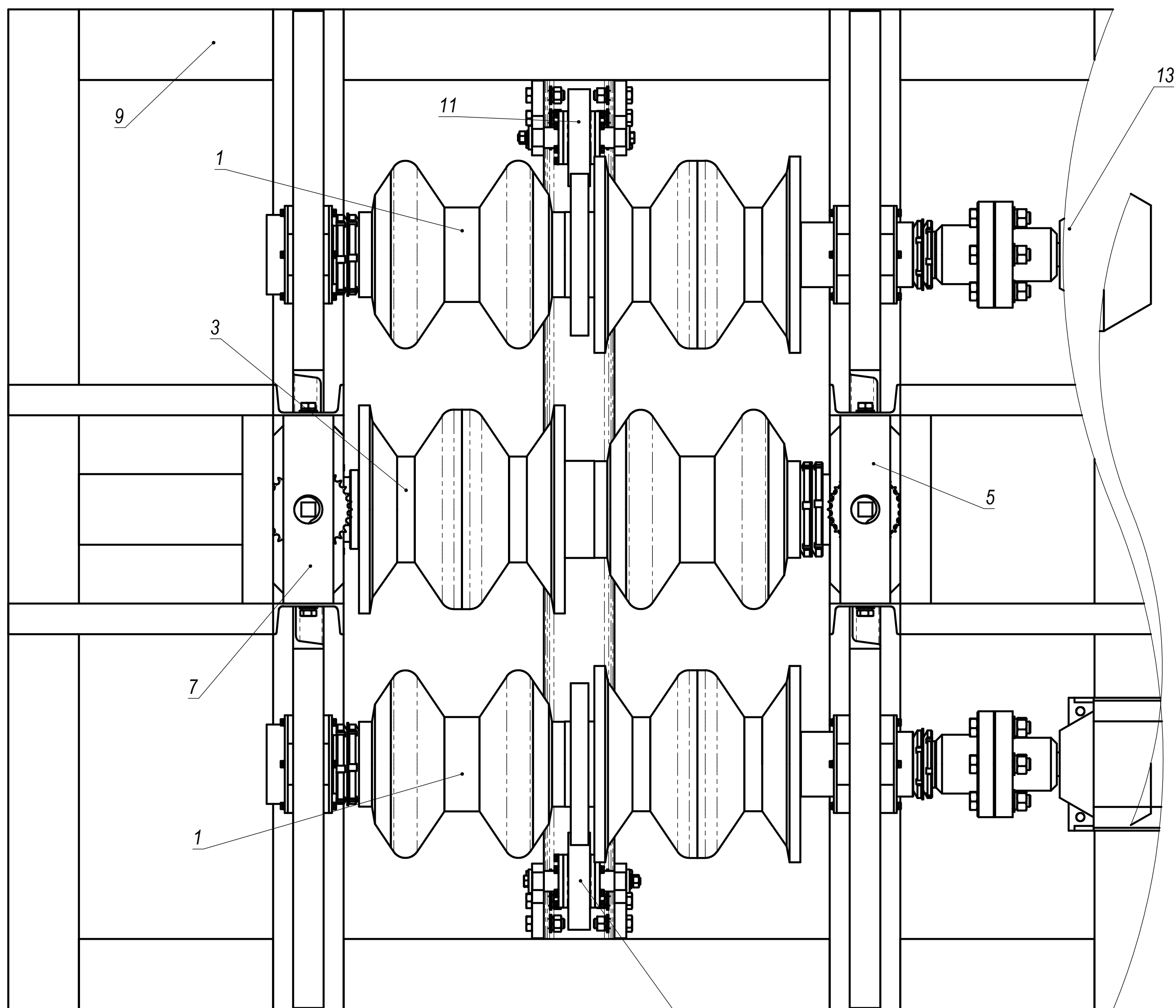
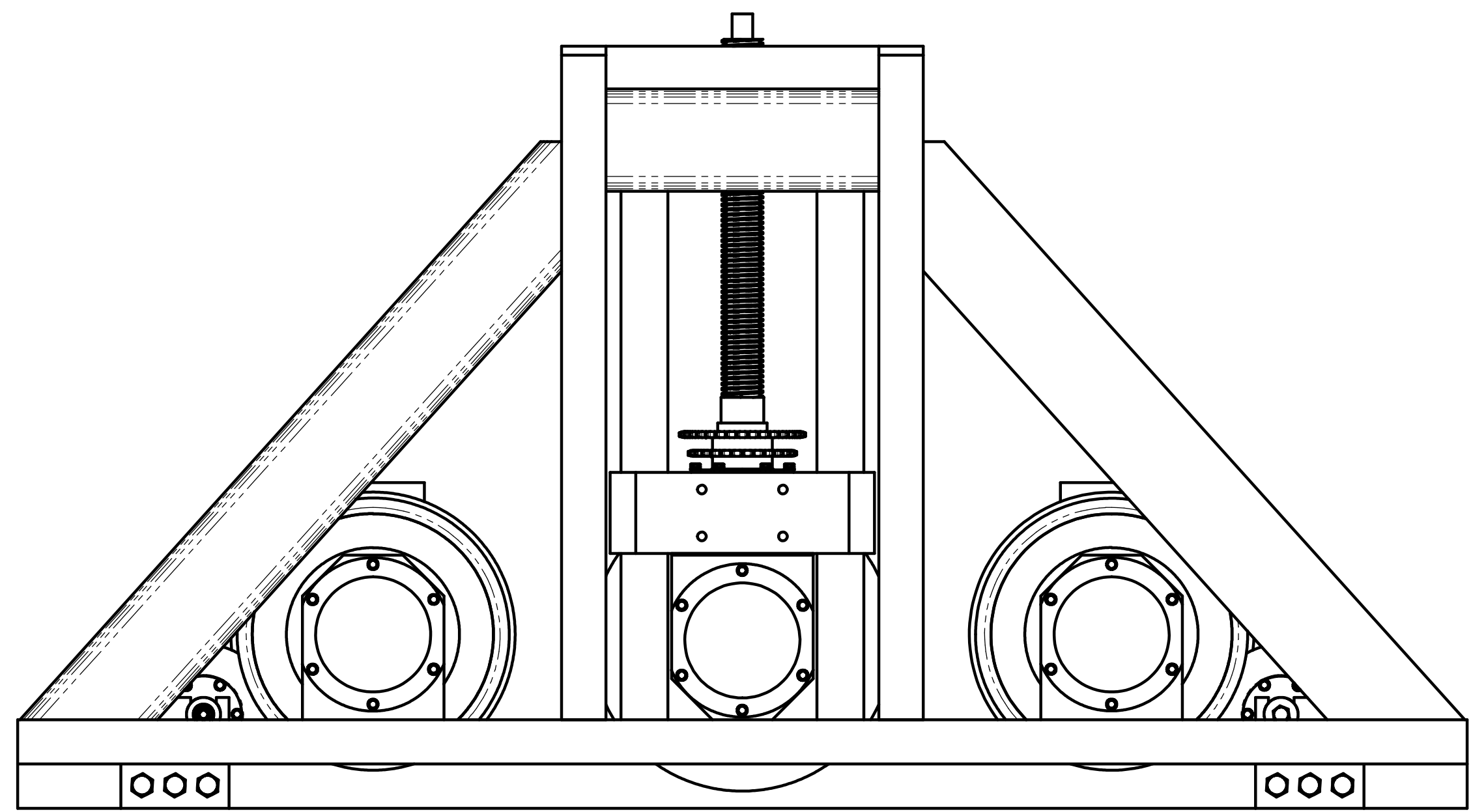
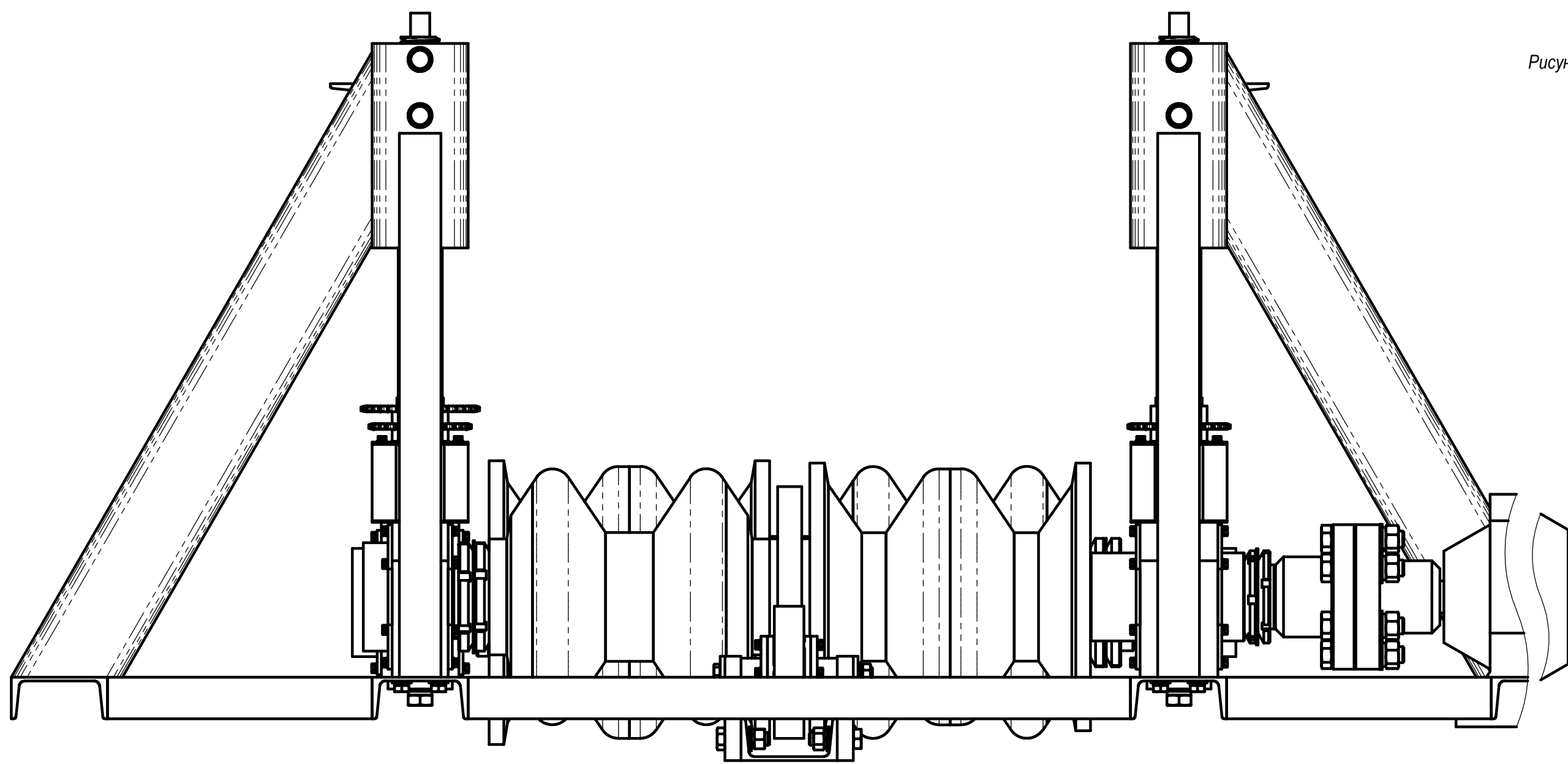

Формат	Зона	Поз.	Обозначение	Наименование	Кол.	Примечание
				<u>Детали</u>		
A4		17	ВПР.00.00.001	Пластина	2	
A4		19	ВПР.00.00.002	Пластина	2	
				<u>Стандартные изделия</u>		
		23		Болт М12-6gx35.05.019 ГОСТ 7805-70	16	
		25		Болт М16-6gx35.05.019 ГОСТ 7805-70	8	
		27		Болт М16-6gx55.05.019 ГОСТ 7805-70	12	
		29		Болт М20-6gx55.05.019 ГОСТ 7805-70	4	
		31		Болт М20-6gx90.05.019 ГОСТ 7805-70	12	
		33		Винт М12x90 ГОСТ 11738-84	8	
		35		Гайка М16-6Н.5.019 ГОСТ 5927- 70	12	
<b>ВПР.00.00.000</b>						
Изм.	Лист	№ докум.	Подп.	Дата	Лист 2	

Ине. № подл.	Подп. и дата
Взам. инв. №	Ине. № дубл.
Подп. и дата	

